

# DOCKING

# Docks

**Un racconto di emozioni.**

A story of emotions. / Une récit d'émotions.

Eine Erzählung von Emotionen. / История чувств.



---

# Docks

---

## UN RACCONTO DI EMOZIONI.

---

DOCKS È UNA RACCOLTA DI STORIE, UNA RICERCA DI MATERIE E SUPERFICI, DOVE OGNI COLORE RIVELA UN MONDO DIVERSO E INCONFONDIBILE. DOCKS È UN VIAGGIO ATTRAVERSO LA TRADIZIONE ARTIGIANALE, PER RECUPERARE EMOZIONI E VALORI SENZA TEMPO.

**A story of emotions.** Docks is a collection of stories, a research into materials and surfaces, where every colour reveals a different, unmistakable world.

Docks is a journey through craft traditions, recovering timeless values and emotions.

**Un récit d'émotions.** Docks est un recueil d'histoires, une recherche de matières et de surfaces, où chaque couleur exprime un univers unique et incomparable.

Docks est un voyage dans la tradition artisanale à la recherche d'émotions et de valeurs intemporelles.

**Eine Erzählung von Emotionen.** Docks ist eine Sammlung von Geschichten, eine Erforschung der Materie und der Oberflächen, auf denen jede Farbe eine andere und einzigartige Welt verkörpert.

Docks ist eine Reise durch die Handwerkertradition, um Emotionen und zeitlose Werte wieder zu finden.

**История чувств.** Docks – это коллекция историй, поиск материалов и поверхностей, где каждый цвет содержит в себе необычный и неповторимый мир.

Docks - это путешествие в мир ремесленных традиций в поисках эмоций и непреходящих ценностей.

---

# Colour moods.

CINQUE ORIGINALI E RICERCATE VARIANTI COLORE: CIASCUNA ESPRIME UN MONDO E UNA PERSONALITÀ DIFFERENTE, PER UN ASSORTIMENTO DAVVERO COMPLETO.



**Neutro**

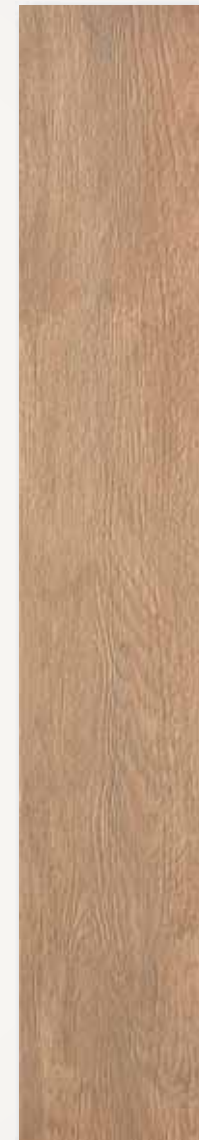

**Miele**



**Naturale**



**Tabacco**



**Genere**



al, sophisticated colour  
ach one expresses a  
world and mood for a full

Un assortiment de cinq variantes  
de couleurs originales et  
élégantes, chacune exprimant  
un univers et une personnalité  
différente.

Fünf originelle und ausgesuchte  
Farbvarianten: Jede drückt  
eine unterschiedliche Welt und  
Persönlichkeit aus - ein wirklich  
umfassendes Sortiment.

Пять оригинальных и  
изысканных цветовых решений.  
Полная гамма красок, каждая  
из которых выражает особый  
мир и индивидуальность.

# Pavimenti per interni

## Extra size 25x150

IL FORMATO EXTRALARGE CREA UNA FORTE SENSAZIONE DI PREGIO E AUTENTICITÀ. LA GRANDE DIMENSIONE GARANTISCE ALLE VENATURE E ALLA COLORAZIONE UN RESPIRO ESTETICO AMPIO E NATURALE.



### 25x150

The extra-large size offers a high-impact appeal of prestige and authenticity. The large size gives the grain and colour a broad, natural appearance.

Le format extra large crée une forte sensation de prestige et d'authenticité. La grande dimension garantit aux veinures et à la coloration une envergure esthétique vaste et naturelle.

Das Format extralarge verleiht ein starkes Gefühl von Kostbarkeit und Echtheit. Die großen Abmessungen gewährleisten den Maserungen und der Farbe auf natürliche Weise großzügig Raum für die Ästhetik.

Ультраширокий формат передает ощущение высокого качества и подлинности. Большой размер подчеркивает эстетическую красоту и естественность прожилок и цветов.

## Regular size 22,5x90 - 15x90

DUE VERSATILI FORMATI, ENTRAMBI NELLA LUNGHEZZA DI 90 CM, DA UTILIZZARE SINGOLARMENTE O COMBINATI IN UNA POSA MULTIFORMATO.



### 22,5x90



### 15x90

Two versatile sizes, both 90 cm long, to use alone or for mixed-size laying.

Deux formats versatiles, tous deux de 90 cm de longueur, à utiliser individuellement ou combinés dans une pose multi-format.

Zwei vielseitige Formate - beide mit 90 cm Länge - die einzeln verwendet oder in einer Kombination aus mehreren Formaten verlegt werden können.

Два универсальных формата длиной 90 см могут применяться как основной плиткой или в сочетании с другими моделями в многоформатной укладке.

## Kensington 75x75

LA RICCHEZZA DI UN PAVIMENTO INTARSATO DAL SORPRENDENTE REALISMO, IN PREZIOSI MODULI DI 75X75 CM, FACILI DA POSARE E PRATICI DA VIVERE.



### 75x75

Richness of a surprisingly textured floor, in precious modules, easy to install and practical to live with.

La richesse d'un sol marqueté étonnamment réaliste est ultérieurement accentuée par l'exubérance du format 75x75 cm, facile à poser et pratique à vivre.

Der Reichtum eines mit Intarsien versehenen Fußbodens von überraschendem Realismus in kostbaren Modulen im Format 75x75 cm, die leicht zu verlegen und im täglichen Leben praktisch sind.

Удивительно реалистично выглядит богато инкрустированный пол. Плитка размером 75x75 см легка в укладке и практична в использовании.



# Pavimenti per esterni

## Doga

SUPERFICIE ANTISCIVOLO SPECIFICA PER TERRAZZE E AREE ESTERNE: COLORI, FORMATO E SPESSORE IN COORDINAZIONE CON I PAVIMENTI DOCKS PER INTERNI.

## FAP 2.0

SPECIALI LASTRE PER ESTERNI CON SPESSORE 20MM, DALLE MOLTEPLICI FUNZIONALITÀ: POSA IN APPOGGIO SU GHIAIA, SABBIA O ERBA, POSA SOPRAELEVATA ISPEZIONABILE PER TERRAZZE, POSA A COLLA PER PAVIMENTI CARRABILI.

### OUT R11 (A+B+C)



22,5x90

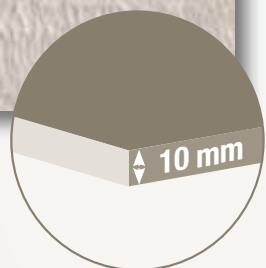

### OUT R11 (A+B+C)



60x60



Non-slip surfaces designed for terraces and outdoor laying: colours, size and thickness that perfectly match the Docks indoor floor range.

Une surface anti-glisse spécifique pour les terrasses et les aires extérieures: les couleurs, le format et l'épaisseur sont assortis aux sols Docks pour intérieurs.

Eine spezifische rutschfeste Oberfläche für Terrassen und Außenbereiche: Die Farben, Formate und Stärke sind auf die Bodenbeläge Docks für den Innenbereich abgestimmt.

Противоскользящая поверхность специально разработана для террас и уличной укладки. Цвет, формат и толщина тротуарных плиток созданы в полном соответствии с напольными покрытиями Docks для интерьеров.



Outdoor slabs, 20mm thick, wide range of installing options: on gravel, sand or grass, glue laying for terraces.

Des dalles « spécial extérieur » de 20 mm d'épaisseur, aux multiples avantages : pose sur lit de gravier, de sable ou en appui sur pelouse, pose surélevée permettant un accès facile pour d'éventuelles opérations d'inspection et de maintenance pour terrasses, pose à la colle pour sols traditionnels.

Spezialplatten für den Außenbereich mit 20 mm Stärke mit zahlreichen Funktionen: Verlegung auf Kies, Sand oder Gras, als einsehbarer Doppelboden für Terrassen oder Verlegung mit Kleber für befahrbare Fußböden.

Специальная многофункциональная тротуарная плитка толщиной 20мм: укладка на щебне, песке или траве, приподнятая укладка для террас с легким доступом, укладка на клей для проезжей части.

---

# Naturale

---

## INCONTAMINATO, ORIGINARIO, SENZA TRATTAMENTI.

---

COGLIERE L'ASPETTO DEL LEGNO NEL SUO STATO ORIGINARIO, SENZA ALCUN TRATTAMENTO, VERNICIATURA O ALTERAZIONE.

**Pure, original, untreated.** Understanding the natural aspect of wood in its natural state, without any form of treatment, painting or alterations.

**Pur, originel, sans transformation.** S'approprier l'aspect du bois dans son état originel, sans qu'il ait été soumis à aucun traitement, aucune application superficielle, ou altération quelconque.

**Naturgetreu, echt, ohne Behandlung.** Das Aussehen des Holzes in seinem ursprünglichen Zustand, ohne Behandlung, Lackierung oder Änderung festhalten.

**Чистейший, первичный, необработанный.** Красота дерева в его естественном, необработанном виде, без лакового покрытия и других искажений.

---



**Floor**  
Docks Naturale  
**Wall**  
Manhattan White  
**Tono su Tono**  
01 Bianco e 16 Tabacco





## DETTAGLI DI AUTENTICITÀ.

DOCKS OFFRE TUTTA L'EMOZIONE DI UN LEGNO VISSUTO. I NODI E LE PICCOLE IMPERFEZIONI, LA VARIAZIONE DI COLORI E TONALITÀ, LA SUPERFICIE CON I SEGNI DELLE TAVOLE INVECCHiate.

**Authentic details.** Docks offers all the emotion of worn wood. The knots and slight imperfections, variation in colours and shades, the surface marked by the signs of aged planks.

**Détails d'authenticité.** Docks fait vivre toute l'émotion d'un bois vécu. Ses nœuds et ses petites imperfections, ses doux mouvements de couleurs, la texture de ses planches marquées par le temps.

**Echtheitsdetails.** Docks bietet die volle Emotion von gelebtem Holz. Die Knorren und kleinen Unvollkommenheiten, die Variationen der Farben und Farbtöne, die Oberflächen mit den Spuren auf alten Holztafeln.

**Детали подлинности.** Docks создает эффект старинного дерева. Небольшие неточности, вариации цветов и оттенков, поверхности со следами старения.



**Floor**  
Docks Naturale  
**Wall**  
Havana Esagoni Chiari  
**Tono su Tono**  
01 Bianco e 16 Tabacco



**FAP**  
CERAMICHE  
Il tuo bagno, la tua casa.



## RESISTENTE NELLE ZONE PIÙ CALPESTATE.

ANCHE NELLE ZONE PIÙ CALPESTATE DELLA CUCINA DOCKS NON SI LOGORA CON IL CALPESTIO, LE MACCHIE O L'UMIDITÀ.

**Resistant in the most trampled areas.** Even in the most trampled areas as the kitchen, Docks will not wear out under foot, suffer stains or humidity.

**Résistant dans les endroits les plus fréquentés.** Même dans les espaces où le passage est le plus intense, comme dans une cuisine, Docks résiste au piétinement, aux taches et à l'humidité.

**Auch in den meistbegangenen Bereichen beständig.** Auch in den meistbegangenen Bereichen der Küche wird Docks nicht durch das Betreten, Flecken oder die Feuchtigkeit abgenutzt.

**Прочная в помещениях с наибольшей проходимостью.** Даже на кухне, помещении с наибольшей проходимостью, плитка Docks не портится от частого хождения, пятен и влаги





**Floor**  
Docks Naturale  
**Wall**  
Manhattan Beige, Sand e Vintage  
**Tono su Tono**  
10 Grigio e 16 Tabacco



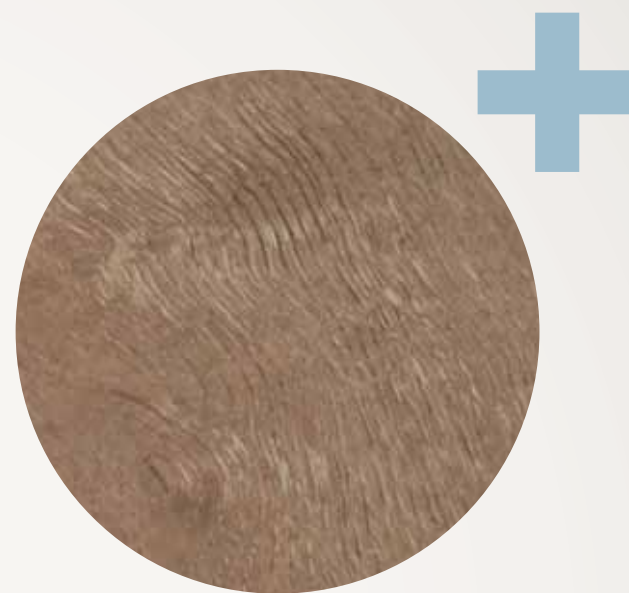

## EFFETTO VINTAGE, PER UNA BOUTIQUE DI TENDENZA.

LE MORBIDE NUANCES NATURALI DI UN PAVIMENTO DALL'ASPETTO VINTAGE, SONO GLI INGREDIENTI INDISPENSABILI PER UN PROGETTO DAL SAPORE CONTEMPORANEO.

**Vintage effect for a trendy boutique.** The soft natural shades of a floor with a vintage appearance, these are the indispensable ingredients for a design with a contemporary flavour.

**Effet vintage pour une boutique tendance.** Les douces nuances naturelles d'un sol à l'aspect vintage, indispensables à un projet à l'esprit contemporain.

**Vintage-Effekt für eine Tendenz-Boutique.** Die weichen natürlichen Farbtöne eines Vintage-Fußbodens sind die Grundessenz eines kontemporären Projekts.

**Эффект винтаж в модном бутике.** Нежные и естественные тона пола с налетом старины – необходимые ингредиенты для проекта в современном стиле.



**Floor**  
Docks Kensington Naturale  
**Wall**  
Manhattan Sand e Beige  
**Tono su Tono**  
02 Gesso e 16 Tabacco

---

# Cenere

---

## UN LEGNO ANTICO DI PIOGGIA E INTEMPERIE.

---

LA SUPERFICIE E I TONI SCURI RACCONTANO IL TRASCORRERE DEL TEMPO.

**An ancient wood, worn by rain and weather.** The surface and dark shades tell of the passing of time.

**Un bois ancestral qui a bravé la pluie et les intempéries.** Sa surface et ses tons foncés livrent un récit du passé.

**Ein antikes Holz mit den Spuren von Regen und Unwetter.** Die Oberfläche und die dunklen Farbtöne zeigen das Vergehen der Zeit.

**Античное дерево со следами дождя и ненастий.** Поверхности темных тонов, повествующие об ушедшем времени.

---

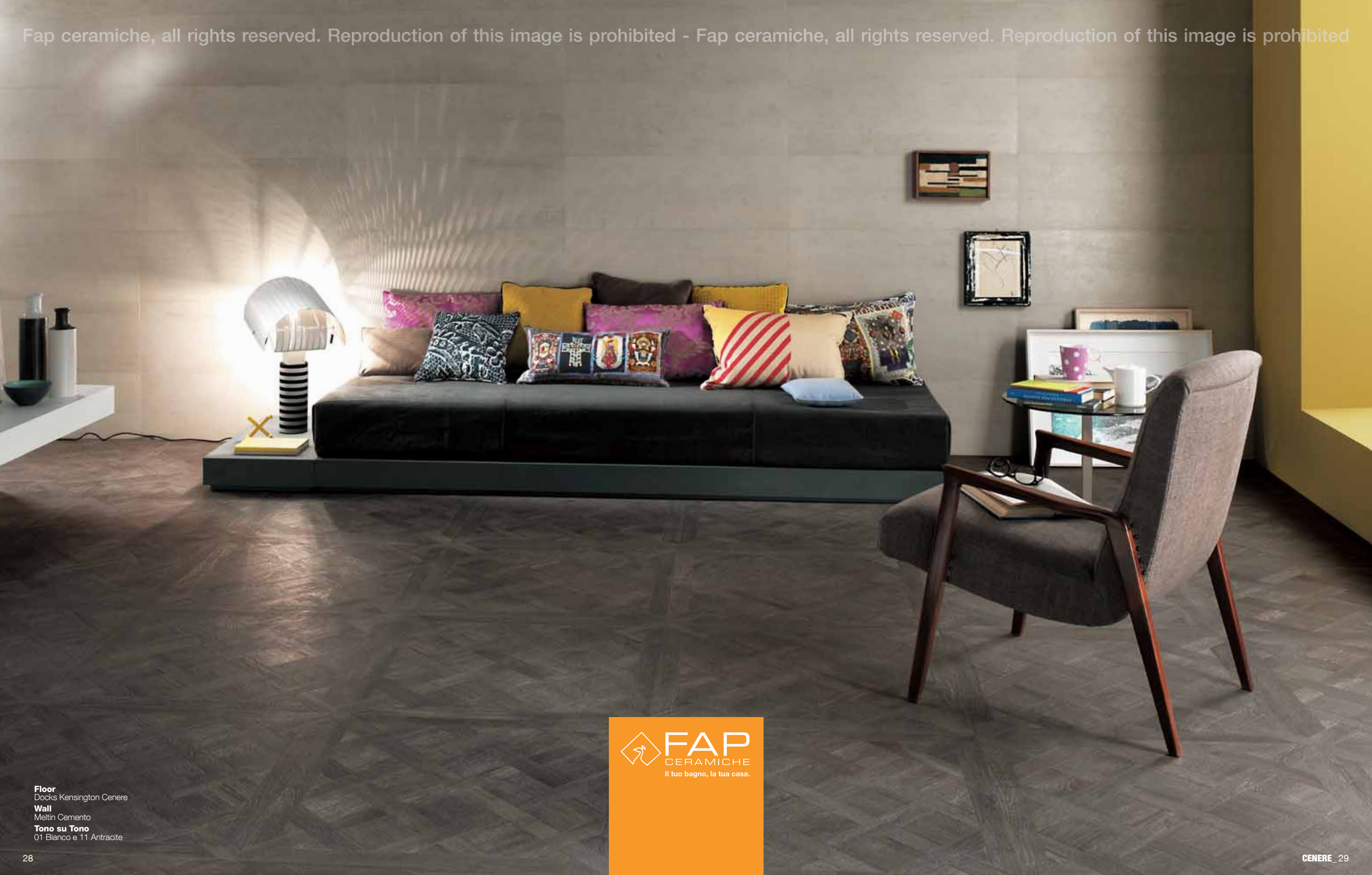

**Floor**  
Docks Kensington Cenere  
**Wall**  
Meltin Cemento  
**Tono su Tono**  
01 Bianco e 11 Antracite

 **FAP**  
CERAMICHE  
Il tuo bagno, la tua casa.



# KENSINGTON, PAVIMENTO DI STILE.

LA BELLEZZA DI UN PAVIMENTO INTARSIATO DA VIRTUOSI ARTIGIANI DEL LEGNO, IDEALE PER RISTRUTTURARE CASE D'EPOCA E NON SOLO.

**Kensington, stylish flooring.** The beauty of a textured floor carved by skilled carpenters, ideal to renovate old houses and further applications.

**Kensington, un sol de style.** La beauté d'un sol a l'aspect comme marqueté par les plus illustres maitres de l'artisanat du bois qui s'offre comme une solution idéale pour la restauration d'intérieurs d'époque.

**Kensington, ein Fußboden mit Stil.** Die Schönheit eines Fußbodens, der von kunstfertigen Handwerkern des Holzes mit Intarsien versehen wurde und unter anderem für die Renovierung von historischen Häusern ideal ist.

**Kensington – стильный пол.** Красота инкрустированного пола работы мастеров по дереву. Идеально подходит для реконструкции старинных домов и не только







Floor  
Docks Cenere  
Tono su Tono  
11 Antracite



**FAP**  
CERAMICHE  
Il tuo bagno, la tua casa.



**Floor**  
Docks Cenere  
**Wall**  
Meltin Trafilato Cemento  
**Tono su Tono**  
01 Bianco e 11 Antracite

 **FAP**  
CERAMICHE  
Il tuo bagno, la tua casa.

# Neutro

## UNA LUMINOSA SEMPLICITÀ.

LA LUMINOSA SEMPLICITÀ DI UNA VERNICIATURA ARTIGIANALE IMPERFETTA, STRAORDINARIAMENTE ATTUALE.

**Luminous simplicity.** The luminous simplicity of imperfect hand-made painting, extremely alive.

**Surprenant dans sa sobriété.** L'éclatante simplicité d'un vernis artisanal, imparfait et pourtant si actuel.

**Eine strahlende Einfachheit.** Die strahlende Einfachheit einer handwerklichen Lackierung mit ihren Unregelmäßigkeiten, hochaktuell.

**Ясная простота.** Ясная простота ремесленной окраски: несовершенная и удивительно актуальная.





Floor  
Docks Neutro  
Tono su Tono  
01 Bianco

 **FAP**  
CERAMICHE  
Il tuo bagno, la tua casa.

## OUTDOOR

PER LE PAVIMENTAZIONI ESTERNE, DOCKS PROPONE UNA SPECIFICA SUPERFICIE ANTISCIVOLO CON SPESSORE STANDARD, PRESENTE IN TUTTI I COLORI DELLA GAMMA. E' IN GRES PORCELLANATO, QUINDI RESISTE AL GELO E HA COLORI INALTERABILI NEL TEMPO.

For outdoor laying, Docks supplies a special non-slip surface in standard thickness, available in all the colours of the range. Made from porcelain stoneware, it is frost-proof and the colours remain true over time.

Pour les sols extérieurs, Docks propose une surface spécifique anti-glisse d'une épaisseur standard, présente dans tous les coloris de la gamme. Il s'agit d'un grès cérame qui, par conséquent, résiste au gel et présente des couleurs inaltérables au fil du temps.

Für die Fußböden im Außenbereich bietet Docks eine rutschfeste Oberfläche in Standardstärke an, die in allen Farben der Palette erhältlich ist. Sie besteht aus Feinsteinzeug, ist daher frostbeständig und behält die Farben auch mit der Zeit unverändert bei.

Для тротуарной укладки в коллекции Docks предлагается специальная плитка с противоскользящей поверхностью стандартной толщины и во всех цветовых оттенках. Плитка изготовлена из керамогранита, что гарантирует ее морозоустойчивость и прочность красок во времени.

### OUT R11 (A+B+C)



22,5x90



 **FAP**  
CERAMICHE  
Il tuo bagno, la tua casa.

Floor  
Docks Out Neutro  
Tono su Tono  
01 Bianco



## IMPERMEABILE, PER TUTTA LA CASA.

**DOCKS NON TEME L'ACQUA E L'UMIDITÀ: NEL BAGNO SI PUÒ MANTENERE LO STESSO PAVIMENTO DI TUTTA LA CASA, CON UNA CONTINUITÀ CROMATICA CHE ALLARGA GLI SPAZI.**

**Waterproof, for the whole home.** Docks fears neither water nor humidity: the floor can now continue throughout the home into the bathroom, for colour continuity that broadens the perspective.

**Imperméable, pour toute la maison.** Docks ne craint ni l'eau ni l'humidité, ce qui pousse son utilisation jusque dans les sols de salles de bains : la possibilité d'un sol unique pour toute la maison confère une harmonie qui semble rendre les espaces plus vastes.

**Feuchtigkeitsbeständig, für das ganze Haus geeignet.** Docks fürchtet weder Wasser noch Feuchtigkeit: Im Badezimmer kann man den gleichen Fußboden wie im Rest der Wohnung beibehalten, wobei die farbliche Kontinuität die Räume optisch erweitert.

**Водонепроницаемая, подходит для всего дома.** Плитка Docks не боится воды и влаги: в ванной вы можете уложить ту же плитку, что и во всем доме, сохранив цветовое единство, визуально увеличивающее пространство.



**Floor**  
Docks Neutro  
**Wall**  
Manhattan Black e White  
**Tono su Tono**  
01 Bianco



---

# Tabacco

---

---

## VECCHIE TAVOLE RECUPERATE.

---

RITROVARE IL FEELING DEI MATERIALI RECUPERATI A NUOVA VITA. SUPERFICI VISSUTE, CHE HANNO UNA STORIA DA RACCONTARE.

**Recovered planks.** Recover the feeling of materials given a new life. Worn surfaces, with a story to tell.

**De vieilles planches récupérées.** Renouer avec le passé par cette matière ancienne qui renaît de son éclat. Des surfaces vécues qui recèlent une histoire à raconter.

**Alte hervorgeholte Platten.** Das Gefühl der Wiederverwendung alter Materialien erleben. Oberflächen mit gebrauchtem Aussehen, die etwas zu erzählen haben.

**Восстановленные старинные поверхности.** Одухотворенность возвращенных к жизни старых материалов. Старинные поверхности, богатые разнообразными историями.

---

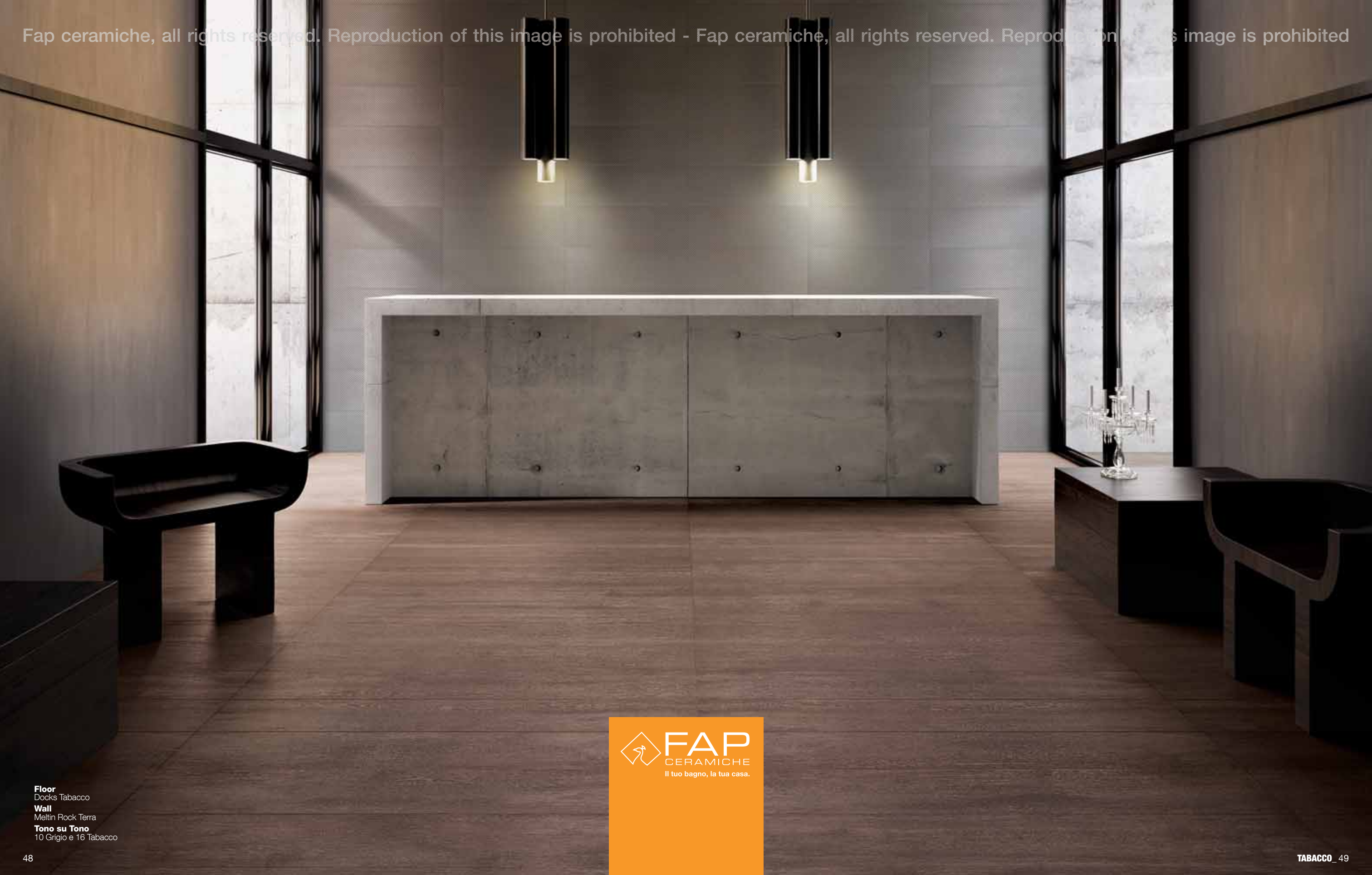

**Floor**  
Docks Tabacco  
**Wall**  
Meltin Rock Terra  
**Tono su Tono**  
10 Grigio e 16 Tabacco



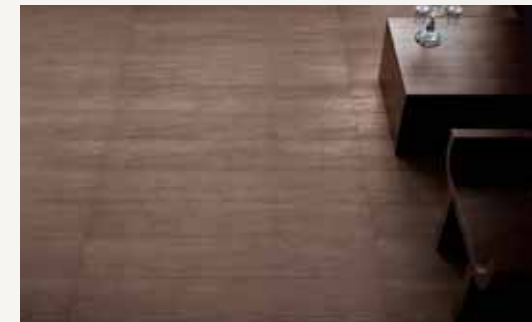

## OSPITALITÀ DI STILE.

IMMAGINE E ACCOGLIENZA: UNA HALL CHE UNISCE IL FEELING DEL PAVIMENTO IN LEGNO ALLA RAFFINATEZZA DI UN RIVESTIMENTO FAP CERAMICHE.

**Stylish hospitality.** A welcoming image: a hall that blends the feeling of a wooden floor with the charm of Fap Ceramiche flooring.

**Hotel de charme.** Accueil et style : un hall qui offre à la fois l'émotion d'un sol en bois et le raffinement d'un revêtement Fap Ceramiche.

**Gastfreundschaft mit Stil.** Look und Empfang: Ein Foyer, das das Gefühl des Holzbodens mit der Raffiniertheit einer Verkleidung von Fap Ceramiche verbindet.

**Гостеприимство стиля.** Имидж и гостеприимство: холл, соединяющий в себе одухотворенность деревянного пола и изысканность облицовочной плитки от Fap Ceramiche.

 **FAP**  
CERAMICHE  
Il tuo bagno, la tua casa.





**Floor**  
Docks Tabacco  
**Wall**  
Manhattan Vintage  
**Tono su Tono**  
10 Grigio

 **FAP**  
CERAMICHE  
Il tuo bagno, la tua casa.

# LOOK VINTAGE, QUALITÀ D'AVANGUARDIA.

IL MOOD E L'ATMOSFERA DI UN LOCALE PUBBLICO DI TENDENZA SI SPOSA ALLA INDISPENSABILE FACILITÀ DI PULIZIA E DI IGIENIZZAZIONE.

**Vintage look, avant-garde quality.** The mood and the atmosphere of a trendy public space blends with the indispensable need for easy cleaning and sanitising.

**Look vintage, excellentes prestations.** Un lieu public tendance ou ambiance et atmosphère vintage se conjuguent parfaitement avec contraintes d'hygiène et de facilité d'entretien.

**Vintage-Look, hochfortschrittliche Qualität.** Die „Mood“ und die Atmosphäre eines öffentlichen Trendlokals verschmelzen perfekt mit der unerlässlichen Reinigungs- und Hygienefreundlichkeit.

**Стиль винтаж, современное качество.** Стиль и атмосфера трендового общественного помещения сочетаются с неотъемлемой легкостью в уборке



# Miele

## ATMOSFERE CALDE DI TRADIZIONE.

IL LEGNO CHE TUTTI AMIAMO: PIACEVOLE E RILASSANTE, CHE SA AVVOLGERE OGNI CASA DI ATMOSFERE INTIME E ACCOGLIENTI.

**The warm atmospheres of tradition.** The wood we all love: pleasant and relaxing, embracing every home in a welcoming, intimate atmosphere.

**L'atmosphère chaleureuse de la tradition.** Le bois comme nous l'aimons tous : agréable et reposant, capable d'envelopper la maison d'une atmosphère intime et accueillante.

**Die warmen Atmosphären der Tradition.** Das Holz, das wir alle lieben: angenehm und entspannend, das jedem Heim intime und gemütliche Atmosphären schenkt.

**Теплая атмосфера традиций.** Всеми любимое дерево: приятное и успокаивающее, способное придать любому дому уют и гармонию.





**Floor**  
Docks Miele  
**Wall**  
Docks Mosaico 3D  
**Tono su Tono**  
04 Crema



**FAP**  
CERAMICHE  
Il tuo bagno, la tua casa.





## ATMOSFERE NATURALI PER SPAZI DI DESIGN.

IL CALORE DI UN PAVIMENTO CHE EMOZIONA SI UNISCE AL DESIGN DEL MOSAICO A RILIEVO E ALLA FUNZIONALITÀ IMPAREGGIABILE DEL GRES PORCELLANATO.

**Natural atmospheres for designer spaces.**  
The warmth of a floor that enchants, combined with a relief mosaic design and the unmatched functionality of porcelain stoneware.

**Atmosphère naturelle pour cet espace design.**  
L'aspect chaleureux du sol s'unit au design de la mosaïque en relief et aux incomparables qualités fonctionnelles du grès cérame.

**Natürliche Atmosphären für Räume mit starkem Design.** Die Wärme eines Fußbodens, der starke Gefühle erweckt, ergänzt das Design des Relief-Mosaiks und die unvergleichliche Funktionalität von Feinsteinzeug.

**Естественная атмосфера для стильных помещений.** Тепло волнующей напольной плитки соединяется с дизайном выпуклой мозаики и с уникальной функциональностью керамогранита.



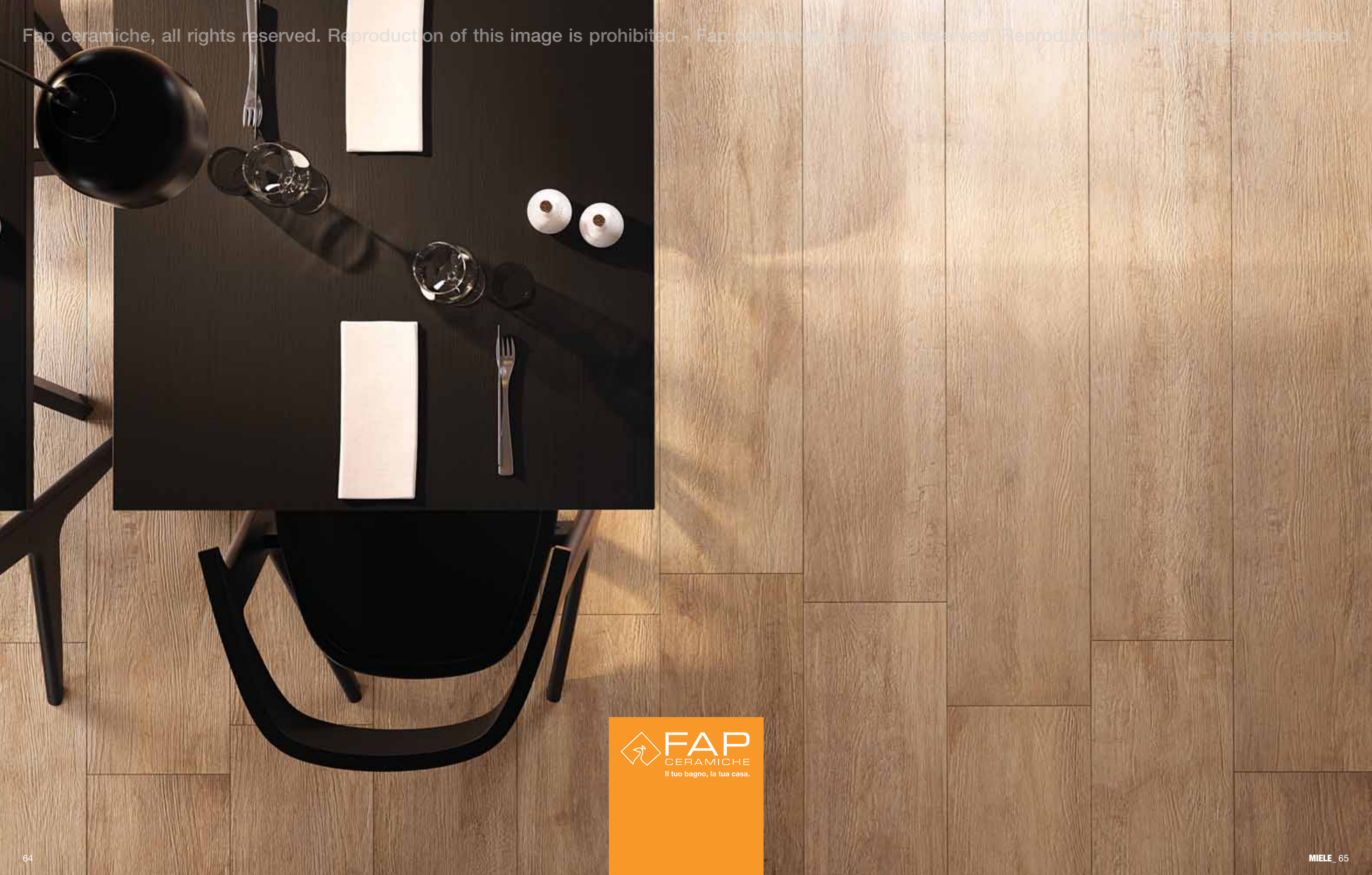

**FAP**  
CERAMICHE  
Il tuo bagno, la tua casa.

# FAP 2.0

## IL NUOVO MODO DI VIVERE L'ESTERNO.

DOCKS SI COMPLETA CON UN'INNOVATIVA SERIE DI LASTRE PER PAVIMENTAZIONE ESTERNA, RESISTENTI, SICURE E FACILI DA POSARE.

THE NEW OUTDOOR EXPERIENCE. Docks is completed with an innovative range of outdoor flooring planks: resistant, safe and easy to lay.

UNE NOUVELLE FAÇON DE VIVRE L'EXTÉRIEUR. Docks enrichit son champs d'application avec une toute nouvelle proposition pour le revêtement de sol d'extérieur : des dalles résistantes, sûres et faciles à poser.

EINE NEUE ART, DEN AUSSENBEREICH ZU ERLEBEN. Docks wird durch eine innovative Serie an Platten für die Fußböden im Außenbereich ergänzt, die widerstandsfähig, sicher und einfach zu verlegen sind.

**НОВЫЙ ВЗГЛЯД НА ТРОТУАРНУЮ ПЛИТКУ.** Коллекция Docks дополнена новейшей серией плитки для уличного покрытия: прочная, надежная и легкая в укладке.

## RESISTENZA E SICUREZZA.

LA PRIMA COLLEZIONE DI GRES PORCELLANATO MONOLITICO DI FAP È IDEALE PER TUTTE LE PAVIMENTAZIONI ESTERNE, GRAZIE ALLE CARATTERISTICHE ANTISCIVOLO R11 (A+B+C) E ALLO SPESSORE DI 20MM ASSICURA RESISTENZA E SICUREZZA.

RESISTANCE AND SAFETY. The first FAP collection of one-piece porcelain stoneware is ideal for all outdoor flooring, being non-slip R11 (A+B+C), while the 20mm thickness ensures resistance and safety.

RÉSISTANCE ET SÉCURITÉ. Première collection en grès cérame pleine masse 20 mm d'épaisseur signée Fap, FAP 2.0 se prête particulièrement à l'utilisation en sols d'extérieurs pour ses caractéristiques antidérapantes R11 (A+B+C) et son épaisseur majorée.

BESTÄNDIGKEIT UND SICHERHEIT. Die erste Kollektion aus monolithischem Feinsteinzeug von FAP ist ideal für alle Fußböden im Außenbereich: Dank der Rutschfestigkeit R11 (A+B+C) und einer Stärke von 20 mm gewährleistet sie Beständigkeit und Sicherheit.

**ПРОЧНОСТЬ И НАДЕЖНОСТЬ.** Первая коллекция из бесшовного керамогранита от FAP идеально подходит для всех тротуарных покрытий. Благодаря противоскользящему покрытию R11 (A+B+C) и толщине 20 мм прочность и надежность гарантированы.

## FAP 2.0



## IN&OUT.

LA COLLEZIONE DOCKS PERMETTE DI AVERE CONTINUITÀ DI MATERIE E COLORI TRA INTERNO ED ESTERNO, GRAZIE ALLE DIVERSE TIPOLOGIE DI MATERIALI E SUPERFICI.

IN & OUT. The Docks collection offers material and colour continuity both for indoor and outdoor applications, with the different types of materials and surface finishes.

IN & OUT. Existant dans différentes typologies de matériaux et superficies la collection Docks permet la continuité des matières et des couleurs entre l'intérieur et l'extérieur.

IN & OUT. Die Kollektion Docks bietet dank den verschiedenen Materialien- und Oberflächentypologien die Möglichkeit, eine Kontinuität der Materialien und Farben zwischen dem Innen- und Außenbereich zu erzielen.

IN & OUT. Коллекция Docks позволяет достичь единство материи и красок в интерьерах и на улице благодаря различной типологии материалов и поверхностей.



 **FAP**  
CERAMICHE  
Il tuo bagno, la tua casa.

Floor  
Docks Miele  
Tono su Tono  
04 Crema

# Infinite applicazioni

Infinite applications / une infinité d'applications / Unzählige Anwendungen / бесконечные возможности применения



**GIARDINI**  
Gardens / Jardins  
Gärten / Сады

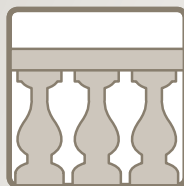

**TERRAZZE**  
Terraces / Terrasses  
Terrassen / террасы

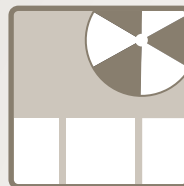

**STABILIMENTI BALNEARI**  
Seaside and bathing areas  
Structures balnéaires  
Strandbäder  
курортные зоны



**VIALETTI**  
Pathways / Allées  
Wege / аллеи

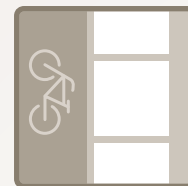

**CAMMINAMENTI**  
city walkways  
passages  
Pfade  
дорожки

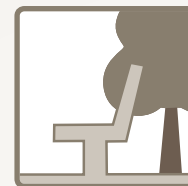

**ARREDO URBANO**  
Street furnishings  
Urbanisme  
Städtische Ausstattung  
городское убранство

## PERFORMANCE

PERFORMANCE / PERFORMANCES  
LEISTUNG / ТЕХНИЧЕСКИЕ ХАРАКТЕРИСТИКИ

- ➔ **TOTALMENTE INGELIVA**  
Totally frost-resistant / Totalement ingélif  
Vollständig frostbeständig / Морозостойкость
- ➔ **RESISTENTE AGLI AGENTI ATMOSFERICI**  
Resistant to all weather conditions / Résistant aux agents atmosphériques  
Wetterbeständig / Устойчивость к атмосферным явлениям
- ➔ **COLORI STABILI NEL TEMPO**  
Colours remain intact over time / Couleurs inaltérables dans le temps  
Auch mit der Zeit stabile Farben / Стойкость красок
- ➔ **RESISTENTE AI CARICHI DI ROTTURA**  
High breaking strength / Résistant aux charges de rupture  
Bruchlastbeständig / Прочность на растяжение
- ➔ **RESISTENTE AGLI SBALZI TERMICI**  
Resistant to drastic changes in temperature / Résistant aux écarts de température  
Beständig gegenüber Temperaturschwankungen / Устойчивость к температурным перепадам
- ➔ **RESISTENTE AL SALE**  
Salt-resistant / Résistant au sel  
Salzbeständig / Устойчивость к воздействию соли
- ➔ **RESISTENTE A MACCHIE, ACIDI E AGENTI CHIMICI**  
Resistant to stains, acids and chemicals / Résistant aux taches, aux acides et aux agents chimiques  
Fleckenbeständig, säurebeständig und chemikalienbeständig / Устойчивость к грязи, кислотам и химическим агентам
- ➔ **INATTACCABILE (DALLE MUFFE, MUSCHI E TRATTAMENTI VERDERAME)**  
Unassailable (by mould, moss and verdigris) / Résistant aux moisissures, aux mousses et aux traitements à base d'oxyde de cuivre / Unempfindlich (gegenüber Schimmel, Moos und Grünspanbehandlungen) / Устойчивость к воздействию плесени, мха и химических обработок
- ➔ **CARRABILE**  
Vehicular / Supportant le passage de véhicules / Befahrbar / Приспособлен для проезда дорожного транспорта

## PRATICITÀ

PRACTICALITY / FACILITÉ D'EMPLOI / ZWECKMÄSSIGKEIT / ПРАКТИЧНОСТЬ

- ➔ **FACILE DA PULIRE (ANCHE CON IDROPULTRICE)**  
Easy to clean (even with high-pressure jet cleaners) / Facile à nettoyer (éventuellement au moyen d'une monobrosse) / Leicht zu reinigen (auch mit Hochdruckreiniger) / Легкость в уборке (в том числе моечным аппаратом)
- ➔ **FACILE DA POSARE (SQUADRATA E MONOCALIBRO)**  
Easy to install (square, single calibre) / Facile à poser (forme classique carrée et monocalibre)  
Einfach zu verlegen (rechtwinkelig und in einem Werkmaß) / Легкость в укладке (окантованная и однокалиберная плитка)
- ➔ **NON RICHIEDE TRATTAMENTI**  
No treatments required / N'exige aucun traitement  
Keinen Behandlungsbedarf / Не требует обработки
- ➔ **REMOVIBILE, ISPEZIONABILE E RIUTILIZZABILE**  
Removable, inspectable and reusable / Amovible, repositionnable et réutilisable / Entfernbar, einsehbar und wiederverwendbar / Легкость при съеме, проверке и вторичном использовании
- ➔ **ESTERNO + INTERNO COORDINATO**  
Coordinate indoor + outdoor covering / Extérieur + intérieur coordonnés / Außen + innen koordiniert  
Координированная тротуарная плитка и плитка для интерьеров
- ➔ **ANTISCIVOLO R11 (A+B+C)**  
Non-slip R11 (A+B+C) / Antidérapant R11 (A+B+C)  
Rutschfest R11 (A+B+C) / Противоскользящая поверхность R11 (A+B+C)
- ➔ **UTILIZZABILE CON MOLTEPLICI SISTEMI DI POSA**  
Can be used with many different installing systems / Possibilité de multiples calepinages  
Mit zahlreichen Verlegesystemen verwendbar / Использование многочисленных способов укладки

## OUT R11 (A+B+C)

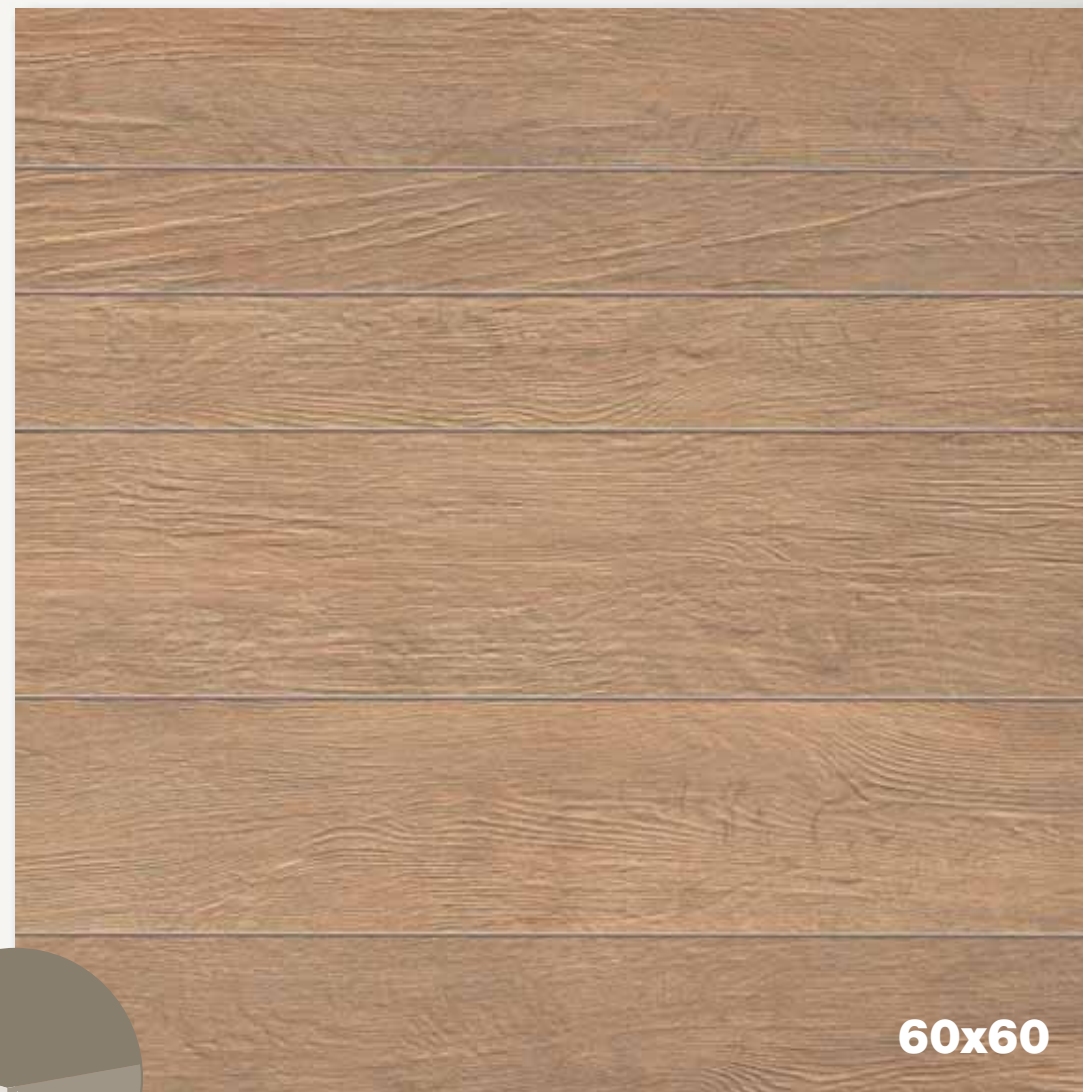

60x60

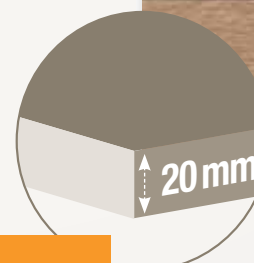

Outdoor slabs, 20mm thick, available in a wide range of installing systems: on gravel, sand or inspectable raised flooring, glue laying for floors.

Des dalles « spécial extérieur » de 20 mm d'épaisseur, aux multiples avantages : pose sur lit de gravier, de sable ou en appui sur pelouse, pose surélevée permettant un accès facile pour d'éventuelles opérations d'inspection et de maintenance pour terrasses, pose à la colle pour sols traditionnels.

Spezialplatten für den Außenbereich mit 20 mm Stärke mit zahlreichen Funktionen: Verlegung auf Kies, Sand oder Gras, als einsehbarer Doppelboden für Terrassen oder Verlegung mit Kleber für befahrbare Fußböden.

Специальная многофункциональная тротуарная плитка толщиной 20мм: укладка на щебне, песке или траве, приподнятая укладка для террас с легким доступом, укладка на клей для проезжей части.

# Posa in appoggio su erba, sabbia e ghiaia

Dry installing on grass, sand and gravel  
Pose en appui sur pelouse, sable et gravier  
Verlegung durch auflegen auf gras, sand und kies  
“Сухая” укладка на траву, песок и гравий

- ➔ **Facile da posare, riposizionabile, ideale per giardini**  
EASY TO LAY, REPOSITIONABLE, IDEAL FOR GARDENS / FACILE À POSER, REPOSITIONNABLE, IDÉAL AU JARDIN  
LEICHT VERLEGBAR, WIEDERVERLEGBAR, IDEAL FÜR GÄRTEN / ЛЕГКАЯ УКЛАДКА, ВОЗМОЖНОСТЬ ПЕРЕМЕЩЕНИЯ, ИДЕЛЬНА ДЛЯ САДОВ
- ➔ **Immediatamente calpestabile**  
VEHICULAR IMMEDIATELY / IMMÉDIATEMENT OPÉRATIONNEL  
SOFORT BEGEBBAR / МОМЕНТАЛЬНОЕ ИСПОЛЬЗОВАНИЕ ПО НАЗНАЧЕНИЮ
- ➔ **Non richiede massetto colla o malta**  
NO SCREED, GLUE OR GROUT REQUIRED. / N'EXIGE NI ENDUIT NI MORTIER.  
ERFORDERT WEDER ESTRICH, NOCH KLEBER ODER MÖRTEL. / НЕ ТРЕБУЕТ СТЯЖКИ, КЛЕЯ И РАСТВОРА.

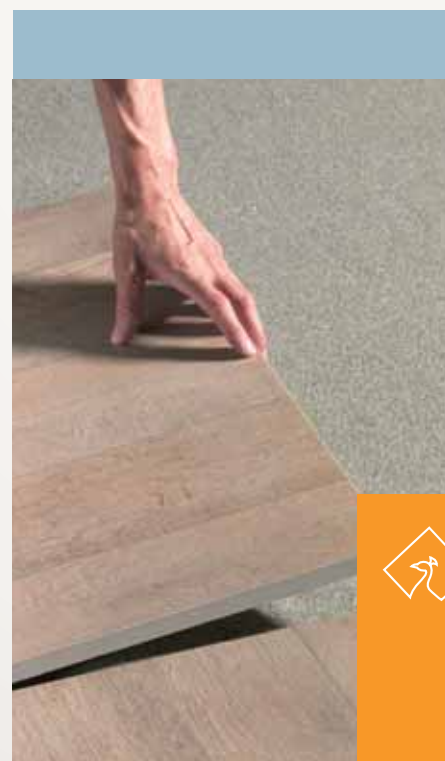

# Posa su massetto con colla

Installing on screed with glue  
Pose scellée sur chape avec colle  
Verlegung auf estrich mit kleber  
Укладка на стяжку с применением клея

- ➔ **Carrabile con autovetture**  
SUPPORTS VEHICLE TRAFFIC / SUPPORTE LE TRANSIT DE VOITURES  
MIT PKWS BEFAHRBAR / ПРИСПОСОБЛЕНА ДЛЯ ПРОЕЗДА ДОРОЖНОГО ТРАНСПОРТА
- ➔ **Coordinato con la linea Docks per interni**  
COORDINATED WITH THE DOCKS INDOOR RANGE / COORDONNÉ AVEC LA LIGNE DOCKS POUR INTÉRIEURS / MIT DER LINIE DOCKS FÜR DEN INNENBEREICH  
KOORDINIERT / СОЧЕТАЕТСЯ С ЛИНИЕЙ DOCKS ДЛЯ ИНТЕРЬЕРОВ
- ➔ **Elevata resistenza ai carichi di rottura**  
HIGH BREAKING STRENGTH / RÉSISTANCE ÉLEVÉE AUX CHARGES DE RUPTURE  
/ HOHE BRUCHLASTBESTÄNDIGKEIT / ПОВЫШЕННАЯ ПРОЧНОСТЬ НА РАСТЯЖЕНИЕ



# Posa sopraelevata con supporto

Raised installing on support  
Pose surélevée avec plot  
Verlegung als doppelboden mit träger  
Приподнятая укладка на основу

- ➔ **Di facile rimozione e ispezione**  
EASY TO REMOVE FOR INSPECTION PURPOSES / AMOVIBLE POUR DES OPÉRATION D'INSPECTION ET DE MAINTENANCE AISÉES  
EINFACHE ENTFERNUNG UND INSPEKTION / ЛЕГКОСТЬ ПРИ ПЕРЕМЕЩЕНИИ И ПРОВЕРКЕ
- ➔ **Permette il passaggio di impianti elettrici e idrici**  
ALLOW UNDERLAY OF ELECTRICAL AND PLUMBING CIRCUITS / PERMET LE PASSAGE DE CÂBLES ÉLECTRIQUES ET DE CONDUITES D'EAU /  
ERMÖGLICHT DIE UNTERBRINGUNG VON ELEKTRISCHEN ANLAGEN UND WASSERVERSORGUNGSANLAGEN / ВОЗМОЖНОСТЬ УСТАНОВКИ ЭЛЕКТРОПРОВОДКИ И ВОДОПРОВОДНОЙ СИСТЕМЫ
- ➔ **Consente il drenaggio dell'acqua piovana**  
ALLOWS RAINWATER DRAINAGE / PERMET LE DRAINAGE DE L'EAU DE PLUIE  
/ ERMÖGLICHT DIE ABLEITUNG DES REGENWASSERS / ПОЗВОЛЯЕТ ОСУЩЕСТВЛЯТЬ ДРЕНАЖ ДОЖДЕВОЙ ВОДЫ

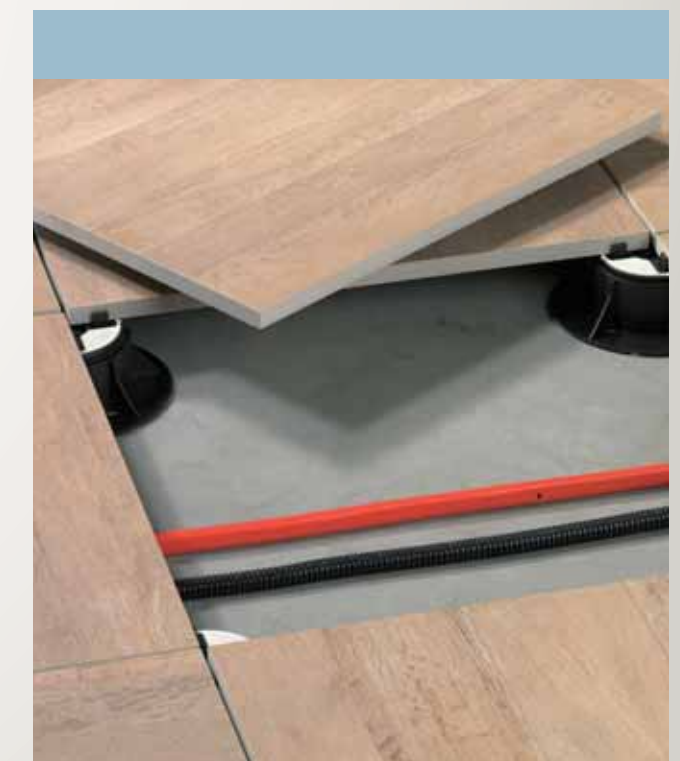

## Posa sopraelevata con supporto fisso.

Raised installing with fixed support / Pose surélevée sur plot fixe  
Verlegung als doppelboden mit fixem träger / Приподнятая укладка с фиксированной опорой

IL SUPPORTO FISSO CONSENTE LA POSA DI PAVIMENTI SOPRAELEVATI DA ESTERNO CON ALTEZZA DAL SOLAIO DI 12/15/20 MM.

The fixed support is used for laying outdoor raised flooring with a floor height of 12/15/20 mm.

Le plot fixe permet une pose de planchers surélevés destinés à l'extérieur à une hauteur du sol de 12/15/20 mm.

Der fixe Träger ermöglicht die Verlegung von Doppelböden für den Außenbereich in einer Höhe von 12/15/20 mm vom Estrich.

Фиксированная опора позволяет производить укладку на приподнятые тротуары при высоте 12/15/20 мм.

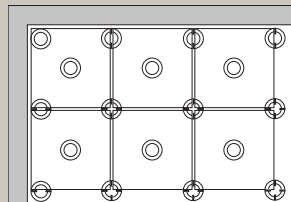

ESEMPIO DI APPLICAZIONE  
Application Example / Exemple d'application / Anwendungsbeispiel / Пример укладки

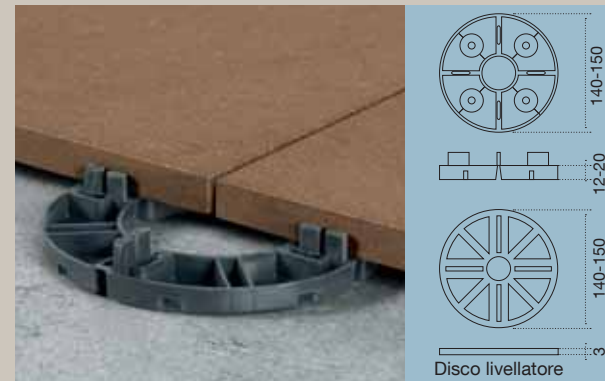

## Posa sopraelevata con supporto regolabile.

Raised installing with adjustable support / Pose surélevée sur plot réglable  
Verlegung als doppelboden mit verstellbarem träger / Приподнятая укладка с регулируемой опорой

IL SUPPORTO REGOLABILE CON TESTA FISSA ROTANTE PERMETTE UN'ESCURSIONE IN ALTEZZA DA 25 MM A 100 MM. L'ANELLO CENTRALE PERMETTE LA REGOLAZIONE IN ALTEZZA ATTRAVERSO UN SISTEMA DI AVVITAMENTO.

**ATTENZIONE: SI RACCOMANDA SEMPRE DI UTILIZZARE 5 SUPPORTI PER OGNI LASTRA DELLA PAVIMENTAZIONE.**  
**SI RACCOMANDA UN'ALTEZZA MAX. (SUPPORTO + PIASTRELLA) DI 100 MM**

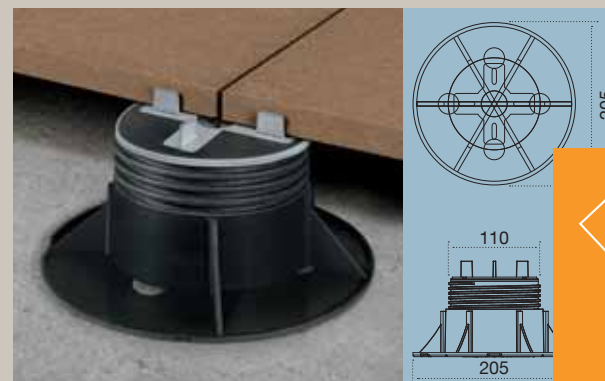

The adjustable support with fixed rotating head allows a height adjustment of between 25 mm and 100 mm. The central ring is used to adjust the height via a screw system.

**Warning:** Always use 5 supports for each flooring slab. / Max. height (support + tile) 100 mm is advised.

Le plot réglable à tête fixe pivotante permet un réglage dans des limites de 25 à 100 mm. La bague centrale permet un réglage en hauteur par simple vissage.

**Attention:** Il est recommandé d'utiliser 5 plots pour chaque carreau de sol. / Une hauteur max. de 100 cm (plot + carreau) est conseillée.

Der verstellbare Träger mit fixem Drehkopf ermöglicht eine Verstellung zwischen 25 mm und 100 mm Höhe. Der zentrale Ring ermöglicht die Höhenverstellung über ein Schraubsystem.

**Achtung:** Es wird empfohlen, immer 5 Träger pro Fußbodenplatte zu verwenden. / Eine maximale Höhe (Träger und Fliese) von 100 mm wird empfohlen.

Регулируемая опора с фиксированной вращающейся головкой позволяет изменять высоту от 25 до 100 мм. Система завинчивания позволяет регулировать высоту при помощи центрального кольца.

**Внимание:** Рекомендуется всегда использовать 5 опор для каждой плитки. / Рекомендуется устанавливать максимальную высоту (опора + плитка) - 100мм.

## Posa sopraelevata con supporto regolabile autolivellante.

Raised installing with self-levelling adjustable support / Pose surélevée sur plot autonivelant / verlegung als doppelboden mit träger mit automatischem ausgleich / Приподнятая укладка с самовыравнивающейся опорой

IL SUPPORTO DISPONE DI UNA TESTA AUTOLIVELLANTE CHE COMPENSA AUTOMATICAMENTE PENDENZE FINO AL 5% ED È REGOLABILE IN ALTEZZA DA 37,5 MM FINO A 75 MM.

**ATTENZIONE: SI RACCOMANDA SEMPRE DI UTILIZZARE 5 SUPPORTI PER OGNI LASTRA DELLA PAVIMENTAZIONE.**  
**SI RACCOMANDA UN'ALTEZZA MAX. (SUPPORTO + PIASTRELLA) DI 100 MM**

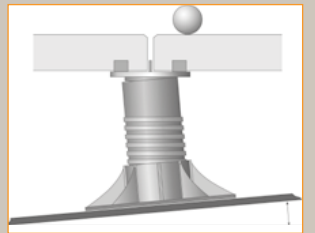

This support has a self-levelling head that automatically compensates gradients of up to 5% and is height adjustable from 37,5 mm to 75 mm.

**Warning:** Always use 5 supports for each flooring slab. / Max. height (support + tile) 100 mm is advised.

Le plot présente une tête autonivelante qui compense automatiquement jusqu'à 5 % d'inclinaison. Il est réglable en hauteur de 37,5 mm à 75 mm.

**Attention:** Il est recommandé d'utiliser 5 plots pour chaque carreau de sol. / Une hauteur max. de 100 cm (plot + carreau) est conseillée.

Der Träger verfügt über einen automatischen Ausgleichskopf, der Neigungen bis 5% automatisch ausgleicht und zwischen 37,5 mm und 75 mm höhenverstellbar ist.

**Achtung:** Es wird empfohlen, immer 5 Träger pro Fußbodenplatte zu verwenden. / Eine maximale Höhe (Träger und Fliese) von 100 mm wird empfohlen.

Опора оснащена самовыравнивающейся головкой, автоматически исправляющей наклон до 5% и регулируемой на высоте от 37,5 мм до 75 мм.

**Внимание:** Рекомендуется всегда использовать 5 опор для каждой плитки. / Рекомендуется устанавливать максимальную высоту (опора + плитка) - 100мм.

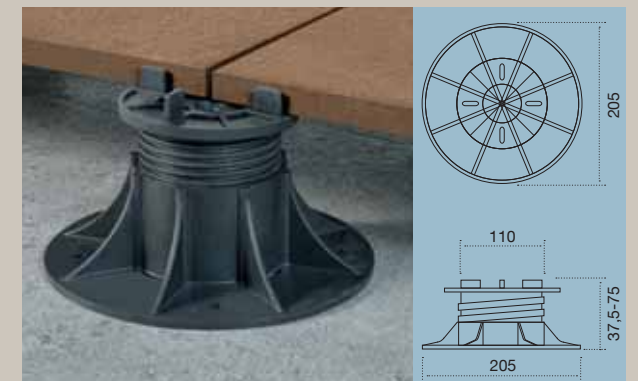

### CARATTERISTICHE TECNICHE SUPPORTI

TECHNICAL CHARACTERISTICS OF THE SUPPORTS / CARACTÉRISTIQUES TECHNIQUES DES SUPPORTS  
TECHNISCHE EIGENSCHAFTEN DER TRAGSTRUKTUREN / ТЕХНИЧЕСКИЕ ХАРАКТЕРИСТИКИ ОПОР



#### SUPPORTI REALIZZATI IN MATERIALE TOTALMENTE RICICLABILE

Supports made from 100% recyclable material / supports réalisés en matériau totalement recyclable  
Tragstrukturen aus völlig recycelbarem material / Опоры произведены из подлежащего вторичной обработке материала



**RESISTENTE AGLI AGENTI ATMOSFERICI**  
Resistant to atmospheric agents / résistant aux agents atmosphériques  
Wetterbeständig / Устойчивость к атмосферным явлениям

#### RESISTENTI ALLE SOLUZIONI ACIDE E BASICHE

Resistant to acid and alkali solutions / résistants aux solutions acides et basiques  
Beständig gegen saure und basische lösungen / Устойчивость к кислотным и основным растворам



**RESISTENTE A TEMPERATURE DA -30°A +120°**  
Resistant to temperatures from -30° TO +120° / résistant aux températures entre -30°C ET +120°C  
Beständig gegen temperaturen zwischen -30 ° bis 120° c / Устойчивость к температуре от -30°до +120°



FAP CERAMICHE informa che, ad oggi, non risulta esistente alcuna norma relativa ai pavimenti sopraelevati ad uso esclusivo per esterni, come è il caso della struttura del prodotto DOCKS proposto da FAP CERAMICHE stessa. Al momento l'unica normativa disponibile è la EN 12825 "pavimenti sopraelevati" dell'agosto 2001, che, nel proprio scopo e campo di applicazione, afferma che la norma è destinata a "pavimenti sopraelevati per i quali l'utilizzo principale previsto sia la finitura interna di edifici".

Il prodotto DOCKS di FAP CERAMICHE, con riferimento a detta norma, presenta comunque le seguenti prestazioni tecniche:

TIPO DI TEST	ESITO DELLA PROVA
Carico statico – Prova di carico sull'elemento	Test superato
Prova di carico verticale sulla colonna	Superamento test dichiarato dal fornitore del supporto
Prova di deformazione permanente sull'elemento	Test superato
Carico dinamico – Prova di urto di corpi duri	Test non superato
Carico dinamico – Prova di urto di corpi morbidi	Test superato
Lunghezza dei lati del pannello	Test superato
Ortogonalità del pannello	Test superato
Rettilinearità dei lati	Test superato
Spessore del pannello	Test superato
Svergolamento del pannello	Test superato
Incurvatura verticale dei pannelli	Test superato
Differenza di altezza tra i bordi perimetrali e la superficie del pannello	Test superato
Protezione contro la corrosione	Non applicabile – Supporto in materiale plastico
Reazione al fuoco	Non applicabile a prodotti per esterni
Conduttività elettrostatica	Non applicabile a prodotti per esterni
Conduttività termica	Test superato

Per quanto il test di "Carico dinamico – Prova di urto di corpi duri" simuli situazioni alquanto rare, quali la caduta di un grave del peso di kg 4,5 da un'altezza di 60 cm, si raccomanda di effettuare con attenzione la scelta del materiale in base alla destinazione d'uso, in particolare se la posa deve avvenire con una struttura di una certa altezza. Per questa ragione, FAP CERAMICHE raccomanda l'utilizzo delle seguenti strutture:

TIPOLOGIA SUPPORTI	ALTEZZA STRUTTURA
Supporto fisso H 12	12 mm
Supporto fisso H 15	15 mm
Supporto fisso H 20	20 mm
Supporto regolabile H 25-40	25/40 mm
Supporto regolabile H 40-70	40/70 mm
Supporto regolabile H 60-100	60/100 mm
Supporto autolivellante H 37,5-50 mm	37,5/50 mm
Supporto autolivellante H 50-75 mm	50/75 mm

Per posa con strutture di altezza superiore, si raccomanda una attenta valutazione da parte del Committente / Progettista, della destinazione di utilizzo finale del materiale, in relazione alle caratteristiche tecniche di DOCKS.

FAP CERAMICHE would like to inform you that, to date, no industry standards specifically relating to raised floors for outdoor use, such as FAP CERAMICHE DOCKS, currently exist. At the moment, the only available standard is EN 12825 "raised floors" dated August 2001, that, for ITS SPECIFIC FIELD OF APPLICATION AND PURPOSE, states that the standard defines "raised floors mainly used in indoor applications".

TEST	RESULT
Static load capacity – Load bearing test	Test passed
Vertical load tested on columns/beams	Test passed as stated by the supplier of supports
Test of permanent deformation	Test passed
Dynamic load capacity – Hard object impact test	Test not passed
Dynamic load capacity – Soft object impact test	Test passed
Length of panel sides	Test passed
Orthogonality of panel	Test passed
Straightness of edges	Test passed
Thickness of panel	Test passed
Warping of panel	Test passed
Vertical bend of panels	Test passed
Difference between outer edge and surface of panel	Test passed
Protection against corrosion	Not applicable – Plastic support
Reaction to fire	Not applicable to products for outdoor use
Electrostatic conductivity	Not applicable to products for outdoor use
Thermal conductivity	Test passed

With reference to "Dynamic load capacity – Hard object impact test" and similar unusual situations of a load of approximately 4.5Kg falling from a height of 60 cm, we recommend to carefully select the material according to its destination of use, in particular if the installation is to be carried out with a structure of a certain height. For this reason, FAP CERAMICHE recommends using the following structures and supports:

STRUCTURE	HEIGHT
Fix support H 12	12 mm
Fix support H 15	15 mm
Fix support H 20	20 mm
Adjustable support H 25-40	25/40 mm
Adjustable support H 40-70	40/70 mm
Adjustable support H 60-100	60/100 mm
Self-levelling support H 37.5-50mm	37,5/50 mm
Self-levelling support H 50-75mm	50/75 mm

In the case of installations at greater heights, FAP CERAMICHE recommends careful planning of the project by the customer and/or planner, taking into consideration the destination of use of the material with reference to the technical features of DOCKS.





FAP CERAMICHE vous informe qu'il n'existe à ce jour aucunes normes concernant les sols surélevés destinés exclusivement à l'extérieur, comme c'est le cas pour la structure du produit DOCKS que propose FAP CERAMICHE. Pour l'instant, la seule norme disponible est la norme EN 12825 « planchers surélevés » datant d'août 2001 qui, dans son champ d'application, affirme que la norme concerne les « planchers surélevés ayant comme utilisation principale la finition interne des bâtiments ». Au regard de cette norme, le produit DOCKS de FAP CERAMICHE possède quoiqu'il en soit les rendements techniques suivants:

TYPE DE TEST	RÉSULTAT DE L'ESSAI
Charge statique – Essai de charge sur l'élément	Test réussi
Essai de charge verticale sur la colonne	Réussite du test déclaré par le fournisseur de support
Essai de déformation permanente sur l'élément	Test réussi
Charge dynamique – Essai d'impact d'un corps dur	Test échoué
Charge dynamique – Essai d'impact d'un corps mou	Test réussi
Longueur des côtés du panneau	Test réussi
Orthogonalité du panneau	Test réussi
Rectilinéarité des côtés	Test réussi
Épaisseur du panneau	Test réussi
Gauchissement du panneau	Test réussi
Courbure verticale des panneaux	Test réussi
Différence de hauteur entre les bords latéraux et la surface du panneau	Test réussi
Protection contre la corrosion	Sans objet – Support en plastique
Réaction au feu	Sans objet pour les produits d'extérieur
Conductivité électrostatique	Sans objet pour les produits d'extérieur
Conductivité thermique	Test réussi

En ce qui concerne la « Charge dynamique – Essai d'impact d'un corps dur », dans une situation plutôt rare comme la chute d'une masse de 4,5 kg, nous recommandons de choisir le matériau avec soin sur base de la destination d'emploi, en particulier si la pose prévoit une structure d'une certaine hauteur. Pour cette raison, FAP CERAMICHE vous recommande d'utiliser les structures suivantes:

TYPES DE SUPPORTS	HAUTEUR DE LA STRUCTURE
Support fixe H 12	12 mm
Support fixe H 15	15 mm
Support fixe H 20	20 mm
Support réglable H 25-40	25/40 mm
Support réglable H 40-70	40/70 mm
Support réglable H 60-100	60/100 mm
Support auto-nivelant H 37,5-50 mm	37,5/50 mm
Support auto-nivelant H 50-75 mm	50/75 mm

Pour poser des structures de hauteur supérieure, nous conseillons au maître d'oeuvre/concepteur d'évaluer attentivement la destination d'emploi finale en fonction des caractéristiques techniques de DOCKS.

FAP CERAMICHE n'informe, que sur le jour d'aujourd'hui ne existe aucune normes concernant les sols surélevés destinés exclusivement à l'extérieur, comme c'est le cas pour la structure du produit DOCKS que propose FAP CERAMICHE. Pour l'instant, la seule norme disponible est la norme EN 12825 « planchers surélevés » datant d'août 2001 qui, dans son champ d'application, affirme que la norme concerne les « planchers surélevés ayant comme utilisation principale la finition interne des bâtiments ». Au regard de cette norme, le produit DOCKS de FAP CERAMICHE possède quoiqu'il en soit les rendements techniques suivants:

ТИП ИСПЫТАНИЯ	РЕЗУЛЬТАТ ИСПЫТАНИЯ
Статическая нагрузка. Испытание нагрузкой на элемент	Испытание пройдено
Испытание вертикальной нагрузкой на опорную стойку	По заявлению поставщика опоры, испытание пройдено
Испытание элемента при постоянной деформации	Испытание пройдено
Динамическая нагрузка. Ударное испытание твёрдым телом	Испытание не пройдено
Динамическая нагрузка. Ударное испытание мягким телом	Испытание пройдено
Длина граней панели	Испытание пройдено
Ортогональность панели	Испытание пройдено
Прямолинейность граней	Испытание пройдено
Толщина панели	Испытание пройдено
Перекося панели	Испытание пройдено
Вертикальный изгиб панелей	Испытание пройдено
Разность по высоте между периметральными гранями и поверхностью панели	Испытание пройдено
Коррозионная защита	Не применяется: опора из пластикового материала
Реакция на огонь	Не применяется в отношении изделий для укладки в наружных условиях
Электростатическая проводимость	Не применяется в отношении изделий для укладки в наружных условиях
Теплопроводность	Испытание пройдено.

Тест «Динамическая нагрузка. Ударное испытание твёрдым телом» имитирует довольно редкие ситуации, такие как падение твёрдого тела весом в 4,5 кг, тем не менее рекомендуется подбирать материал крайне внимательно, с учётом предвидимых условий эксплуатации, в особенности если несущая конструкция имеет большую высоту. С учётом вышесказанного FAP CERAMICHE рекомендует применять следующие конструкции:

ТИП ОПОРЫ	ВЫСОТА
Фиксированная опора H 12	12 MM
Фиксированная опора H 15	15 MM
Фиксированная опора H 20	20 MM
Регулируемая опора H 25-40	25/40 MM
Регулируемая опора H 40-70	40/70 MM
Регулируемая опора H 60-100	60/100 MM
Самовыравнивающаяся опора H 37,5-50 мм	37,5/50 MM
Самовыравнивающаяся опора H 50-75 мм	50/75 MM

При необходимости укладки на более высокую конструкцию заказчик/проектировщик должен произвести внимательную оценку будущих условий эксплуатации в соотношении с техническими характеристиками DOCKS.





Docks Neutro  
TonosuTono 01 BIANCO 11

**IN** \_\_\_\_\_ **R 10**



**OUT** \_\_\_\_\_ **R 11 B (A+B+C)**



Docks Miele  
TonosuTono 04 CREMA 11

**IN** \_\_\_\_\_ **R 10**



**OUT** \_\_\_\_\_ **R 11 B (A+B+C)**



Docks Naturale  
TonosuTono 16 TABACCO 11

**IN** \_\_\_\_\_ **R 10**



**OUT** \_\_\_\_\_ **R 11 B (A+B+C)**



Docks Tabacco  
TonosuTono 10 GRIGIO 11

**IN** \_\_\_\_\_ **R 10**



**OUT** \_\_\_\_\_ **R 11 B (A+B+C)**



Docks Cenere  
TonosuTono 16 TABACCO 11

**IN** \_\_\_\_\_ **R 10**

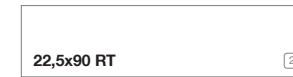

**OUT** \_\_\_\_\_ **R 11 B (A+B+C)**



**MOSAICO**



Docks 3D Neutro  
Mosaico 30,5x30,5  
TonosuTono 01 BIANCO 4 11



Docks 3D Miele  
Mosaico 30,5x30,5  
TonosuTono 04 CREMA 4 11



Docks 3D Naturale  
Mosaico 30,5x30,5  
TonosuTono 16 TABACCO 4 11



Docks 3D Tabacco  
Mosaico 30,5x30,5  
TonosuTono 10 GRIGIO 4 11



Docks 3D Cenere  
Mosaico 30,5x30,5  
TonosuTono 11 ANTRACITE 4 11



6 x 6 cm



Docks Neutro  
Mosaico 25x25  
TonosuTono 01 BIANCO 5 11



Docks Miele  
Mosaico 25x25  
TonosuTono 04 CREMA 5 11

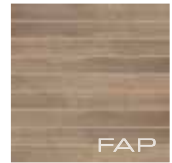

Docks Naturale  
Mosaico 25x25  
TonosuTono 16 TABACCO 5 11



Docks Tabacco  
Mosaico 25x25  
TonosuTono 10 GRIGIO 5 11

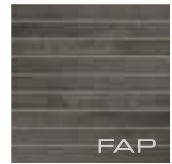

Docks Cenere  
Mosaico 25x25  
TonosuTono 11 ANTRACITE 5 11



2,75 x 25 cm

IN \_\_\_\_\_ R 10



Docks Kensington Neutro 75x75 RT  
TonosuTono 01 BIANCO

IN \_\_\_\_\_ R 10



Docks Kensington Miele 75x75 RT  
TonosuTono 04 CREMA



Docks Kensington Naturale 75x75 RT  
TonosuTono 16 TABACCO



Docks Kensington Tabacco 75x75 RT  
TonosuTono 10 GRIGIO



Docks Kensington Cenere 75x75 RT  
TonosuTono 11 ANTRACITE

	Unità di vendita Sales unit	MQ./Box	PZ./Box	kg	Box/PL
①	1 Box	1,125	3	24,80	30
②	1 Box	1,215	6	26,70	36
③	1 Box	1,215	9	25,20	36
④	1 Box	0,280	3	6,70	42
⑤	1 Box	0,375	6	5,40	144
⑥	1 Box	1,125	2	25,95	42
⑦	1 Box	0,72	2	33,09	30
⑧	1 Box	3,75 ML	5	-	-
⑨	1 Box	-	2	-	-
⑩	1 Box	-	8	-	-
⑪	1 Box	-	-	5	-

OUT \_\_\_\_\_ R 11 (A+B+C)



Docks 2.0 Naturale OUT 60x60 RT  
TonosuTono 16 TABACCO

OUT \_\_\_\_\_ R 11 (A+B+C)



Docks 2.0 Miele OUT 60x60 RT  
TonosuTono 04 CREMA

OUT \_\_\_\_\_ R 11 (A+B+C)



Docks 2.0 Tabacco OUT 60x60 RT  
TonosuTono 10 GRIGIO

## Pezzi Speciali IN

Disponibili in tutti i colori. - Available in all colours. - Existent dans tous les coloris. - Erhältlich in allen Farben. - Disponibles en todos los colores. - В продаже есть все цвета.

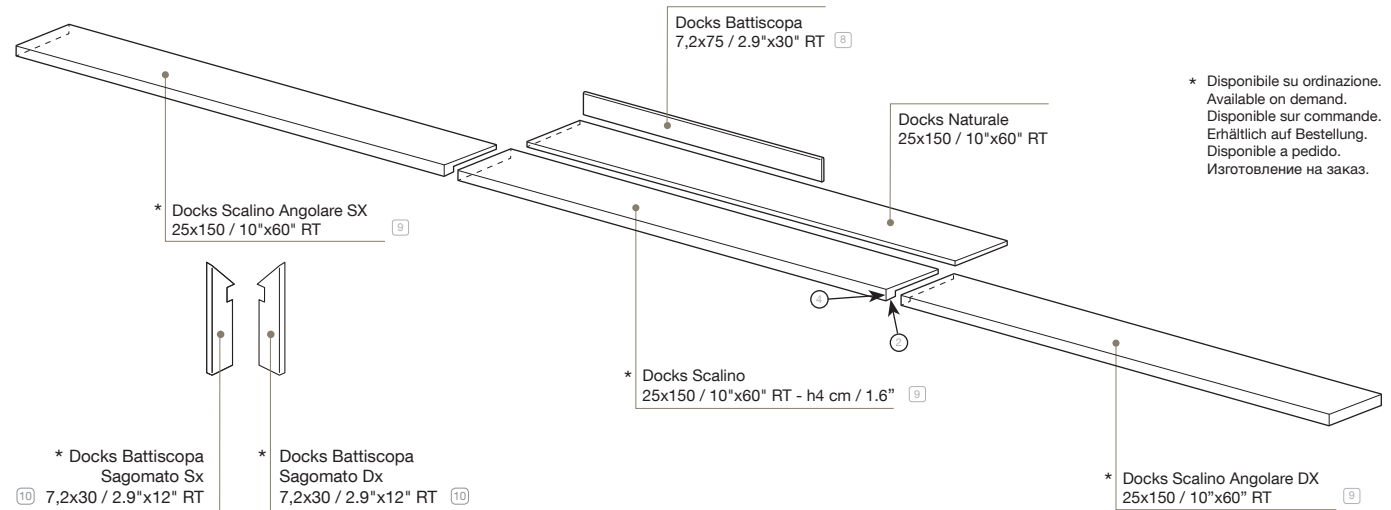

\* Disponibile su ordinazione.  
Available on demand.  
Disponible sur commande.  
Erhältlich auf Bestellung.  
Disponible a pedido.  
Изготовление на заказ.

## Pezzi Speciali OUT

Disponibili in tutti i colori. - Available in all colours. - Existent dans tous les coloris. - Erhältlich in allen Farben. - Disponibles en todos los colores. - В продаже есть все цвета.

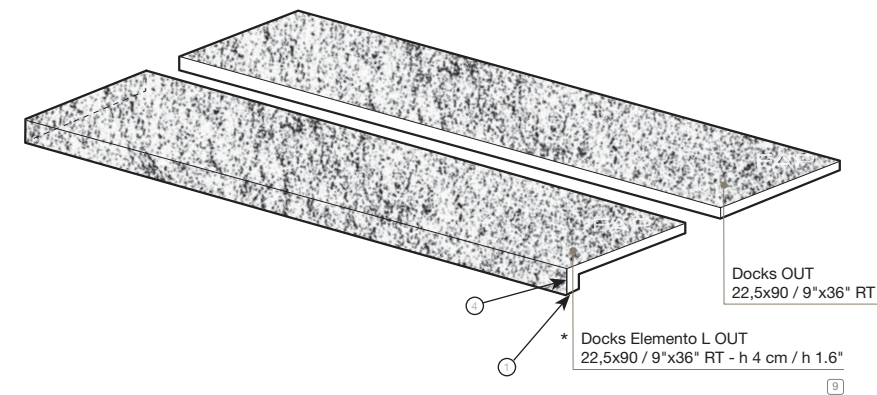

\* Disponibile su ordinazione.  
Available on demand.  
Disponible sur commande.  
Erhältlich auf Bestellung.  
Disponible a pedido.  
Изготовление на заказ.

## Suggerimenti di posa

Installation tips - Conseils de pose - Empfehlungen und Verlegealternativen - Sugerencias de colocacion - Рекомендации по укладке

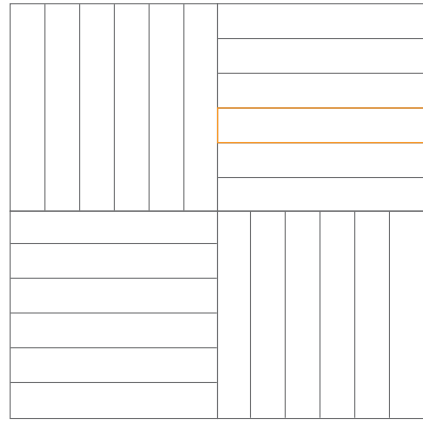

Docks 25x150 RT

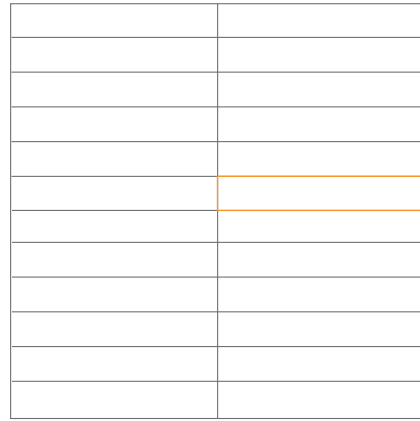

Docks 25x150 RT

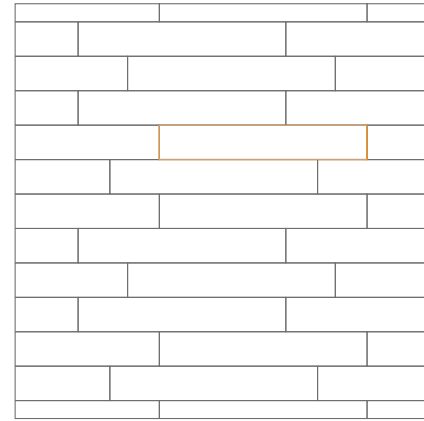

Docks 25x150 RT

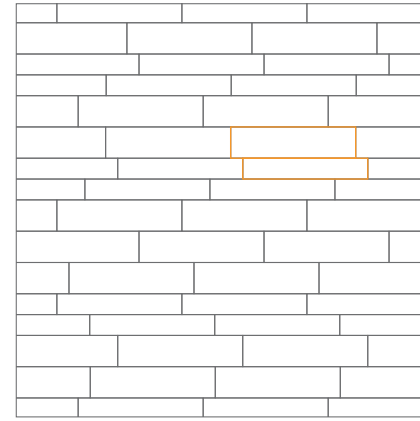

Docks 22,5x90 RT - 60%  
Docks 15x90 RT - 40%

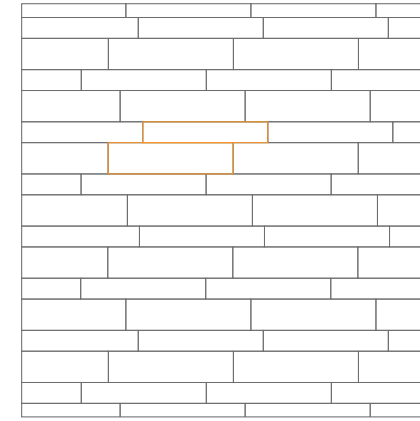

Docks 22,5x90 RT - 60%  
Docks 15x90 RT - 40%

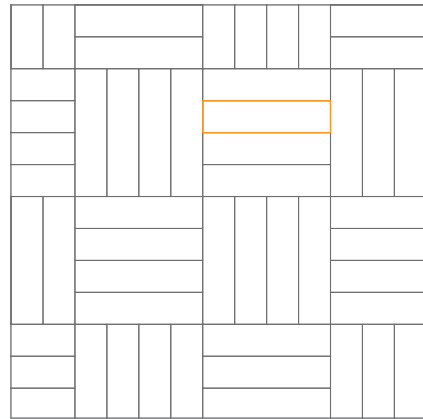

Docks 22,5x90 RT

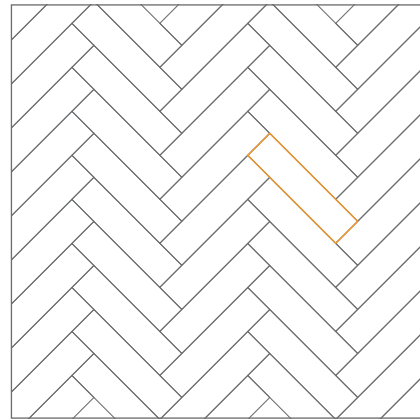

Docks 22,5x90 RT

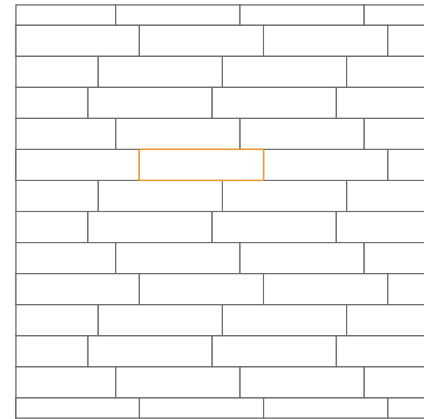

Docks 22,5x90 RT

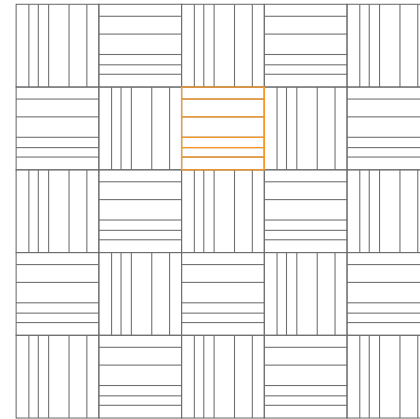

Docks 2.0 OUT 60x60 RT

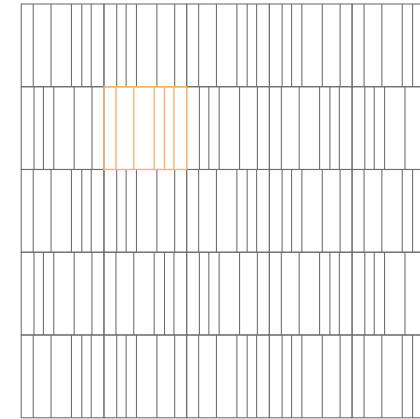

Docks 2.0 OUT 60x60 RT

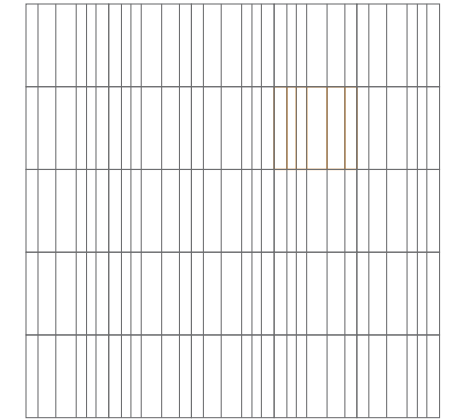

Docks 2.0 OUT 60x60 RT

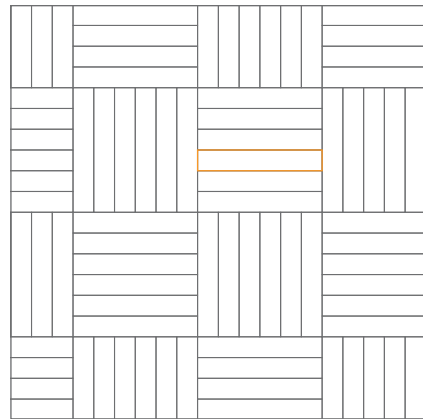

Docks 15x90 RT

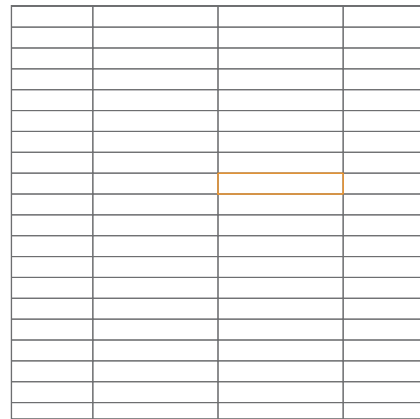

Docks 15x90 RT

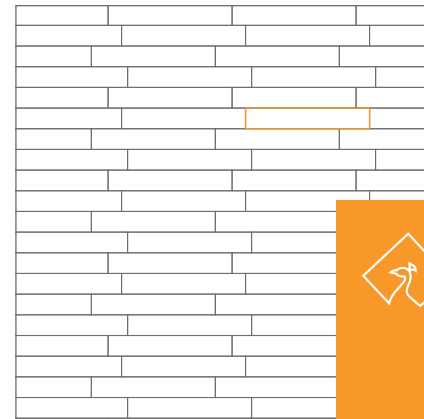

Docks 15x90 RT



I pavimenti rettificati di Fap devono essere posati con una fuga di 2-3 mm.  
Per la posa in esterno si consiglia una fuga di 3 mm.  
Per pavimenti posati a correre, sfasatura massima di 1/3 fra le doghe.

Fap rectified floor tiles must be laid with a 2-3 mm gap between them.  
For the laying outdoors we recommend a gap of 3 mm.  
For floors with a lengthwise tiling layout, maximum 1/3 offset between panels.

Les revêtements de sol rectifiés Fap doivent être posés avec un joint de 2-3 mm.  
Pour la pose décalée, ne pas dépasser 1/3 d'espacement entre les carreaux.

Die geschliffenen Bodenbeläge von Fap werden mit einer Fuge von 2-3 mm verlegt.  
Bei der Verlegung im Außenbereich wird eine Fuge von 3 mm empfohlen.  
Für fortlaufend verlegte Böden beträgt die Versetzung max. 1/3 zwischen den Platten.

Ректифицированную напольную плитку Fap необходимо укладывать со швом 2-3 мм.  
Для укладки плитки на улице рекомендуемая ширина шва - 3мм.  
Для полов при укладке со смещением, максимальное смещение между досками должно быть не более 1/3.



## FAP È MADE IN ITALY

Tutte le piastrelle Fap ceramiche sono prodotte in Italia. Chi acquista ceramiche Fap ha la sicurezza che esse siano prodotte con tecnologie che rispettano l'ambiente, utilizzando materie prime eccellenti e sicure, garantendo le migliori condizioni di lavoro possibile.

## FAP IS MADE IN ITALY

All Fap ceramiche tiles are produced in Italy. Anyone purchasing Fap ceramics can be sure that they are produced using technologies that respect the environment, using safe, excellent raw materials, guaranteeing the best possible working conditions.

## FAP EST MADE IN ITALY

Toute la production de carreaux Fap ceramiche est réalisée en Italie. Acheter un produit Fap c'est avoir la certitude d'une technologie qui respecte l'environnement, de matières premières nobles et sûres et d'une attention particulière aux conditions de travail.

## FAP IST IN ITALIEN HERGESTELLT

Alle Fliesen von Fap ceramiche werden in Italien erzeugt. Durch den Kauf von Keramikprodukten von Fap erhält man die Sicherheit, dass sie mit umweltfreundlichen Technologien unter Einsatz von ausgezeichneten, sicheren Rohstoffen produziert wurden, wobei die bestmöglichen Arbeitsbedingungen gewährleistet werden.

## FAP - ЭТО MADE IN ITALY

Вся керамическая плитка от компании Fap ceramiche производится в Италии. Тот, кто выбирает плитку Fap, может быть уверен, что при её изготовлении применяются природосберегающие технологии и используется высококачественное и надежное сырьё при обеспечении наилучших условий труда



Fap ceramiche aderisce al Codice Etico di Confindustria Ceramica, che impegna le aziende a comunicare con chiarezza l'origine dei propri prodotti. Il marchio Ceramics of Italy può essere utilizzato esclusivamente per contrassegnare i prodotti ceramici realizzati in Italia.

Fap ceramiche follows the Confindustria Ceramica Code of Ethics, which commits businesses to clearly informing of the origin of their products. The Ceramics of Italy trade mark can be used exclusively on ceramic products made in Italy.

Fap ceramiche adhère au Code d'Ethique de Confindustria Ceramica qui impose aux entreprises de communiquer clairement l'origine de ses produits. Le label Ceramics of Italy ne peut être utilisé que pour des carreaux céramique intégralement fabriqués en Italie.

Fap ceramiche hält sich an den Ehrenkodex von Confindustria Ceramica, der die Firmen verpflichtet, den Ursprung der eigenen Produkte klar mitzuteilen. Das Markenzeichen Ceramics of Italy darf ausschließlich für die Kennzeichnung von in Italien erzeugten Keramikprodukten verwendet werden.

Компания Fap ceramiche присоединяется к Этическому Кодексу Confindustria Ceramica (Объединение предпринимателей керамической промышленности), согласно которому предприятия обязаны чётко указывать происхождение собственной продукции. Марка Ceramics of Italy может быть использована исключительно на товарах, произведенных в Италии.



## FAP È ECO DESIGN

Ecolabel è il marchio di qualità ecologica della Comunità Europea, rilasciato esclusivamente ai prodotti con ridotto impatto ambientale. Ecolabel valuta l'intero ciclo di vita del prodotto: estrazione delle materie prime, processo produttivo, distribuzione, utilizzo e smaltimento. Tutti i prodotti Fap ceramiche rispettano i requisiti Ecolabel.

## FAP IS ECO DESIGN

Ecolabel is the European Community green quality brand, issued exclusively to products with reduced environmental impact. Ecolabel assesses the whole product life cycle: extraction of raw materials, production process, distribution, use and disposal. All Fap ceramiche products comply with Ecolabel requirements.

## FAP EST ÉCO-DESIGN

Ecolabel est le label écologique des pays de l'Union Européenne attribué aux produits dont l'impact sur l'environnement est limité. Ecolabel exige un impact réduit pendant tout le cycle de vie : extraction des matières premières, procédé de production, distribution, utilisation et élimination. Tous les produits Fap ceramiche respectent les critères Ecolabel.

## FAP IST ÖKO-DESIGN

Ecolabel ist ein Umweltgütesiegel der Europäischen Union, das ausschließlich Produkten mit geringen Auswirkungen auf die Umwelt verliehen wird. Das Ecolabel beurteilt den gesamten Lebenszyklus des Produkts, von der Gewinnung der Rohstoffe über den Produktionsprozess, den Vertrieb und Einsatz bis hin zur Entsorgung. Alle Produkte von Fap ceramiche erfüllen die Anforderungen des Ecolabels.

## FAP – ЭТО ЭКОДИЗАЙН

Марка Ecolabel применяется в Европейском Сообществе для обозначения экологически чистой продукции, при изготовлении которой было сокращено общее воздействие на окружающую среду. Ecolabel учитывает полный жизненный цикл изделия: добыча сырья, производственный процесс, сбыт, использование и обработка отходов. Вся продукция Fap ceramiche соответствует требованиям Ecolabel.



Lo standard LEED è un sistema di certificazione che indica i requisiti per costruire edifici ambientalmente sostenibili. La certificazione LEED, elaborata da U.S.Green Building Council e riconosciuta a livello internazionale, afferma che un edificio è rispettoso dell'ambiente e che costituisce un luogo salubre in cui vivere e lavorare. Il sistema si basa sull'attribuzione di punti legati ai requisiti di sostenibilità. L'utilizzo di piastrelle di ceramica può contribuire ad ottenere crediti LEED. Fap ceramiche è socio del Green Buiding Council Italia, ente promotore delle tematiche LEED in Italia

The LEED standard is a certification system indicating the requirements for the construction of environmentally sustainable buildings. The internationally acknowledged LEED certification, drawn up by the U.S.Green Building Council, states that a building respects the environment and is a healthy place to live and work in. The system is based on the allocation of points for a series of sustainability requirements. The use of ceramic tiles can help to obtain LEED credits. Fap ceramiche is a member of the Green Building Council Italia, the body that promotes LEED issues in Italy.

Le LEED est un système de certification définissant des critères qui régissent la construction de bâtiments à haute qualité environnementale. Élaboré par l'U.S.Green Building Council et internationalement reconnu, le certification LEED est délivrée aux bâtiments respectueux de l'environnement et constituant un lieu salubre dans lequel vivre et travailler. L'obtention de la certification repose sur un système de points de crédit attribués selon des critères d'évaluation de la durabilité de la construction. L'utilisation de carreaux céramique peut contribuer à obtenir des points de crédit LEED. Fap ceramiche est membre du Green Buiding Council Italia, organisme chargé du système de certification LEED en Italie.

Der LEED-Standard ist ein Zertifizierungssystem, das die Anforderungen für die Errichtung von umweltverträglichen Gebäuden vorgibt. Die vom U.S.Green Building Council erarbeitete und international anerkannte LEED-Zertifizierung erklärt, dass ein Gebäude umweltfreundlich ist und einen gesunden Arbeits- und Wohnraum darstellt. Das System beruht auf der Vergabe von Punkten auf Grundlage der Umweltverträglichkeitsanforderungen. Die Verwendung von Keramikfliesen kann zur Vergabe von LEED-Punkten beitragen. Fap ceramiche ist Mitglied des Green Buiding Council Italia, d.h. der Einrichtung, die das Thema LEED in Italien vorantreibt.

Стандарт LEED – это система сертификации, включающая требования, предъявляемые к зелёному строительству. Получивший международное признание сертификат LEED был разработан организацией U.S.Green Building Council. Он свидетельствует о том, что здание было построено без нанесения вреда окружающей среде и является благоприятным местом для жизни и работы. Система основана на присуждении зачетных баллов в зависимости от степени соответствия требованиям экологически чистого строительства. Использование керамической плитки может способствовать получению баллов LEED. Компания Fap ceramiche является партнером Green Buiding Council Italia, организацией, занимающейся продвижением системы LEED в Италии.

## L'UTILIZZO DI PIASTRELLE DI CERAMICA PUÒ CONTRIBUIRE AD OTTENERE I SEGUENTI CREDITI LEED:

**Heat island effect SS 7.1** può contribuire ad ottenere 1 credito LEED. Ha lo scopo di limitare l'effetto isola di calore, per ridurre al minimo l'impatto sul microclima e l'habitat. L'utilizzo dei colori Neutro, Naturale e Miele della collezione Docks può contribuire ad ottenere 1 credito LEED.

**Innovation in design ID 1.1-1.4** può contribuire ad ottenere da 1 a 4 crediti LEED. Premia le performance che rappresentano risultati innovativi e migliorativi per il green building, ad esempio l'utilizzo di prodotti certificati Ecolabel. L'utilizzo delle piastrelle Fap (oltre il 90% sono certificate Ecolabel) può contribuire ad ottenere da 1 a 4 crediti LEED.

**Emission of voc EQ 4.2** può contribuire ad ottenere 1 credito LEED. L'utilizzo di materiali che non emettono alcuna sostanza organica come le piastrelle Fap può contribuire ad ottenere 1 credito LEED.

## THE USE OF CERAMIC TILES CAN HELP TO OBTAIN THE FOLLOWING LEED CREDITS:

**Heat island effect SS 7.1** can help to obtain 1 LEED credit. It aims to limit the heat island effect in order to reduce impact on micro-climates and habitats to a minimum. Using the colours Neutro, Naturale and Miele in the Docks collection can help you qualify for 1 LEED credit.

**Innovation in design ID 1.1-1.4** can help to obtain between 1 and 4 LEED credits. Rewarding performances that represent innovative results that help to improve green building, for example the use of Ecolabel certified products. The use of Fap tiles (more than 90% are Ecolabel certified) help to obtain between 1 and 4 LEED credits.

**Emission of voc EQ 4.2** can help to obtain 1 LEED credit. The use of materials with low emissions of volatile organic substances like Fap tiles can help to obtain 1 LEED credit.

## L'UTILISATION DE CARREAUX CÉRAMIQUE PEUT CONTRIBUER À L'OBTENTION DES CRÉDITS LEED SUIVANTS :

**Heat island effect SS 7.1**, a le but de limiter l'effet lot de chaleur afin ne pas affecter le microclimat et l'habitat environnant et peut contribuer à l'obtention d'1 point de crédit LEED. L'utilisation des couleurs Neutro, Naturale et Miele contribue à l'obtention d'1 point de crédit LEED.

**Innovation in design ID 1.1-1.4**, peut contribuer à l'obtention d'1 à 4 points de crédit LEED ; elle récompense les initiatives représentant des actions innovantes et susceptibles d'améliorer l'éco-construction, comme la mise en oeuvre de produits certifiés Ecolabel. L'utilisation des produits Ecolabel (dont plus de 90 % sont certifiés Ecolabel) peut contribuer de 1 à 4 points de crédit LEED.

**Emission of voc EQ 4.2** peut contribuer à obtenir 1 point de crédit LEED. Le matériaux contenant un faible taux de COV (composés volatiles) comme les carreaux Fap peut contribuer à l'obtention d'1 point de crédit LEED.

## DURCH DIE VERWENDUNG VON KERAMIKFLIESEN KÖNNEN FOLGENDE LEED-PUNKTE ERZIELT WERDEN:

**Heat island effect SS 7.1** kann zur Vergabe von 1 LEED-Punkt beitragen. Sein Zweck ist, den Wärmeineffekt einzuschränken und die Auswirkung auf das Mikroklima und den Lebensraum zu senken. Die Verwendung der Farben Neutro, Naturale und Miele kann zur Vergabe von 1 LEED-Punkt beitragen.

**Innovation in design ID 1.1-1.4** kann zur Vergabe von 1 bis 4 LEED-Punkten beitrage. Belohnt die Leistungen, die innovative Ergebnisse und Verbesserungen für das „Green Building“ darstellen, wie zum Beispiel die Verwendung von Produkten, die mit dem Ecolabel ausgezeichnet wurden. Die Verwendung von Fap-Fliesen (mehr als 90% sind mit dem Ecolabel bescheinigt) kann zur Vergabe von 1 bis 4 LEED-Punkten beitragen.

**Emission of voc EQ 4.2** kann zur Vergabe von 1 LEED-Punkt beitragen. Die Verwendung von Materialien mit niedrigen VOC-Emissionen (flüchtige organische Verbindungen) wie den Fliesen von Fap kann zur Vergabe von 1 LEED-Punkt beitragen.



# Posa, stuccatura e pulizia

## Pavimento

**PREMESSA IMPORTANTE: PER POSA E STUCCATURA RIVOLGERSI A POSATORI PROFESSIONISTI.**

### Posa

Una corretta posa in opera, seguendo alcune semplici regole, garantirà un perfetto risultato finale:

- 1) controllare la planarità del massetto su cui posare le piastrelle da pavimento;
- 2) posare il prodotto miscelando il materiale prelevato da più scatole;
- 3) maneggiare con cura il prodotto prima e durante la posa;

### IMPORTANTE:

I pavimenti rettificati di Fap devono essere posati con una fuga di 2-3 mm. Per la posa in esterno si consiglia una fuga di 3 mm. Per pavimenti posati a correre, sfasatura massima di 1/3 fra le doghe.

### Stuccatura

Utilizzare gli stucchi coordinati TonosuTono.

### Pulizia

Le regole per la pulizia a cura del posatore devono essere applicate quando vengono utilizzati stucchi cementizi (TonosuTono o altri). Quando si usano stucchi epossidici, ci si deve attenere alle indicazioni dei produttori.

### Pulizia a cura del posatore.

**1 Prima pulizia:** quando, dopo 10-20 minuti dalla stuccatura **TonosuTono** perde plasticità e diventa opaco si proceda alla rimozione dell'eccesso di sigillante con una spugna umida e pulita. Si deve poi effettuare una pulizia a secco con un panno asciutto o con un feltro.

**2 Pulizia finale:** dopo 36/48 ore sia piastrelle che fughe hanno completato la loro stagionatura, si deve procedere al lavaggio della superficie con un acido ad azione tamponata. Si deve poi risciacquare con abbondante acqua pulita, da rimuovere con una aspira-liquidi.

**IMPORTANTISSIMO:** è fondamentale che la pulizia a cura del posatore sia effettuata a regola d'arte affinché il pavimento risulti di facile manutenzione. La cura con la quale si eseguono la prima pulizia e la pulizia finale (in particolare l'asportazione totale degli stucchi residui) influenzeranno la pulibilità del pavimento. Tale procedura è prevista dai migliori produttori di stuccature per fughe e collanti, per tutti i pavimenti in gres porcellanato. Non rispettare queste raccomandazioni, o utilizzare acqua non perfettamente pulita, può determinare il fissaggio di una patina di stucco o di polvere di cantiere estremamente assorbente, non perfettamente visibile ad occhio nudo, che cattura la polvere esistente nell'ambiente e può rendere il pavimento perennemente sporco. In questo caso Fap ceramiche declina ogni responsabilità.

### Pulizia ordinaria.

**3 Frequenza:** come d'abitudine.

### Avvertenze:

**a]** utilizzare strumenti per la pulizia perfettamente puliti; **b]** sciacquare sempre il pavimento; **c]** non calpestare il pavimento bagnato;

**d]** per lavaggi frequenti può essere utilizzata semplicemente acqua pulita o prodotti detergenti specifici per rimuovere sporco e macchie purché non siano ceranti, filmanti o pellicolanti. Sconsigliamo l'utilizzo di prodotti con l'indicazione "non occorre il risciacquo".

### Pulizia a cura del posatore.

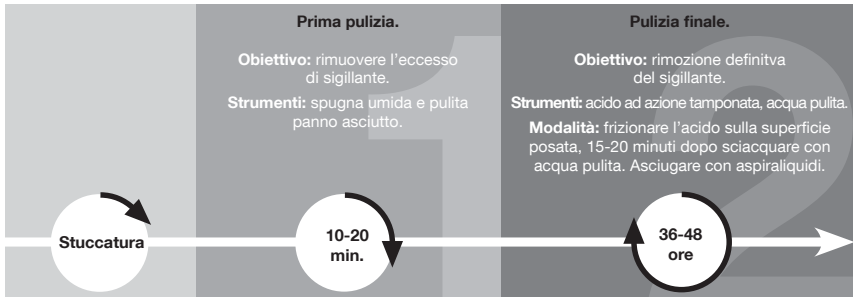

### Pulizia ordinaria a cura dell'utilizzatore.



## Gres Porcellanato Brillante

Il gres porcellanato Brillante è realizzato attraverso una speciale processo di lucidatura che esalta la morbida struttura della superficie delle piastrelle. Si ottiene così un sofisticato effetto di vibranti riflessi che regalano unicità al pavimento. Il processo di lucidatura di tutti i prodotti levigati e lappati presenti sul mercato, avviene attraverso l'asportazione di una piccola parte di materiale e la possibile apertura di alcuni micropori in superficie, rendendo il prodotto più attaccabile alle macchie. Si consiglia l'utilizzo di stucchi in cadenza di colore con la piastrella per ridurre il contrasto. Durante la posa non si devono segnare i materiali sulla superficie di utilizzo con matite o pennarelli indelebili.

## Pavimento Out

### Stuccatura

Utilizzare stucchi cementizi per fughe migliorate (CLASSE CG2 secondo EN 13888) senza l'aggiunta di alcun additivo. Si sconsiglia inoltre l'utilizzo di malte a base di resine reattive (CLASSE RG secondo EN 13888).

### Pulizia

Operazioni fondamentali e necessarie al fine di evitare una manutenzione ordinaria troppo onerosa.

### Pulizia a cura del posatore.

- 1) Premessa:** togliere l'eccesso di stucco dalla superficie, muovendo la spatola diagonalmente alle fughe, a impasto ancora fresco.
- 2) Prima pulizia:** quando dopo 10-20 minuti dalla stuccatura lo stucco perde elasticità e diventa opaco, si proceda alla rimozione dell'eccesso di sigillante con una spugna di cellulosa dura umida e pulita. Lavorare in diagonale rispetto alle fughe. Rispettare questi tempi in quanto le fughe potrebbero essere svuotate se le pulite troppo presto. Se la stuccatura dovesse essere già indurita, è necessario utilizzare una spugna abrasiva in scotch-brite inumidita con acqua pulita.
- 3) Pulizia finale:** dopo 36-48 ore le fughe hanno completato la loro stagionatura, si deve procedere al lavaggio della superficie con un acido ad azione tamponata, attenendosi semplicemente ai consigli di seguito riportati.

Utilizzare una soluzione acido-solvente ad azione tamponata, tipo FapClean 1, diluita al 50% in acqua possibilmente calda. Evitare assolutamente l'uso di strumenti e da ferramenta diluiti (per il loro rilascio di fumi nocivi e per la loro azione "bruciante" nei confronti dei giunti).

**a]** Bagnare il rivestimento affinché lo stucco cementizio venga protetto da una eventuale azione corrosiva della soluzione acida diluita. **b]** Distribuire la soluzione acida diluita utilizzando una spugna commerciale scotch-brite. **c]** Lasciare agire per qualche minuto, in funzione dell'intensità dello sporco, energicamente con spazzola con setole in nylon o similari. **e]** Raccogliere il residuo con stracci asciutti e puliti. **f]** Risciacquare abbondantemente con acqua pulita, ripetendo l'operazione anche più volte sino alla eliminazione di qualsiasi alonatura o residuo negli interstizi. **g]** Qualora rimanessero zone non pulite, ripetere il lavaggio acido con FapClean 1 puro.

# Advice on laying, grouting and maintenance

## Floor tiles

**IMPORTANT NOTE: TILES SHOULD BE LAID AND GROUTED ONLY BY PROFESSIONAL TILE LAYERS.**

### Tiling

Follow the simple rules below to guarantee perfect tiling results:

- 1) Check the floor slab is flat where the tiles are to be fitted;
- 2) Mix the tiles during tiling by taking them from several boxes
- 3) Handle the tiles with care before and during tiling.

### IMPORTANT:

Fap rectified floor tiles must be laid with a 2-3 mm gap between them. For the laying outdoors we recommend a gap of 3 mm.

For floors with a lengthwise tiling layout, maximum 1/3 offset between panels.

### Grouting

Use TonosuTono coordinating grouts.

### Cleaning

When cement-based grouts are used (TonosuTono etc), the tiler should follow the instructions for cleaning. Follow the manufacturer's instructions if epoxy grouts are used.

### Cleaning to be performed by the tile layer:

**1 Initial cleaning:** about 10-20 minutes after grouting **TonosuTono** will lose its plasticity and become opaque: any excess sealant should then be removed using a clean, damp sponge. The tiles must then be wiped clean using a dry cloth or felt.

**2 Final cleaning:** after 36/48 hours both the tiles and the joints will have dried completely: the surface must then be washed using a buffered acid solution. The tiles must then be rinsed using plenty of clean water, which must then be removed using a liquid vacuum.

**EXTREMELY IMPORTANT:** it is essential that the tile layer cleans the tiles exactly as prescribed so that the flooring will subsequently be easy to clean. The care taken with both the initial and final cleaning processes (in particular the complete removal of grout residuals) will affect the subsequent ease of maintenance of the flooring. The best manufacturers of joint-grouts and adhesives recommend this procedure for all flooring in porcelain stoneware. If these recommendations are not observed or if water is used which is not perfectly clean, it could lead to the formation of a hardly perceivable film of grout or building site dust which is extremely absorbent and captures any dust in the atmosphere and can make the floor look eternally dirty. In this case Fap ceramiche declines any responsibility.

### Ordinary cleaning:

**3 Frequency:** as usual.  
**Recommendations:**

**a]** always use cleaning tools which are perfectly clean; **b]** always rinse the floor; **c]** do not walk on the floor when wet;

**d]** clean water without detergent may be used for frequent washing or specific detergents to remove dirt of stains that are not waxen or filmy. We advise not to use detergents with the indication "it is not necessary to rinse after use".

### Cleaning to be carried out by the tile layer.

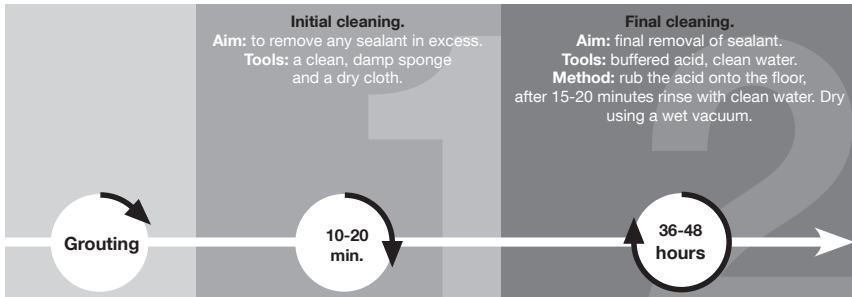

### Ordinary cleaning to be carried out by the user.

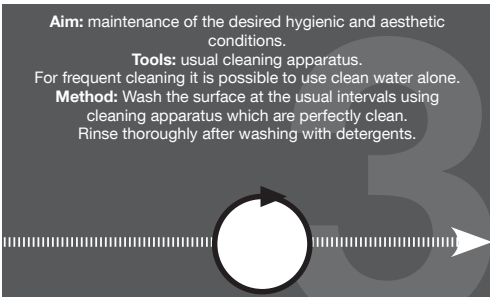

## Glossy porcelain stoneware

Glossy porcelain stoneware is created by means of a special polishing process that enhances the smooth texture of the surface of the tiles, thus achieving a sophisticated look in which vibrant reflections create a uniquely attractive effect. The polishing process used for all the polished and lapped products on the market involves removing a tiny part of the material and sometimes opening up a number of micro-pores on the surface, which makes the products more vulnerable to staining. We recommend using grout in a shade similar to that of the tile, in order to reduce contrast. During the laying process, materials should not be marked on the upward facing side with pencils or permanent markers.

## Floor tiles OUT

### Grouting

Use cement-based grouts for improved joints (CLASSE CG2 according to EN 13888) without additives of any kind. Reactive resin based mortars should not be used (CLASSE RG according to EN 13888).

### Cleaning

Follow the instructions required to ensure ordinary maintenance is kept reasonably simple.

### Cleaning to be performed by the tile layer:

Remove excess grout from the surface, moving a spatula diagonally across the joints before the grout has dried hard.

**1 Initial cleaning:** 10-20 minutes after grouting, when the grout is no longer elastic and has become opaque, remove excess sealant using a clean, damp hard sponge. Do not carry out this cleaning operation any earlier, since this could partially empty the material from the joints. Should the grout have already hardened, use a Scotch-Brite® abrasive sponge dampened with clean water.

**2 Final cleaning:** after 36-48 hours, when the joints have set properly, the surface must be washed with buffered acid; simply follow the recommendations below. Use a buffered acid-solvent solution such as FapClean 1, diluted 50-50 in preferably warm water. Diluted hardware store acids MUST NOT be used (because they release harmful fumes and can "burn" into the joints).

Protect the grouting surface so that the cement-based grout is protected from any corrosive action of the diluted acid solution. **b]** Distribute the diluted acid solution using a Scotch-Brite® sponge. **c]** Leave to go to work for a few minutes, depending on how much dirt there is. **d]** Brush vigorously with a brush with stiff bristles or similar. **e]** Use dry, clean cloths to wipe up the residue. **f]** Rinse thoroughly with plenty of clean, warm water, as often as required to remove any residue in the gaps. **g]** If there are still areas not perfectly clean, repeat the acid wash using undiluted FapClean 1.

# Pose, jointoiment, nettoyage

## Revêtement de sol

**IMPORTANT : POUR LA POSE COMME POUR LE JOINTOIMENT, FAIRE APPEL À DES PROFESSIONNELS.**

**Pose**  
Une pose bien faite, dans le respect des règles de l’art, est la garantie d’un résultat parfait:

- 1) contrôler la planéité de la chape sur laquelle les carreaux de sol seront posés;
- 2) poser le produit en prélevant les carreaux de plusieurs boîtes à la foi;
- 3) manipuler le produit avec précaution avant et pendant la pose.

**IMPORANT:**  
Les revêtements de sol rectifiés Fap doivent être posés avec un joint de 2-3 mm. Pour la pose à l’extérieur, nous recommandons un joint de 3 mm. Pour la pose décalée, ne pas dépasser 1/3 d’espaceement entre les carreaux.

**Jointoiment**  
Utiliser les joints coordonnés TonosuTono.

**Nettoyage**  
Les consignes de nettoyage (laissé au soin du carreleur) doivent être suivies lorsque sont utilisés des ciments joints (TonosuTono ou autres). En cas d’utilisation de joints époxy, se conformer aux indications du fabricant.

**Nettoyage réalisé par le poseur:**

**1 Premier nettoyage:** lorsque, de 10 à 20 minutes après le jointoiment, **TonosuTono** perd de son élasticité et devient opaque, il faut commencer par enlever l’excédent de ciment-joint à l’aide d’une éponge humide et propre. Il faut ensuite effectuer un nettoyage à sec à l’aide d’un chiffon sec ou d’un feutre.

**2 Nettoyage final:** au bout de 36 à 48 heures, les carreaux et les joints ont achevé leur maturation. Il faut donc procéder au lavage de la surface à l’aide d’un acide à action tamponnée. Il faut ensuite rincer avec une quantité abondante d’eau propre à enlever ensuite à l’aide d’un aspire-liquides.

**TRÈS IMPORTANT:** il est fondamental que le nettoyage effectué par le poseur soit exécuté dans les règles de l’art pour que le revêtement de sol soit ensuite possible à entretenir. Le soin avec lequel le premier nettoyage et le nettoyage final seront effectués (notamment l’élimination totale des résidus de ciments-joints) sera déterminant pour la facilité d’entretien du sol une fois celui-ci en usage. Cette procédure est prévue par tous les fabricants de colle et de produits de jointoiment pour revêtements de sol en grès cérame. Le non-respect de ces conseils ou l’utilisation d’une eau qui ne serait pas parfaitement propre, peut provoquer l’apparition d’un voile de ciment-joint ou de poussière de chantier, pas toujours visible à l’œil nu, mais qui a la propriété d’emprisonner les taches, les rendant impossible à éliminer. Le sol apparaît alors constamment sale.

**Nettoyage ordinaire:**  
**3 Fréquence:** comme d’habitude.  
**Avertissements:**

**a]** utiliser des instruments pour le nettoyage parfaitement propres; **b]** toujours rincer le revêtement de sol; **c]** ne pas piétiner le revêtement de sol humide; **d]** para efectuar lavados frecuentes podrá utilizarse simplemente agua limpia o detergentes especificos para quitar la suciedad o las manchas que no sean de cera o películas. Desaconsejamos utilizar productos con la indicación “no necesita enjuague”.

**Nettoyage par le carreleur.**

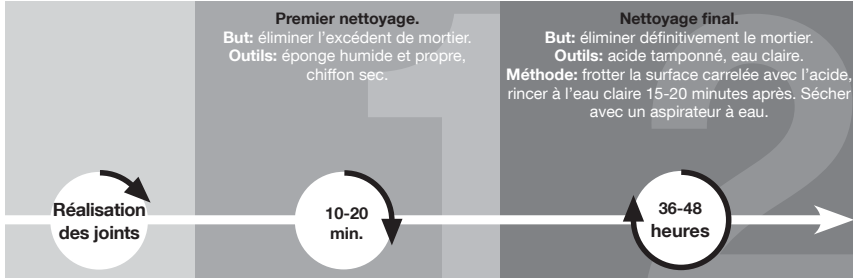

## Grès Cérame Brillant

Le Grès Cérame Brillant est réalisé grâce à un procédé spécifique de polissage rehaussant la douceur de la structure de la surface des carreaux. Il est ainsi possible d’obtenir un effet très sophistiqué de palpantes moirures qui donnent au sol un aspect unique. Le procédé de polissage de tous les produits polis et rodés présents sur le marché, consiste à enlever une petite partie de matériau et à tenter d’ouvrir quelques minuscules pores en surface, les rendant ainsi plus vulnérables aux taches. Il est conseillé d’utiliser des mortiers dont la couleur est assortie aux carreaux, pour réduire le contraste. Au cours de la pose, il est important de ne pas écrire sur les surfaces avec des crayons ou des feutres indélébiles.

## Revêtement de sol OUT

**Jointoiment**  
Utiliser un mortier à base de ciment pour joints améliorés de classe CG2 (EN 13888) sans aucun additif. Il est déconseillé d’utiliser un mortier réactif pour joint. (CLASSE RG - EN 13888).

**Nettoyage**  
Opérations fondamentales et nécessaires afin d’éviter des frais d’entretien onéreux une fois le sol en fonction.

**Nettoyage à réaliser par le poseur.**

- 1) Intervention préalable :** tant que le mortier est frais, retirer l’excédent en effectuant, à la spatule, des mouvements en diagonale par rapport aux carreaux.
- 2) Premier nettoyage :** quand, environ 10 à 20 minutes après les opérations de jointoiment, le mortier a perdu de son élasticité et est devenu opaque, il faut commencer par enlever l’excédent de mortier à l’aide d’une éponge en cellulose dure, humide et propre, en effectuant des mouvements en diagonale par rapport aux joints. Les temps indiqués car les joints pourraient être partiellement vidés ou présenter des imperfections si le nettoyage était effectué trop tôt. Si le joint est encore humide, il faut utiliser une éponge abrasive Scotch-Brite® imbibée d’eau propre.
- 3) Nettoyage final :** après 36-48 heures, les joints ont achevé leur prise et leur séchage, le nettoyage final peut alors être réalisé.

Utiliser une solution tampon acide, type FapClean 1, diluée à 50 % dans l’eau chaude de préférence. Éviter absolument l’emploi d’acides communs vendus en droguerie car même dilués ils libèrent des fumées nocives et altèrent les joints.

**a]** Mouiller le revêtement pour que le mortier joint soit protégé de l’éventuelle action corrosive de la solution acide diluée. **b]** Répartir uniformément la solution diluée à l’aide d’une éponge abrasive type Scotch-Brite® **c]** Laisser agir quelques minutes, en fonction du degré de salissure. **d]** Brosser énergiquement avec une brosse en nylon ou similaire. **e]** Collecter les résidus à l’aide de chiffons secs et propres. **f]** Rincer à grande eau (chaude et propre). Répéter cette opération si besoin, jusqu’à ce que toute auréole ou résidu ait été complètement éliminé. **g]** Si certaines zone s’avéraient plus difficiles à nettoyer, répéter l’opération avec FapClean 1 pur.

# Verlegen, Verfugen, Reinigung

## Bodenbelag

**WICHTIGE VORBEMERKUNG: WENDEN SIE SICH FÜR DIE VERLEGUNG UND VERFUGUNG STETS AN FACHHANDWERKER.**

**Verlegung**  
Eine korrekte bauseitige Verlegung unter Beachtung einiger einfacher Regeln garantiert ein perfektes Endergebnis:

- 1) Die Ebenflächigkeit des Estrichs, auf dem die Bodenfliesen verlegt werden, muss geprüft werden;
- 2) Beim Verlegen aus verschiedenen Kartons entnommene Fliesen mischen.
- 3) Das Produkt vor und während der Verlegung vorsichtig handhaben.

**WICHTIG:**  
Die geschliffenen Bodenbeläge von Fap werden mit einer Fuge von 2-3 mm verlegt. Bei der Verlegung im Außenbereich wird eine Fuge von 3 mm empfohlen. Für fortlaufend verlegte Böden beträgt die Versetzung max. 1/3 zwischen den Platten.

**Verfugung**  
Verwenden Sie jeweils passende Fugenmasse TonosuTono.

**Reinigung**  
Die Regeln für die Reinigung durch den Fliesenleger müssen angewandt werden, wenn zementhaltige Fugenmörtel verwendet werden (TonosuTono oder andere). Wenn Epoxi-Fugenmassen verwendet werden, sind die Hinweise des Herstellers einzuhalten.

**Die Reinigung erfolgt durch den Verleger:**

**1 Erste Reinigung:** wenn nach 10-20 Minuten nach der Verlegung **TonosuTono** seine Formbarkeit verliert und opak wird, wird mit der Entfernung der überschüssigen Dichtungsmasse mit Hilfe eines feuchten und sauberen Lappens begonnen. Danach muss eine Trockenreinigung mit einem trockenen Tuch oder mit Filz erfolgen.

**2 Endreinigung:** nach 36/48 Stunden haben sowohl die Fließen als auch die Fugen ihre Ablagerung vollendet. Nun müssen die Oberflächen mit Hilfe einer gepufferten Säure gereinigt werden. Danach muss mit viel sauberem Wasser gespült werden und dann mit einem Flüssigkeitsabsauger entfernt werden.

**SEHR WICHTIG:** es ist wichtig, dass die Reinigung durch den Fliesenleger ordnungsgemäß durchgeführt wird, damit der Fußboden leicht gewartet wird. Die Sorgfalt, mit der die erste Reinigung und die Endreinigung durchgeführt werden (insbesondere die vollständige Entfernung von Mörtelresten) beeinflusst die Pflegbarkeit des Fußbodens. Diese Prozedur wird von den besten Fugenmörtel- und Klebstoffherstellern für alle Fußböden aus Feinsteinzeug empfohlen. Werden diese Empfehlungen nicht beachtet oder wird nicht absolut reines Wasser verwendet, so kann dies zum Entstehen einer Mörtelpatina oder einer Baustellenstaubschicht, die extrem Saugfähig ist, führen, die mit bloßem Auge nicht erkennbar ist, aber im Raum vorhandenen Staub fängt und zu einem ständig schmutzigen Fußboden führt. In diesem Falle lehnt Fap ceramiche jegliche Verantwortung ab.

**Normale Reinigung:**

**3 Frequenz:** wie üblich.  
**Hinweise:**

**a]** Verwenden Sie absolut saubere Reinigungsmittel; **b]** Waschen Sie den Fußboden immer ab; **c]** Nicht den nassen Fußboden betreten;

**d]** Bei häufigem Waschen braucht man nur sauberes Wasser oder spezifische Reinigungsmittel um Schmutz oder Flecken zu entfernen, die nicht wächsern oder filmförmig sind. Wir empfehlen keine Reinigungsmittel zu verwenden mit dem Hinweis „muss nicht nachgespült werden“.

**Reinigung und Pflege durch den Fliesenleger.**



**Regelmässige Reinigung und Pflege durch den Nutzer.**

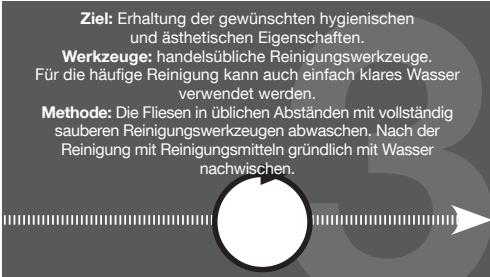

## Glänzendes Feinsteinzeug

Das glänzende Feinsteinzeug wird mit einem speziellen Polierverfahren verwirklicht, das die weiche Struktur der Fliesenoberfläche hervorhebt. So wird ein spezieller Effekt mit vibrierenden Reflexen erhalten, die den Boden einzigartig gestalten. Das Polierverfahren aller auf dem Markt angebotenen geschliffenen und geläpften Produkte erfolgt durch die Entfernung eines geringen Materialteils und die somit mögliche Öffnung einiger oberflächlicher Mikroporen, wodurch das Produkt fleckenempfindlicher wird. Außerdem empfehlen wir die Anwendung von Fugenfüllern in den Farbtönen der Fliese, um Kontraste einzuschränken. Während des Verlegens darf das Material auf der Oberfläche nicht mit unlöslichen Stiften beschriftet werden.

## Bodenbelag OUT

**Verfugung**  
Mörtel für verbesserte Fugen (KLASSE CG2 gemäß EN 13888) ohne Beigabe von Zusatzstoffen verwenden. Fernerhin empfiehlt sich der Einsatz von Reaktionsharzmörtel (KLASSE RG gemäß EN 13888).

**Reinigung**  
Die Reinigung ist von grundlegender Wichtigkeit, da sie eine zu stark belastende Instandhaltung vermeiden lässt.

**Die Reinigung erfolgt durch den Verleger:**

**1 Erste Reinigung:** Den überschüssigen Mörtel von der Oberfläche beseitigen; dieser muss noch frisch sein und unter Verwendung einer Spachtel diagonal zu den Fliesen abkratzen.

**2 Endreinigung:** wenn 10-20 Minuten nach dem Verfugen der Mörtel nicht mehr elastisch ist und matt wird, ist die Dichtmasse anhand eines befeuchteten, feuchten Zelluloseschwamms diagonal zu den Fugen abzureiben. So lange wie angegeben warten, da ein zu frühes Putzen bewirken könnte, dass die Dichtmasse nicht richtig ansetzt. Eine hart gewordene Fugenmasse ist unter Verwendung eines mit reinem Wasser befeuchteten Scotch-Brite® Reibschwammes zu entfernen.

**3 Endreinigung:** Nach 36-48 Stunden sind die Fugen ausgehärtet; an dieser Stelle ist die Oberfläche mit einem Produkt auf Basis gepuffertes Säure zu waschen, um die Fugen zu reinigen. Beachten Sie die stehend gegebenen Ratschläge zu beachten sind.

**4 Endreinigung:** Auf Basis gepuffertes Säure Typ FapClean 1 verwenden, die in einem Verhältnis zu 50% in möglicherweise warmem Wasser aufzulösen ist. Auf keinen Fall auf Fliesen mit Metallbeschichtung verwenden (diese geben schädlichen Rauch ab und üben eine “brennende” Wirkung auf die Fugen aus).

**5 Endreinigung:** Den Bodenbelag benässen, um den Mörtel gegen Korrosion zu schützen, die durch die verdünnte Säurelösung bewirkt sein könnte. **b]** Die verdünnte Säurelösung auf Basis gepuffertes Säure Typ FapClean 1 auftragen. **c]** Einige Minuten in Abhängigkeit der Verschmutzung einwirken lassen. **d]** Unter Verwendung eines Scotch-Brite® Schwammes gleichmäßig auftragen. **e]** Rückstände mittels trockener und reiner Lappen wegwischen. **f]** Mit reinem Warmwasser reichlich und gründlich nachwischen, bis keine Schmutzränder mehr zu sehen sind und sämtliche Rückstände aus den Zwischenräumen weggeschwemmt sind. **g]** Bereiche, die nicht mit Wasser benässen wurden, sind erneut einer Säurewaschung mit reinem FapClean 1 zu unterziehen.



# Colocación, rejuntado, limpieza

## Pavimento

**PREMISA IMPORTANTE: DIRÍJANSE A PROFESIONALES DEL SECTOR PARA LAS OPERACIONES DE COLOCACIÓN Y REJUNTADO.**

### Colocación

Una colocación en obra correcta, siguiendo algunas reglas sencillas, garantizará un resultado final perfecto:

- 1) controlar la planitud de la placa sobre la que colocar las baldosas;
- 2) colocar el producto mezclando el material extraído de varias cajas;
- 3) manejar el producto con cuidado antes y durante la colocación.

### IMPORTANTE:

Los pavimentos rectificadas de Fap deberán colocarse con una junta de 2-3 mm. Para la colocación al exterior se recomienda una junta de 3 mm.

Para pavimentos con colocación recta, diferencia máxima de 1/3 entre las planchas.

### Rejuntado

Utilizar los materiales de relleno coordinados TonosuTono.

### Limpieza

Las reglas para la limpieza llevada a cabo por el solador deberán aplicarse cuando se utilicen materiales de relleno cementosos (TonosuTono u otros). Cuando se utilicen materiales de relleno epoxi, deberán seguirse las indicaciones de los fabricantes.

### Limpieza a cargo del alicatador/solador:

**1** **Primera limpieza:** ddespués de 10-20 minutos del rejuntado, cuando **TonosuTono** pierde plasticidad y se vuelve opaco, quitar el exceso del sellante con una esponja húmeda y limpia. Efectuar luego una limpieza en seco con un paño seco o con un fieltro.

**2** **Limpieza final:** pasadas 36/48 horas, tanto los azulejos como las juntas habrán terminado de secarse y deberá procederse al fregado de la superficie con un ácido de acción taponada. Aclarar luego con abundante agua limpia, que se retirará con una aspiradora de líquidos.

**IMPORTANTÍSIMO:** es fundamental que esta limpieza sea llevada a cabo correctamente por el alicatador/solador para que el pavimento pueda ser luego sometido fácilmente a las operaciones de mantenimiento. El cuidado con el que se efectúen la primera limpieza y la limpieza final (especialmente la retirada total de los materiales residuales de rejuntado) influenciarán la facilidad de limpieza del pavimento. Dicho procedimiento está previsto por los mejores fabricantes de materiales de rejuntado y adhesivos para todos los pavimentos de gres porcelánico. El incumplimiento de estas recomendaciones, o emplear agua no totalmente limpia, puede determinar la fijación de una pátina de material de rejuntado o de polvo de la obra extremadamente absorbente, no perfectamente visible a simple vista, que captura el polvo existente en el ambiente y que puede hacer que el pavimento esté siempre sucio. En este caso Fap ceramiche declina cualquier responsabilidad.

### Pulizia ordinaria.

**3** **Frecuencia:** la habitual.

### Advertencias:

**a]** utilizar herramientas para la limpieza totalmente limpias; **b]** aclarar siempre el pavimento; **c]** no pisar el pavimento mojado;

**d]** para efectuar lavados frecuentes podrá utilizarse simplemente agua limpia o detergentes específicos para quitar la suciedad o las manchas que no sean de cera o películas. Desaconsejamos utilizar productos con la indicación “no necesita enjuague”.  
**Limpieza a cargo del colocador.**

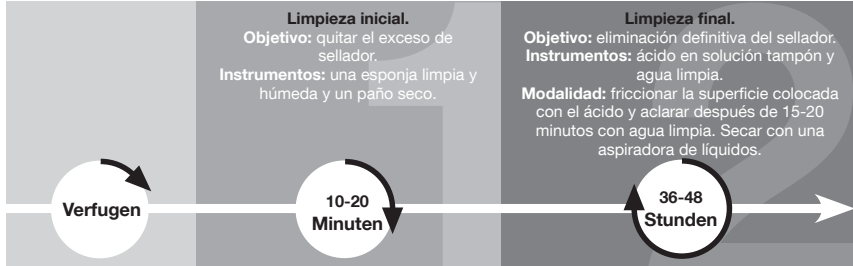

## Gres Porcelánico Brillante

El gres porcelánico Brillante está realizado con un proceso especial de lustrado que remarca la estructura suave de la superficie de las baldosas. Así se obtiene un sofisticado efecto de reflejos vibrantes que donan unicidad al pavimento. El proceso de lustrado de todos los productos lustrados y pulidos presentes en el mercado, se realiza eliminando una pequeña parte de material y abriendo algunos microporos sobre la superficie, haciendo que el producto sea más sensible a las manchas. Se recomienda utilizar material de rejuntado de color similar a la baldosa para reducir el contraste. Durante la colocación no se debe marcar el material con lápices o rotuladores indelebles sobre la superficie de uso.

## Pavimento Out

### Rejuntado

Utilice materiales de rejuntado a base de cemento para juntas mejores (CLASE CG2 según EN 13888) sin adición de ningún aditivo. También se recomienda utilizar morteros a base de resinas reactivas (CLASE RG según EN 13888).

### Limpieza

Operaciones fundamentales y necesarias a fin de evitar un mantenimiento ordinario muy costoso.

### Limpieza a cargo del alicatador/solador:

**1) Introducción:** quite el exceso de material de rejuntado de la superficie, moviendo la espátula en dirección diagonal respecto de las juntas, con la mezcla aún fresca.

**2) Primera limpieza:** después de transcurridos 10-20 minutos del rejuntado, cuando el material de rejuntado pierde elasticidad y se pone opaco, e de sellador con una esponja dura humedecida y limpia. Trabaje en dirección diagonal respecto de las juntas. Respete el tiempo indicado porque parcialmente las juntas si se las limpia demasiado pronto. Si el material de rejuntado ya se hubiera endurecido, hay que utilizar una esponja abras Brite® humedecida con agua limpia.

**3) Limpieza final:** transcurridas 36-48 horas las juntas han fraguado por completo y se debe lavar la superficie con un ácido taponado, respetando los consejos.

Utilice una solución ácido-solvente taponada, tipo FapClean 1, diluida al 50% en agua, preferentemente caliente. Evite en absoluto el uso de ácidos ferretería diluidos (por la emisión de humo nocivo y por su acción que “quema” las juntas).

**a]** Moje el revestimiento para que el material de rejuntado a base de cemento quede protegido de la acción corrosiva de la solución ácida diluida uniformemente la solución ácida diluida utilizando una esponja tipo Scotch-Brite®. **c]** Deje actuar durante algunos minutos, en función de la suciedad. **d]** Pase enérgicamente un cepillo de cerdas de nylon o similares. **e]** Recoja los restos con trapos secos y limpios. **f]** Aclare con abundante agua limpia, reiterando la operación varias veces hasta eliminar por completo cualquier marca o resto en los intersticios. **g]** En caso de que quedaran zonas de limpieza no limpiaron perfectamente, repita el lavado ácido con FapClean 1 puro.

# Укладка, шпаклевание, уход.

## НАПОЛЬНОЕ ПОКРЫТИЕ

Важное замечание: для укладки и затирки швов следует обращаться к профессиональным плиточникам.

### УКЛАДКА

Правильная укладка с соблюдением некоторых простых правил обеспечит хороший конечный результат:

- 1) проконтролировать ровность стяжки, на которую будет укладываться напольная плитка;
- 2) при укладке следует использовать плитки из разных коробок;
- 3) аккуратно обращаться с плиткой до укладки и в процессе работы.

### ВАЖНО:

Ректифицированную напольную плитку Fap необходимо укладывать со швом 2-3 мм. Для укладки плитки на улице рекомендуемая ширина шва – 3мм.

Для полов при укладке со смещением, максимальное смещение между досками должно быть не более 1/3.

### ЗАТИРКА ШВОВ

Применять затирку одного цвета с плиткой, TonosuTono.

### УБОРКА

Укладчик плитки должен соблюдать соответствующие правила очистки в случае использования цементных затирок (TonosuTono или других). В случае использования эпоксидных затирок следует придерживаться правил, установленных производителем.

### Очистка выполняется укладчиком:

**1** **Первая очистка:** по истечении 10-20 минут после оштукатуривания **TonosuTono** теряет пластичность и становится матовым. Далее необходимо удалить излишек герметизирующего состава с помощью чистой влажной губки. Затем необходимо осуществить очистку сухой тряпкой или кусочком фетра.

**2** **Конечная очистка:** через 36/48 часов как плитка, так и швы завершают свое созревание, далее необходимо приступить к очистке поверхности с применением кислоты тампонажного действия. После этого необходимо сполоснуть поверхность большим количеством чистой воды и удалить ее с помощью машины для отсасывания жидкостей.

**ОЧЕНЬ ВАЖНО:** крайне важно, чтобы очистка выполнялась укладчиком искусно и по всем правилам, чтобы за полом было легко ухаживать. Тщательность, с которой выполняется первая и конечная уборка (в особенности полное удаление остатков штукатурки) будет влиять на способность пола к очистке. Данная процедура предусматривается лучшими производителями штукатурки для швов и клеящих веществ, для всех напольных покрытий из керамогранита. Несоблюдение этих рекомендаций или использование не совсем чистой воды может спровоцировать закрепление налета из штукатурки или строительной пыли с повышенной абсорбирующей способностью, не очень видимой на глаз, которая поглощает существующую в среде пыль и пол может казаться всегда грязным. В этом случае компания Fap ceramiche снимает с себя всякую ответственность.

### Обычная очистка:

**3** **Частота:** как обычно.

### Рекомендации:

**a]** Использовать абсолютно чистые инструменты для уборки; **b]** Всегда споласкивать пол **c]** Не ходить по мокрому полу;

**d]** Для частой очистки можно просто использовать чистую воду или невосковые, не образующие плёнку и налёт моющие средства, предназначенные для удаления грязи и пятен. Не рекомендуется использование средств с указанием «без ополаскивания».

### Очистка, выполняемая укладчиком.

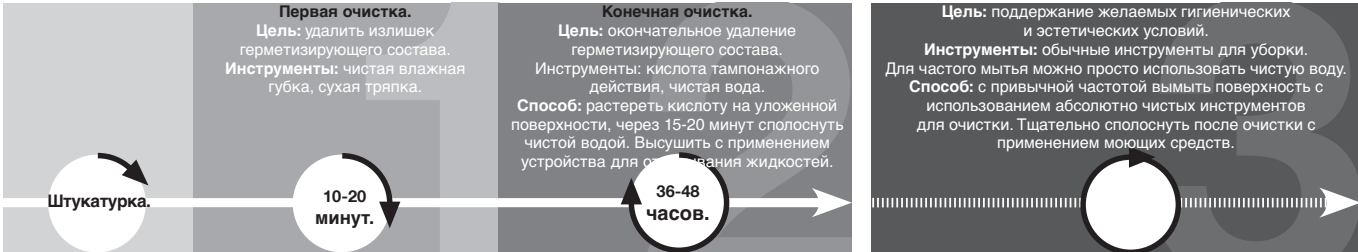

## Глянцевый керамогранит

Глянцевый керамогранит выполнен с применением специальной полировочной техники, подчеркивающей мягкость плиточной поверхности. В результате достигается изысканный эффект переливчатости бликов, придающих полу неповторимость. Полировочная техника, применённая на всех предлагаемых на рынке отшлифованных и притёртых изделиях, заключается в удалении небольшого количества материала и в максимальном открытии микропор на поверхности, что делает плитку более уязвимой для грязевых пятен. Для уменьшения цветового контраста рекомендуется применять затирку, соответствующую цвету плитки. Во время укладки запрещается делать пометки на поверхности плитки несмываемыми карандашами или фломастерами.

## Напольные покрытия OUT

### Затирка швов

Использовать улучшенные цементные шовные затирки (КЛАСС CG2 в соответствии с нормой EN 13888) без дополнительных добавок.

Рекомендуется также использовать растворы на основе реактивной смолы (КЛАСС RG в соответствии с нормой EN 13888).

### Уборка

Необходимо проводить тщательную уборку во избежание проведения трудоёмкого текущего ремонта.

### Очистка выполняется укладчиком.

**Важное замечание:** не дожидаясь затвердевания затирки, удалить её излишки, проведя шпателем по диагонали относительно швов. **Первая очистка:** спустя 10-20 минут после нанесения затирка теряет эластичность и приобретает матовый оттенок. Далее необходимо удалить герметизирующего состава с помощью твёрдой целлюлозной чистой влажной губки. Проводите губкой по диагонали относительно швов. Во время выдержки во избежание возможного частичного стирания швов по причине их преждевременной обработки. Если затирка уже необходимо использовать смоченную в чистой воде абразивную губку Scotch-Brite.

**Конечная очистка:** через 36-48 часов швы затвердевают, после чего необходимо приступить к мытью поверхности плитки с применением тампонажного действия при соблюдении ниже приведенных рекомендаций.

Использовать кислотный растворитель тампонажного действия, например, FapClean 1, разбавленный на 50% по возможности горячей водой. Категорически запрещается использование разбавленных кислот для травления металлов (по причине вредных испарений и их «сжигающего» воздействия на швы).

**a]** Для того, чтобы защитить цементную затирку от возможного разбавляющего воздействия разбавленного кислотного раствора, необходимо распределить разбавленный кислотный раствор при помощи губки Scotch-Brite. **c]** Время действия раствора зависит от степени загрязнения плитки. **d]** Быстро удалить раствор при помощи щётки с нейлоновой щетиной или её аналогом. **e]** Собрать остатки при помощи сухой и чистой тряпки. **f]** Обильно сполоснуть чистой горячей водой, повторив операцию несколько раз до тех пор, пока не будут окончательно удалены остатки затирки между швами. **g]** В случае если на поверхности останутся непромытые участки, повторите чистку при помощи машины для отсасывания жидкостей.

**Обыкновенная регулярная очистка, выполняемая пользователем:** использовать чистую воду или невосковые, не образующие плёнку и налёт моющие средства, предназначенные для удаления грязи и пятен. Не рекомендуется использование средств с указанием «без ополаскивания».





# Informazioni utili

## Gres Porcellanato colorato in massa - Standard EN 14411 (ISO 13006) Annex G Group Bla, Eb ≤ 0,5%

Full-body coloured porcelain. / Grès cérame coloré pleine masse. / Durchgefärbtes Feinsteinzeug. / Gres porcelánico coloreado en toda la masa. / Керамогранит окрашенный в массе.

CARATTERISTICHE TECNICHE TECHNICAL SPECIFICATIONS CARACTÉRISTIQUES TECHNIQUES TECHNISCHE EIGENSCHAFTEN CARACTERÍSTICAS TÉCNICAS ТЕХНИЧЕСКИЕ ХАРАКТЕРИСТИКИ		NORME STAN- DARDS NORMES NORMEN NORMAS НОРМЫ	VALORE PRESCRITTO VALUES REQUIRED VALEUR PRESCRIPTE NORMVORGABE VALOR PRESCRITO ЗАДАННОЕ ЗНАЧЕНИЕ EN 14411 - ISO 13006 Bla (UGL e GL)	FAP - VALORE MEDIO* AVERAGE RATING VALEUR MOYENNE DURCHSCHNITTSWERT VALOR MEDIO СРЕДНЕЕ ЗНАЧЕНИЕ Bla UGL			
				IN	22,5x90 OUT	OUT 2.0	
<b>DIMENSIONI</b> SIZES DIMENSIONS GROSSEN DIMENSIONES РАЗМЕРЫ		<b>Lunghezza e larghezza</b> Length and width / Dimensions des côtés / Seitenlänge / Largo y ancho / Длина и ширина	± 0,6%, max 2 mm	± 0,3%	± 0,3%	± 0,3%	
		<b>Spessore</b> Thickness / Epaisseur / Stärke / Espesor / Толщина	± 5%, max 0,5 mm	± 5%	± 5%	± 5%	
		<b>Ortogonalità</b> Wedging / Orthogonalité / Rechtwinkligkeit / Ortogonalidad / Ортогональность	± 0,5%, max 2 mm	± 0,3%	± 0,3%	± 0,3%	
		<b>Rettilineità degli spigoli</b> Straightness of the edges / Equerrage des angles / Kantengeradheit / Rectilinearidad de las aristas / Прямолинейность углов	± 0,5%, max 1,5 mm	± 0,3%	± 0,3%	± 0,3%	
		<b>Planarità</b> Flatness / Planéité / Oberflächenqualität / Planicidad / Плоскость	± 0,5%, max 2 mm	± 0,3%	± 0,3%	± 0,3%	
<b>STRUTTURA</b> STRUCTURE STRUCTURE STRUKTUR ESTRUCTURA СТРУКТУРА		<b>Assorbimento d'acqua - valore medio %</b> Water absorption - average value % / Absorption d'eau - valeur moyenne % / Wasseraufnahme - Durchschnittswert % / Absorción de agua - valor medio % / Водопоглощение Среднее значение %	≤ 0,5%	≤ 0,1%	≤ 0,1%	≤ 0,1%	
		<b>Sforzo di rottura</b> Breaking strenght / Force de rupture / Bruchlast / Esfuerzo de ruptura / Усилие на излом	S ≥ 1300 N	S ≥ 2000 N	S ≥ 2000 N		
		<b>Resistenza alla flessione</b> Bending strength / Résistance à la flexion / Biegefestigkeit / Resistencia a la flexión / Прочность при изгибе	R ≥ 35 N/mm <sup>2</sup>	<b>Conforme</b> In accordance	<b>Conforme</b> In accordance		
<b>SBALZI TERMICI</b> THERMAL SHOCK ECARTS DE TEMPERATURE TEMPERATURWECHSEL CHOQUES TERMICOS ТЕМПЕРАТУРНЫЕ ПЕРЕПАДЫ		<b>Coefficiente di dilatazione termica lineare</b> Coefficient of thermal linear expansion / Coefficient de dilatation thermique linear / Wärmeausdehnungskoeffizient / Coeficiente de dilatación termica linear / Коэффициент теплового линейного расширения	ISO 10545-8	Metodo di prova disponibile / Valore dichiarato / Declared value Test method available / Méthode d'essai disponible / Verfügbare Prüfmethode / Método de prueba disponible / Доступный метод испытания	≤ 7 MK <sup>-1</sup>	≤ 7 MK <sup>-1</sup>	≤ 7 MK <sup>-1</sup>
		<b>Resistenza agli sbalzi termici</b> Thermal shock resistance / Resistance aux variations thermiques / Temperaturwechselbeständigkeit / Resistencia a las diferencias de temperatura / Сопротивление температурным перепадам	ISO 10545-9	Metodo di prova disponibile Test method available / Méthode d'essai disponible / Verfügbare Prüfmethode / Método de prueba disponible / Доступный метод испытания / Pass according 10545-1	<b>Resistente</b> Resistant	<b>Resistente</b> Resistant	<b>Resistente</b> Resistant
		<b>Resistenza al gelo</b> Resistance to frost / Résistance au gel / Frostbeständigkeit / Resistencia al hielo / Морозоустойчивость	ISO 10545-12	Richiesta / Requested / Exigée / Gefordert / Solicitud / Требуемое значение	<b>Resistente</b> Resistant	<b>Resistente</b> Resistant	<b>Resistente</b> Resistant
<b>SICUREZZA</b> SAFETY SECURITÉ SICHERHEIT SEGURIDAD БЕЗОПАСНОСТЬ		<b>Coefficiente di attrito dinamico</b> Dynamic friction coefficient / Coefficient de frottement dynamique / Dynamischer Reibungskoeffizient / Coeficiente de fricción dinámica / Динамический коэффициент трения	METODO B.C.R.A.	D.M. 236 06/1989 μ > 0,40	μ > 0,40	μ > 0,40	μ > 0,40
		<b>Coefficiente di attrito statico</b> Static coefficient of friction / Coefficient de frottement statique / Statischer Reibungskoeffizient / Coeficiente de fricción estatico / Статический коэффициент трения	ASTM 1028	Slip resistant ≥ 0,60	dry ≥ 0,60 wet ≥ 0,60	dry ≥ 0,60 wet ≥ 0,60	dry ≥ 0,60 wet ≥ 0,60
		<b>Classificazione antiscivolo</b> Non-slip classification / Classification antiderapant / Bewertungsgruppe trittsicherheit / Clasificación antideslizante / Классификация противоскольжения	DIN 51130	<b>In funzione dell'ambiente o della zona di lavoro.</b> According to the space or the working area / Selon le lieu concerné ou la zone de travail / Je nach Raum oder Arbeitszone / Según el ambiente o de la zona de trabajo / В зависимости от среды или рабочей зоны	R10	R11	R11
		<b>Classificazione antiscivolo</b> Non-slip classification / Classification antiderapant / Bewertungsgruppe trittsicherheit / Clasificación antideslizante / Классификация противоскольжения	DIN 51097	<b>In funzione delle zone bagnate soggette a calpestio a piedi nudi.</b> According to the wet area to be stepped on barefoot / Selon le type de surface mouillée parcourue pieds nus. / Je nach Nassbereich die barfuß zu betreten sind / Según de la zona mojada que se pisa con los pies desnudos / С учётом увлажняемых зон, предназначенных для ходьбы босиком		A+B+C	A+B+C
<b>RESISTENZA CHIMICA</b> CHEMICAL RESISTANCE RÉSISTANCE AUX ATTAQUES CHIMIQUES CHEMIKALIENFESTIGKEIT RESISTENCIA A LOS PRODUCTOS QUÍMICOS ХИМИЧЕСКАЯ СТОЙКОСТЬ		<b>Resistenza ai prodotti chimici di uso domestico e agli additivi per piscina</b> Resistance to household chemicals and swimming pool salts / Résistance aux produits chimiques à usage domestique et aux adjuvants pour piscines / Beständigkeit gegen Haushaltschemikalien und Badewasserzusätze / Resistencia a los productos químicos de uso domestico o productos para la piscina / Сопротивляемость химическим средствам домашнего применения и добавкам для бассейна.	UB Min.	UA	UA	UA	
		<b>Resistenza a basse concentrazioni di acidi ed alcali</b> Resistance to low concentrations of acids and alkalis / Résistance aux acides et aux alcalis à basse concentration / Beständigkeit gegen niedrigkonzentrierte Säuren und Laugen / Resistencia a concentración baja de ácidos y álcali / Сопротивляемость кислотам и щелочам низкой концентрации	ISO 10545-13	<b>Secondo la classificazione indicata dal fabbricante.</b> According to classification indicated by the manufacturer / Second la classification indiquée par le fabricant / Je nach der angegebenen Fabrikantenbewertung / Según la clasificación indicada del fabricante / Согласно классификации, указанной производителем.	ULA	ULA	
		<b>Resistenza ad alte concentrazioni di acidi ed alcali</b> Resistance to high concentrations of acids and alkalis / Résistance aux acides et aux alcalis à haute concentration / Beständigkeit gegen hochkonzentrierte Säuren und Laugen / Resistencia a concentración alta de ácidos y álcali / Сопротивляемость кислотам и щелочам высокой концентрации		<b>Metodo di prova disponibile</b> Test method available / Méthode d'essai disponible / Verfügbare Prüfmethode / Método de prueba disponible / Доступный метод испытания	UHA	UHA	
		<b>Resistenza alle macchie</b> Stain resistance / Résistance aux taches / Baständigkeit gegen Fleckenbildung / Resistencia a las manchas / Стойкость к загрязнению	ISO 10545-14	<b>Metodo di prova disponibile / Valore dichiarato / Declared value</b> Test method available / Méthode d'essai disponible / Verfügbare Prüfmethode / Método de prueba disponible / Доступный метод испытания	5	5	

\* Non applicabile a piastrelle con una forza di rottura ≥3000 N / Not applicable to tiles with breaking strength ≥3000 N / Ne concerne pas les carreaux avec una force de rupture ≥3000 N / Nicht an Fliesen mit einer Bruchlast ≥3000 N / Не применяется в отношении плиток с пределом Прочности на разрыв ≥ 3000 N

## VShade

La classificazione VShade indica il livello di stonalizzazione del prodotto: la variazione cromatica tra le piastrelle di una stessa collezione. Nella tabella sottostante sono indicate le classi di stonalizzazione: / The VShade ranking indicates the level of shading of the product: the variations in colour between the tiles in the same collection. The table below shows the shading classes: / La classification VShade indique le niveau de dénuancement du produit : la variation chromatique entre les carreaux d'une même collection. Dans le tableau ci-après sont indiquées les classes de dénuancement: / Die Einstufung VShade gibt die Abtönungsstufe des Produkts an: Die farbliche Abänderung zwischen den einzelnen Fliesen innerhalb einer Kollektion. In der nachstehenden Tabelle werden die Abtönungsklassen angeführt: / La clasificación VShade indica el nivel de destonación del producto: la variación cromática entre las baldosas de una misma colección. En la tabla de abajo se indican las clases de destonación: / Классификация VShade указывает на градацию тонов продукции – цветовую вариацию плитки в рамках одной коллекции. В приведенной ниже таблице указаны уровни различий тонов:

### V1

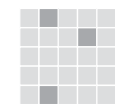

Leggera  
Light  
Légère  
Leicht  
Ligera  
Низкий

### V2

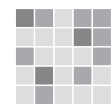

Moderata  
Moderate  
Modérée  
Mäßig  
Moderada  
Средний

### V3



Alta  
High  
Élevée  
Hoch  
Alta  
Значительный

### V4



Forte  
Very High  
Forte  
Stark  
Fuerte  
Высокий

- Valore medio dei test condotti negli ultimi 24 mesi. Average rating of tests conducted during the last 24 months. Durchschnittswert der in den letzten 24 Monaten durchgeführten Tests. Valeur moyenne des essais menés au cours des 24 derniers mois. Valor medio de las pruebas llevadas a cabo en los últimos 24 meses. Среднее значение испытаний, проведенных в течение последних 24 месяцев.

Gli abbinamenti fra colore della piastrella e colore dello stucco sono studiati per realizzare bagni identici a quelli rappresentati nelle immagini del catalogo. Per ottenere il miglior risultato estetico non sempre il colore della piastrella coincide con il colore dello stucco che Fap ceramiche consiglia. Sugeriamo di stuccare gli inserti con lo stesso stucco utilizzato per il resto del bagno.

The combinations between the colour of the tile and the colour of the grout have been studied to create bathrooms identical to those portrayed in the catalogue's pictures. For the best visual result the colour of the tile should not always coincide with the colour of grout that Fap Ceramiche recommends. We suggest that you grout the inserts with the same grout used for the rest of the bathroom.

Die Kombinationen zwischen der Farbe der Fliesen und der Farbe der Fugenmasse wurden dafür studiert, Badezimmer zu gestalten, die haargenau den in den Bildern des Katalogs dargestellten entsprechen. Um das beste ästhetische Ergebnis zu erzielen, muss die Farbe der Fliesen nicht immer unbedingt mit der von Fap Ceramiche empfohlenen Fugenmassenfarbe übereinstimmen. Wir empfehlen, die Einsätze mit der für das restliche Badezimmer verwendeten Fugenmasse zu verfugen.

Les assortiments entre la couleur du carreau et la couleur du mortier sont étudiés pour réaliser des salles de bains identiques à celles représentées sur les images du catalogue. Afin d'obtenir le meilleur résultat esthétique, étant donné que la couleur du carreau ne coïncide pas toujours avec celle du mortier que Fap Ceramiche recommande, nous conseillons de mastiquer les insertions avec le même mortier utilisé pour le reste de la salle de bains.

Las combinaciones entre el color del azulejo y el color del material de rejuntado han sido estudiadas para realizar baños idénticos a los representados en las imágenes del catálogo. A fin de obtener el mejor resultado estético, el color del azulejo no siempre coincide con el color del material de rejuntado aconsejado por Fap Ceramiche. Aconsejamos rellenar las juntas de los insertos con el mismo material de rejuntado utilizado para el resto del baño.

Сочетания цвета плитки с цветом штукатурки были изучены, чтобы создать ванны комнаты, идентичные тем, что представлены в изображениях каталога. Для получения наилучшего эстетического результата не всегда цвет плитки совпадает с цветом штукатурки, которую рекомендует компания Fap ceramiche. Советуем оштукатуривать вставки той же штукатуркой, которая применялась для ванной.

I colori e le caratteristiche estetiche dei materiali illustrati nel presente catalogo sono da ritenersi puramente indicativi.

The optical features of the materials illustrated in this catalogue are to be regarded as mere indications.

Die ästhetischen Eigenschaften der in diesem Katalog abgebildeten Produkte sind als reine Richtwerte zu betrachten.

Les caractéristiques esthétiques des références illustrées dans le catalogue sont données à titre purement indicatif.

Las características ópticas de los materiales ilustrados en este catalogo deben ser mirados como indicaciones meras.

Характеристики описанных в настоящем каталоге материалов являются только ориентировочными.

Se si riserva di apportare modifiche e/o eliminare senza preavviso i prodotti declinando ogni responsabilità per danni diretti o indiretti derivanti da eventuali modifiche.

We can change the indicated products without notice declining any responsibility for direct or in direct damage that depend on these changes.

On se réserve le droit de modifier sans préavis les produits indiqués et décline toute responsabilité pour dommages directs ou indirects dus à éventuelles modifications.

Se se reserva la facultad de modificar los productos sin preaviso, declinando cualquier responsabilidad por daños directos o indirectos que dependan de estos cambios.

Wir kann die genannten Produkten ändern ohne Voranmeldung und lehnt dabei jegliche Verantwortung für die davon abhängenden direkten oder indirekten Schäden ab.

“Fap ceramiche” сохраняет за собой право на внесение изменений в продукцию без предварительного уведомления, снимая с себя всякую ответственность за всеми изменениями прямой или не прямой ущерб.



Fap ceramiche - 2<sup>nd</sup> edition, 1<sup>st</sup> edition september 2013

È vietata la riproduzione anche parziale dell'opera in tutte le sue forme.  
Reproduction of this printed catalogue, even partially, is prohibited.





Via Ghiarola Nuova, 44 - 41042 Fiorano Modenese (MO) Italy  
tel. +39 0536 837511 - fax +39 0536 837532 - fax esterno +39 0536 837542  
[www.fapceramiche.com](http://www.fapceramiche.com) - [info@fapceramiche.com](mailto:info@fapceramiche.com)