







andros  
oxia  
kios friendly



|   |   |    |
|---|---|----|
| Manuale d'installazione<br>Usò & Manutenzione<br><b>CONSERVARE CON CURA</b>       |  | 10 |
| Installation manual<br>Use & maintenance<br><b>KEEP CAREFULLY</b>                 |  | 25 |
| Manuel d'installation<br>Utilisation & entretien<br><b>GARDEZ SOIGNEUSEMENT</b>   |  | 39 |
| Montageanweisung<br>Bedienung und Wartung<br><b>SORGFÄLTIG AUFBEWAHREN</b>        |  | 54 |
| Manual de instalación<br>Usò & Mantenimiento<br><b>CONSERVAR CON CUIDADO</b>      |  | 69 |
| Руководство по установке<br>Эксплуатации и обслуживанию<br><b>ХРАНИТЬ БЕРЕЖНО</b> |  | 84 |



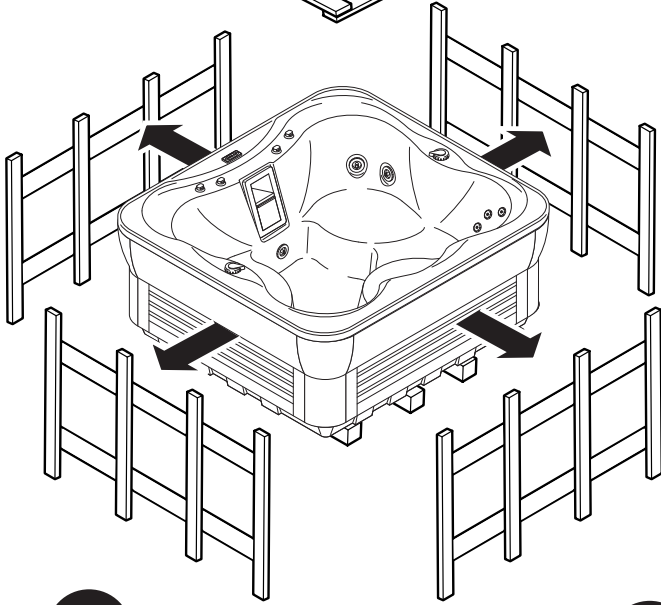
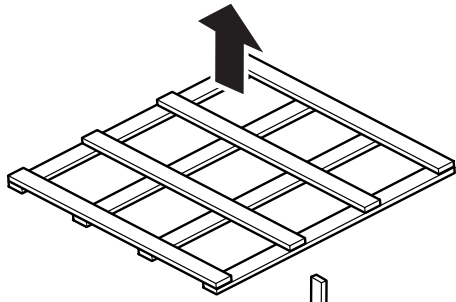

**1**

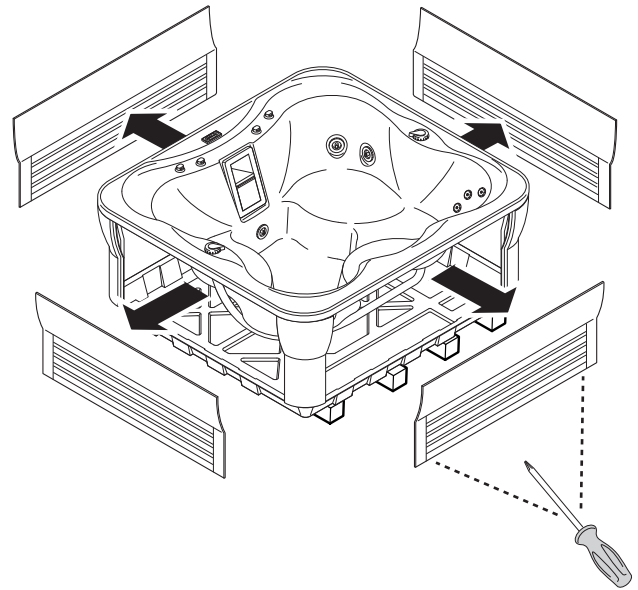

**2**

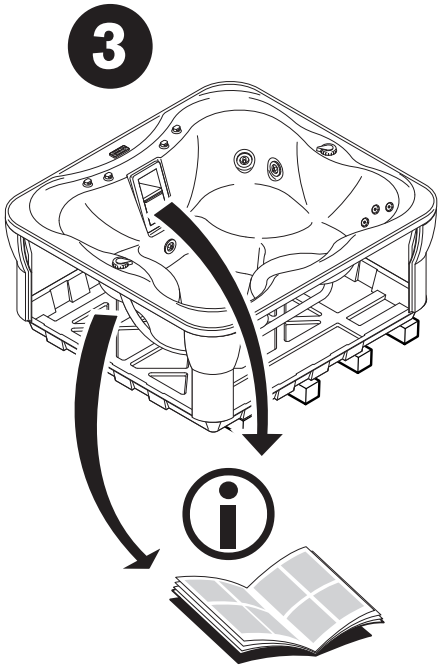

**3**

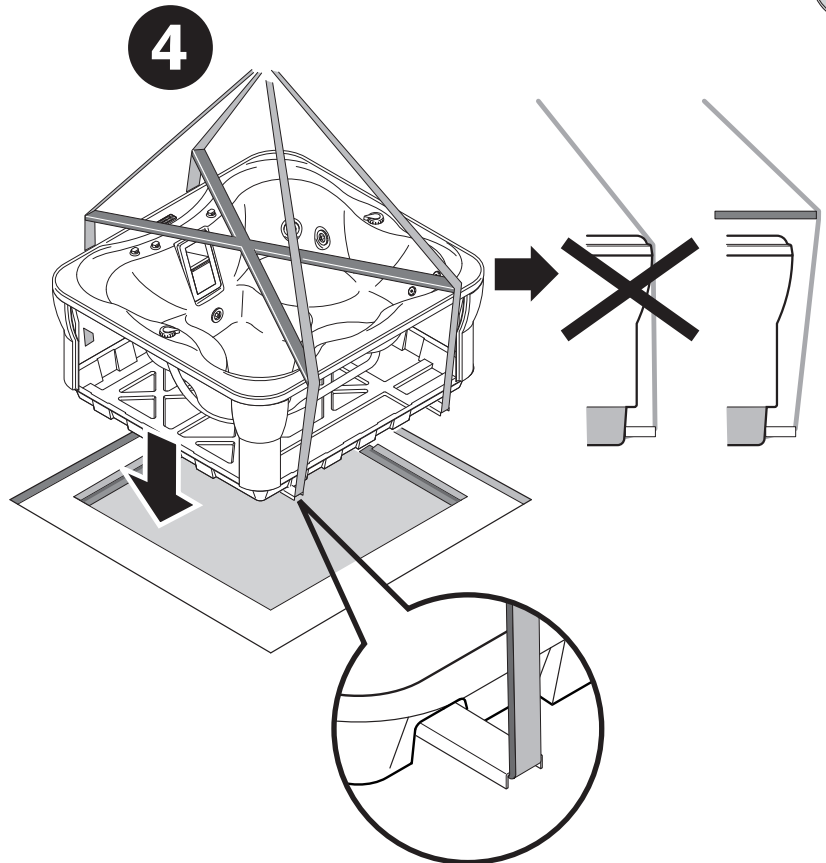

**4**

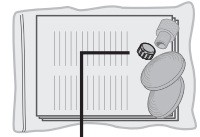
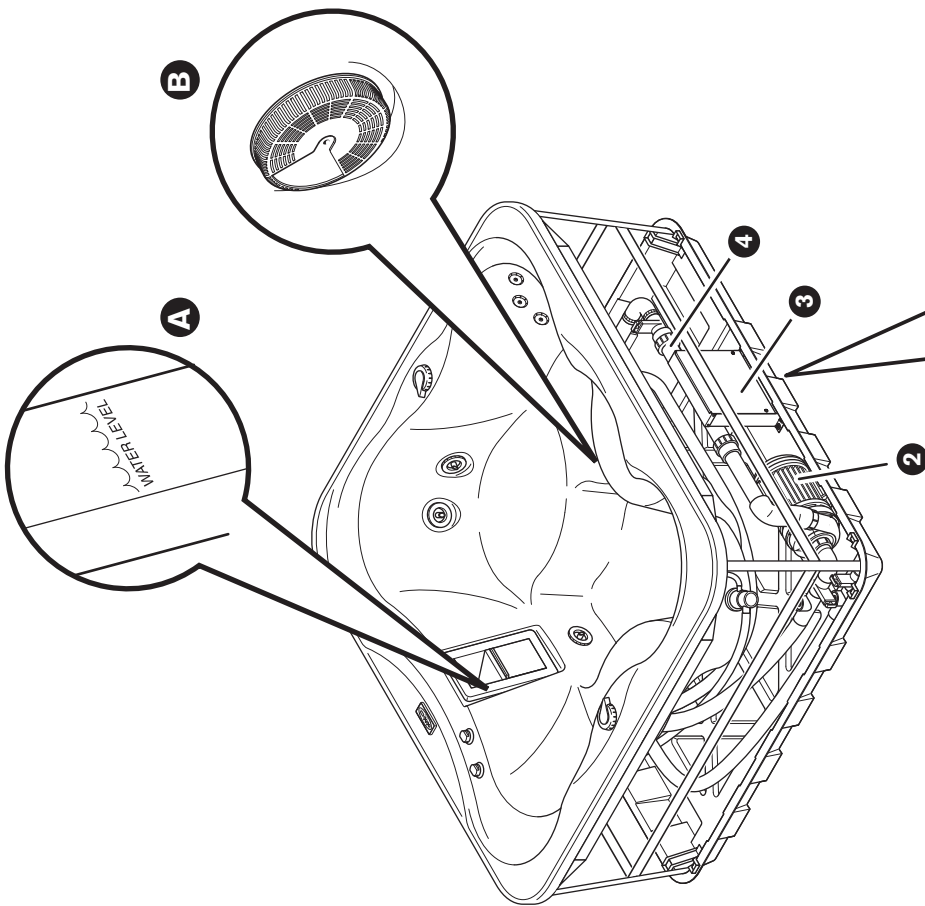
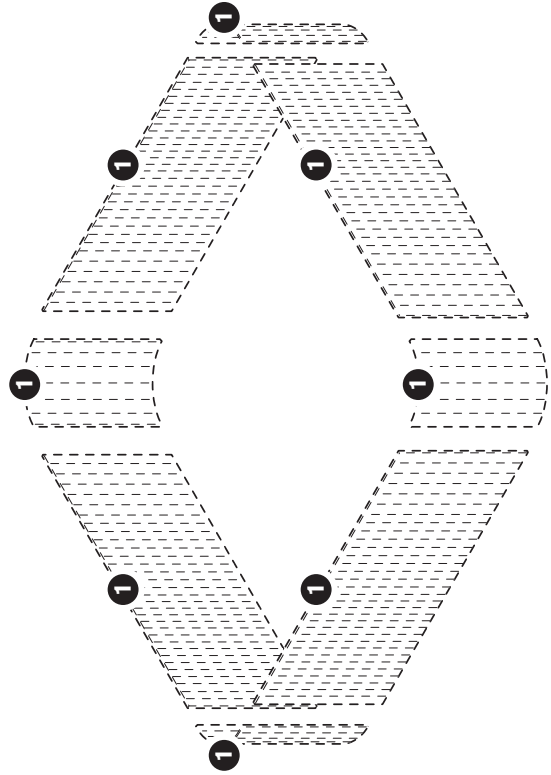
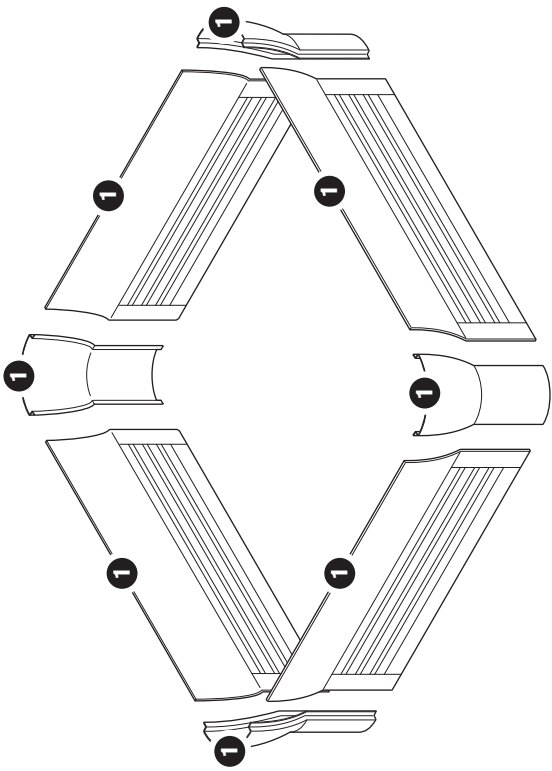

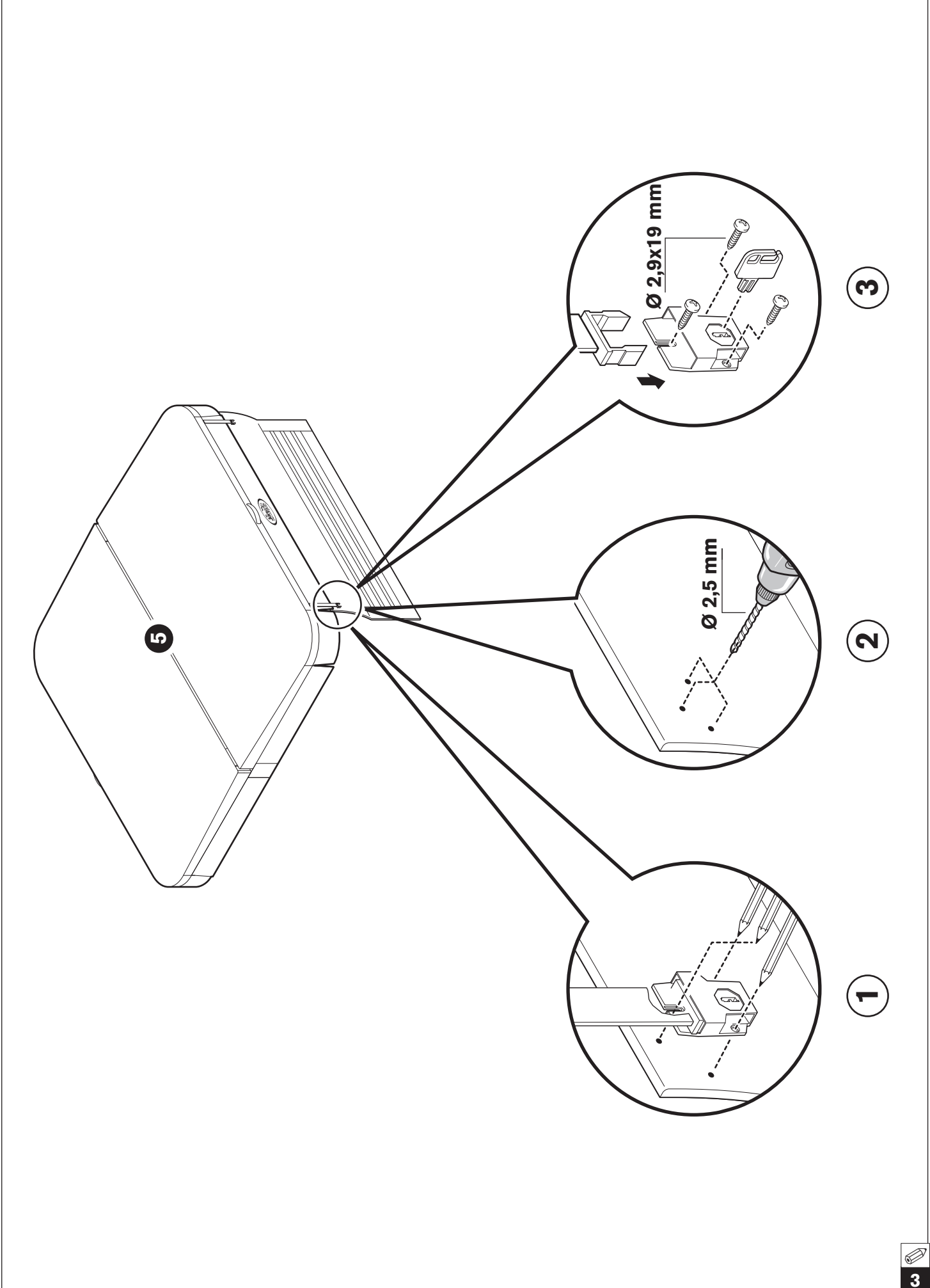

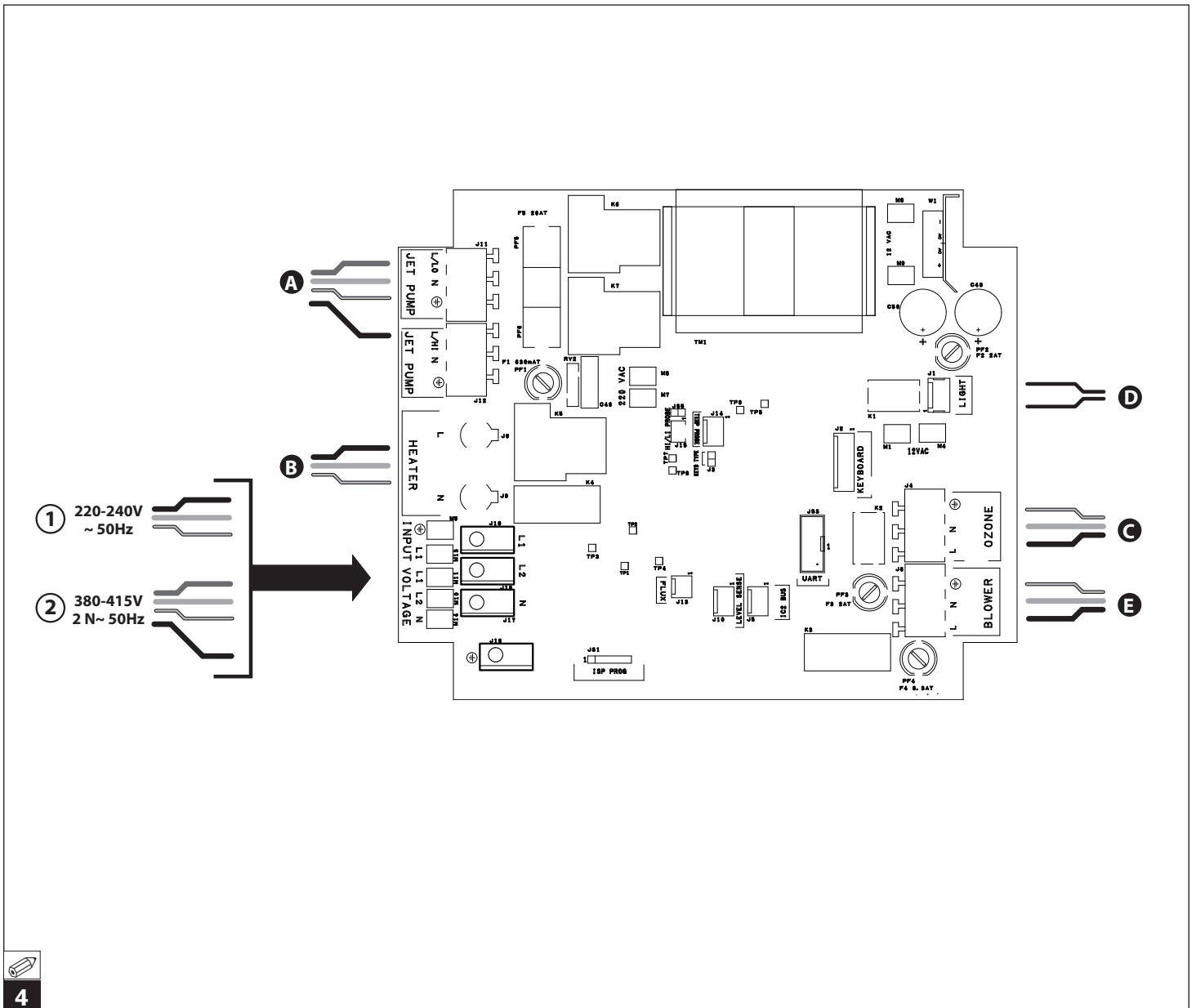

|          | ITALIANO                 | ENGLISH              | FRANÇAIS                | DEUTSCH                  | ESPAÑOL                | РУССКИЙ              |
|----------|--------------------------|----------------------|-------------------------|--------------------------|------------------------|----------------------|
| <b>A</b> | pompa                    | pump                 | pompe                   | Pumpe                    | bomba                  | насос                |
| <b>B</b> | riscaldatore             | heater               | chauffage               | elektrisches Heizgerät   | calentador             | электронагреватель   |
| <b>C</b> | ozonizzatore/Cleararray™ | ozonator/Cleararray™ | ozonisateur/Cleararray™ | Ozonerzeuger/Cleararray™ | ozonizador/Cleararray™ | озонатор/Cleararray™ |
| <b>D</b> | faro                     | spotlight            | spot                    | Phasenleiter             | foco                   | светильник           |
| <b>E</b> | blower                   | blower               | blower                  | Blower                   | blower                 | наддув               |
|          | terra                    | earth                | terre                   | Erdleiter                | tierra                 | земля                |

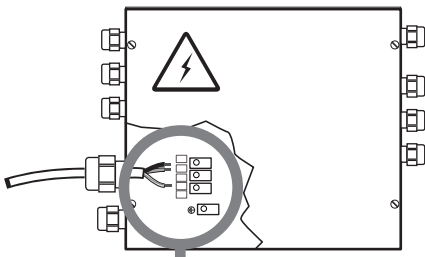

**220-240V 50Hz**  
**1~ +N**

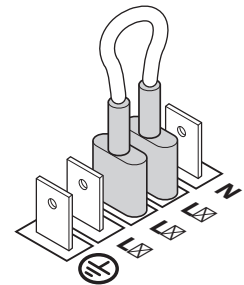
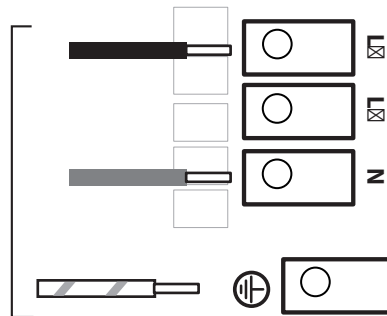

**380-415V 50Hz**  
**2~ +N**

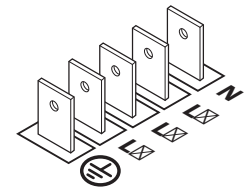
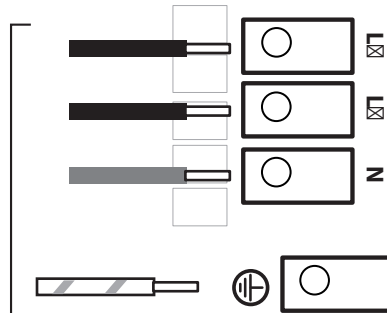

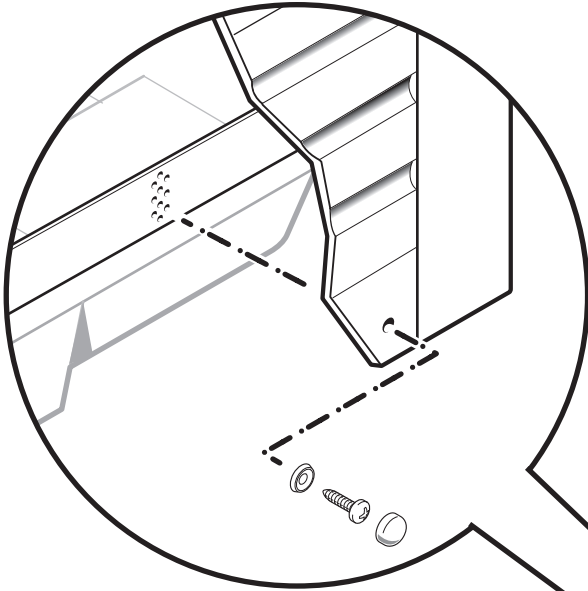

1

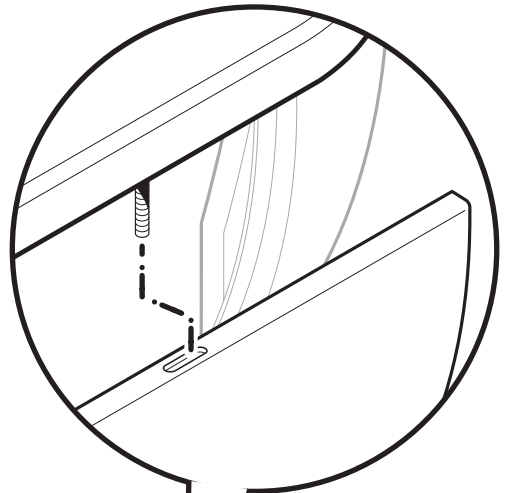

2

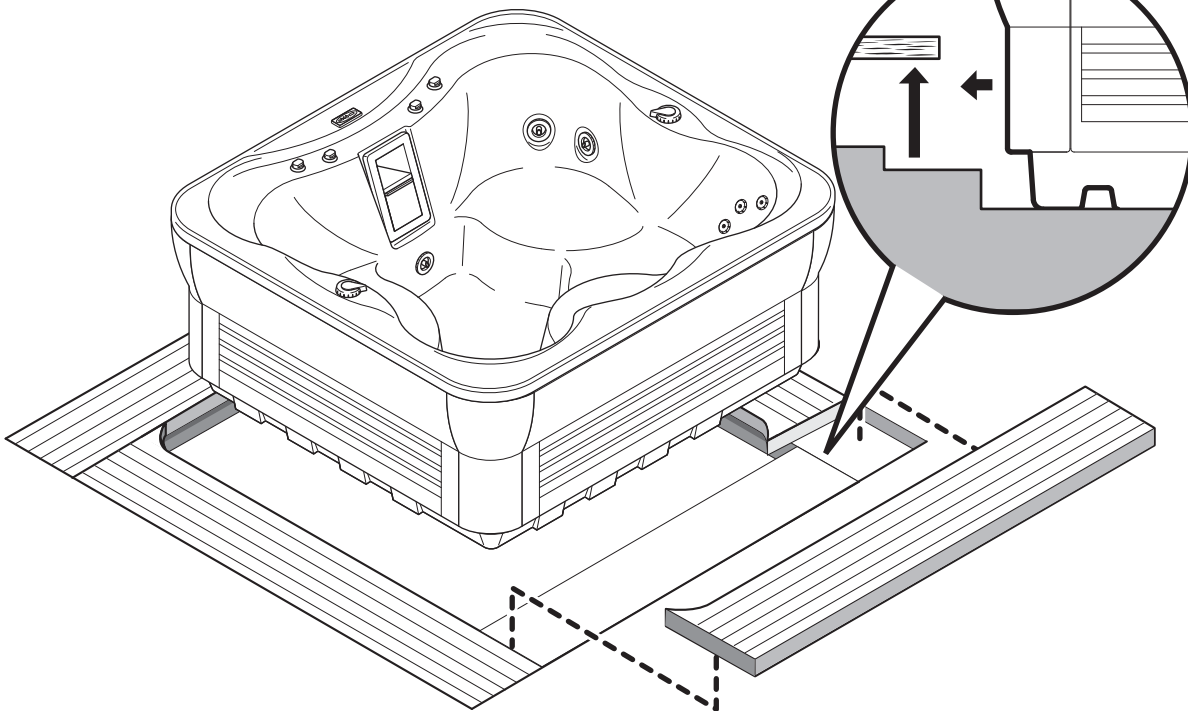
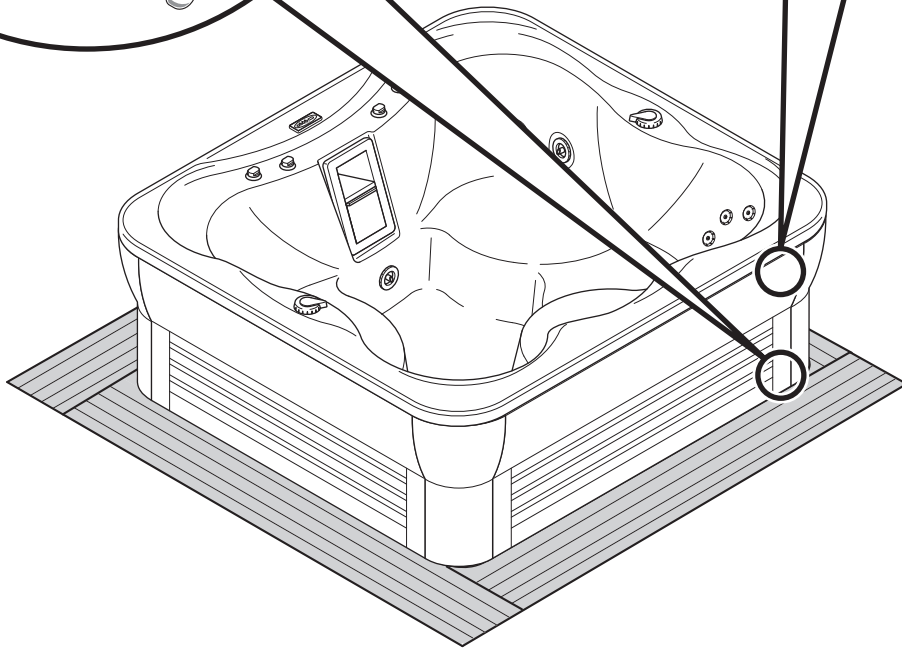



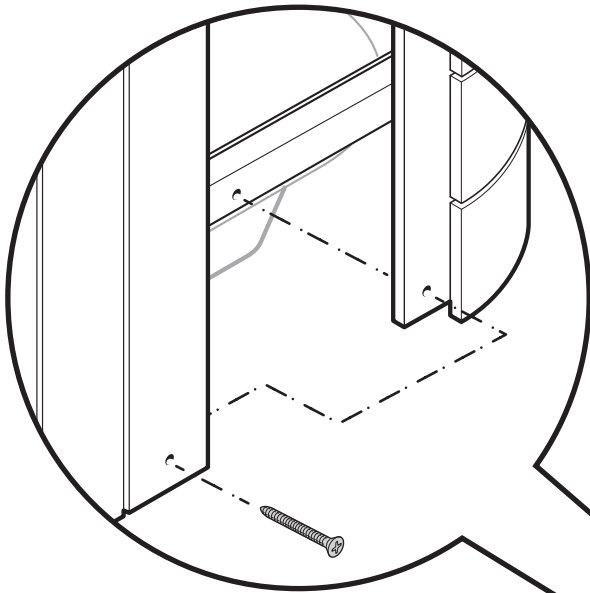

1

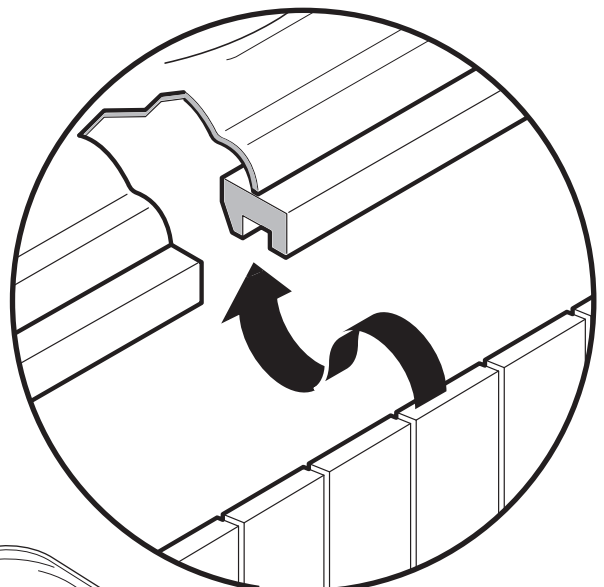

2

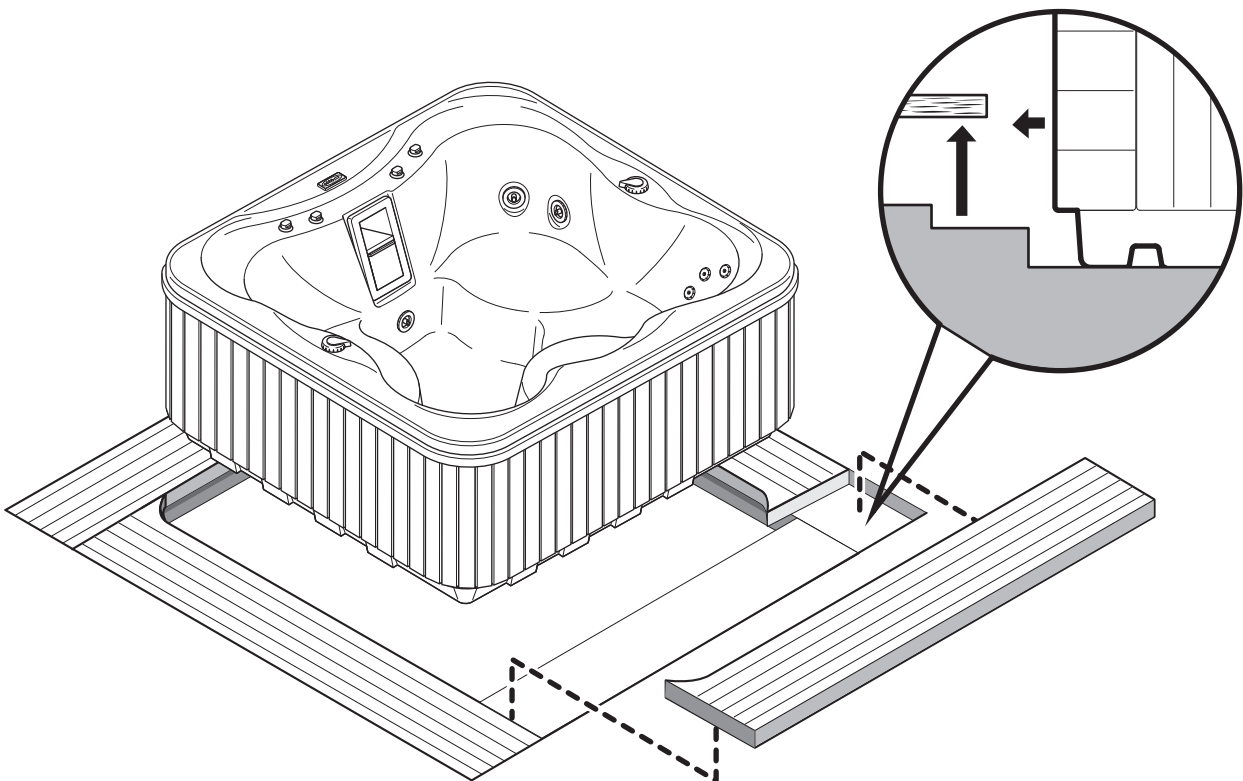
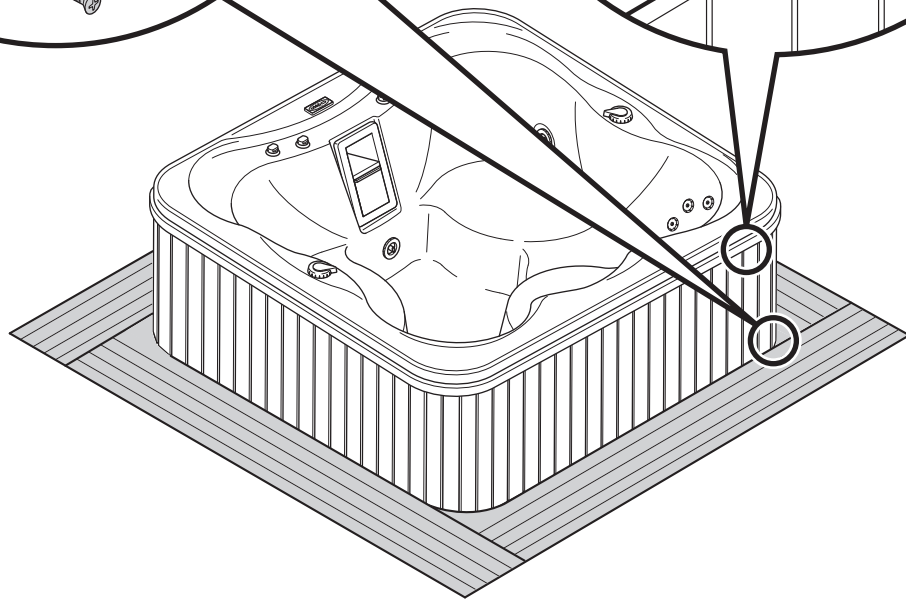

## PREMESSA

- Il presente manuale è strutturato in due parti. La prima è rivolta all'utente, mentre la seconda è riservata al personale qualificato che provvede all'installazione e a quello che è incaricato della gestione e normale conduzione dell'impianto. La distinzione deriva dal fatto che, mentre l'uso normale non richiede particolari conoscenze e non espone a rischi, le operazioni di installazione, di gestione e di normale conduzione dell'impianto richiedono conoscenze particolari in materia di sicurezza e di pericoli legati alle operazioni da svolgere, che possono essere affidate solo a personale responsabile e competente, abilitato ad eseguire e certificare i lavori svolti nel rispetto delle leggi vigenti nel Paese in cui la spa viene installata ed utilizzata.
- L'utente, a meno che non appartenga alla categoria di persone sopra descritte, dovrà limitarsi ad operare secondo quanto esposto nella prima parte, evitando qualsiasi intervento diverso.
- In particolare, in caso di guasto o malfunzionamento, egli dovrà limitarsi a scollegare l'impianto, **operando sugli interruttori generali installati in zona accessibile, e poi richiedere l'intervento di tecnici specializzati.**

**La Jacuzzi Europe S.p.A. declina ogni responsabilità nel caso che le operazioni previste nella seconda parte non vengano eseguite da personale specializzato.**

## ISTRUZIONI D'USO PER L'UTENTE

### LEGGERE ATTENTAMENTE LE SEGUENTI AVVERTENZE.



**La Jacuzzi Europe S.p.A. declina ogni responsabilità per danni derivanti dalla non osservanza delle seguenti disposizioni.**

**Questa apparecchiatura non deve essere usata da persone (bambini inclusi) con ridotte capacità motorie, sensitive e/o cognitive o comunque prive delle nozioni necessarie per il suo utilizzo.**

**Assicurarsi che i bambini, nel caso utilizzino l'apparecchiatura, vengano sorvegliati da una persona responsabile della loro sicurezza.**

**I bambini devono essere sorvegliati per assicurarsi che non giochino con l'apparecchiatura.**

*La copertura in dotazione è provvista di chiusura a chiave in modo da evitare cadute accidentali nella spa.*

*È consigliabile fare sempre una doccia prima di entrare in acqua.*

### **Non usare l'acqua con temperature oltre i 40 °C.**

*Il riscaldatore elettrico è dotato di doppia sicurezza elettronica (hardware - software).*

*Temperature comprese tra 38 °C e 40 °C sono normalmente tollerate da persone adulte; la temperatura ideale, in ogni caso, è di 35-36 °C.*

*Controllare accuratamente la temperatura dell'acqua, che non deve superare i 40 °.*

*La tollerabilità all'acqua calda varia da persona a persona.*

*Le donne incinte ed i bambini piccoli non devono usare la spa senza prima consultare un medico e comunque l'acqua deve avere una temperatura inferiore a 38 °C.*

*Fare molta attenzione quando si è soli nella spa: restare immersi a lungo nell'acqua calda può causare nausea, capogiri e svenimenti. Se s'intende utilizzare la spa per periodi abbastanza lunghi (oltre ai 10-15 minuti) assicurarsi che la temperatura dell'acqua abbia un valore più basso. Questo è indicato anche per i bambini.*

**Persone ammalate di cuore, diabete, ipertensione o ipotensione, o con altri problemi di salute non devono utilizzare la spa senza prima aver consultato il proprio medico.**

**Non utilizzare la spa dopo l'assunzione di alcool, droghe o medicinali che inducono sonnolenza o che possono alzare/abbassare la pressione del sangue.**

**Persone sotto cura medica devono consultare un medico prima di utilizzare la spa, dato che alcuni medicinali possono indurre sonnolenza, mentre altri possono influire sul battito cardiaco, sulla pressione sanguigna, sulla circolazione.**

### ATTENZIONE

**La copertura non è concepita per sostenere pesi. Non sedersi, camminare o sdraiarsi sulla copertura. Non depositarvi oggetti.**

**Fare molta attenzione quando si entra e si esce dalla spa: l'acqua rende scivolose tutte le superfici.**

**Non utilizzare la spa quando le condizioni atmosferiche sono proibitive (temporali, ecc.).**

**Non fare uso di oggetti che si possono rompere, o comunque fragili, durante l'utilizzo della spa.**

**Non si devono usare apparecchiature elettriche (radio, asciugacapelli, ecc.) in prossimità della spa, a meno che questa non sia vuota.**

**Non togliere le griglie di protezione dalle bocchette di aspirazione (☞ 2, part.A).**

**Durante l'uso della spa mantenere la testa, il corpo e gli indumenti ad una distanza di almeno 40 cm dalle bocchette di aspirazione; le capigliature lunghe vanno raccolte e opportunamente fermate.**

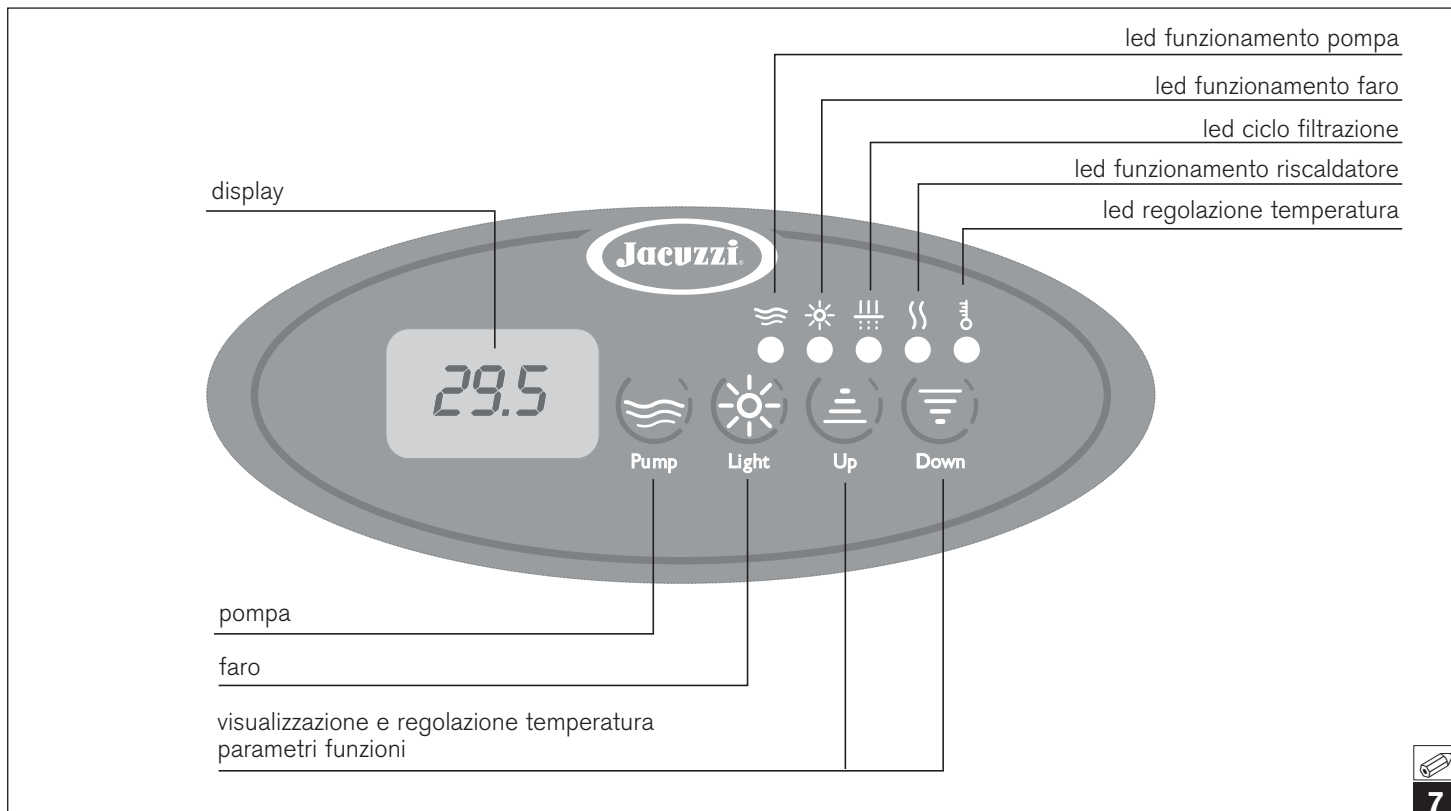

**Non avviare la spa se le griglie di protezione sono rotte o mancanti. Rivolgersi ad un rivenditore autorizzato Jacuzzi® o ad un Centro Assistenza autorizzato. Utilizzare esclusivamente pezzi di ricambio originali.**

**⚠ Un'esposizione prolungata al sole potrebbe danneggiare il materiale di cui è costituito il guscio della spa, data la sua capacità di assorbire il calore (i colori scuri in particolare). Quando non è in uso, non lasciare la spa esposta al sole senza un'adeguata protezione (copertura termica, gazebo, ecc.).**

**Gli eventuali danni derivanti dalla non osservanza delle presenti avvertenze non sono coperti dalla garanzia.**

## ■ PREDISPOSIZIONI PER L'USO



### ATTENZIONE

**Le verifiche preliminari ed eventuali regolazioni dell'impianto devono essere eseguite da personale qualificato ed abilitato ad effettuarle, sotto la sua responsabilità.**

**Le istruzioni relative sono riportate nella seconda parte del presente manuale.**

L'utente deve individuare una persona qualificata in grado di gestire e condurre l'impianto, in particolare per quanto concerne le operazioni:

### ► Carico dell'acqua nella spa.

*Il livello ottimale si ha quando l'acqua raggiunge la tacca di livello presente sullo skimmer (🔧 2, part.A).*

### ► Verifica della qualità dell'acqua, controllo chimico del pH e della disinfezione dell'acqua.

*Questi controlli devono essere effettuati frequentemente per garantire la qualità dell'acqua nel tempo, soprattutto se la spa viene utilizzata da più persone.*

### ► Accertarsi che siano state eseguite TUTTE le operazioni descritte nella sezione "Istruzioni di funzionamento e uso per il 'gestore' dell'impianto - Avvertenze Generali - Primo avviamento".

### ► Accendere l'interruttore generale dell'impianto:

### ATTENZIONE



**Non dare corrente all'impianto se la spa non è piena d'acqua fino al normale livello di riempimento, poiché la pompa potrebbe danneggiarsi.**

**Il non tener conto della presente avvertenza fa scadere immediatamente la garanzia.**

## ■ LIMITAZIONE DEL CONSUMO ELETTRICO

*Se non si dispone di sufficiente energia elettrica e si decide di attivare il limitatore di consumo, si deve configurare il software di sistema per il corretto funzionamento della spa:*

### ► Tenere premuto il tasto "Light" (☀) per circa 12 secondi, finché non compare la scritta "cFn".

### ► Agire eventualmente sui tasti "Up" (⬆) e/o "Down" (⬇) per scorrere il menu, fino a visualizzare "cFn": premere nuovamente il tasto "Light" (☀) per confermare l'opzione.

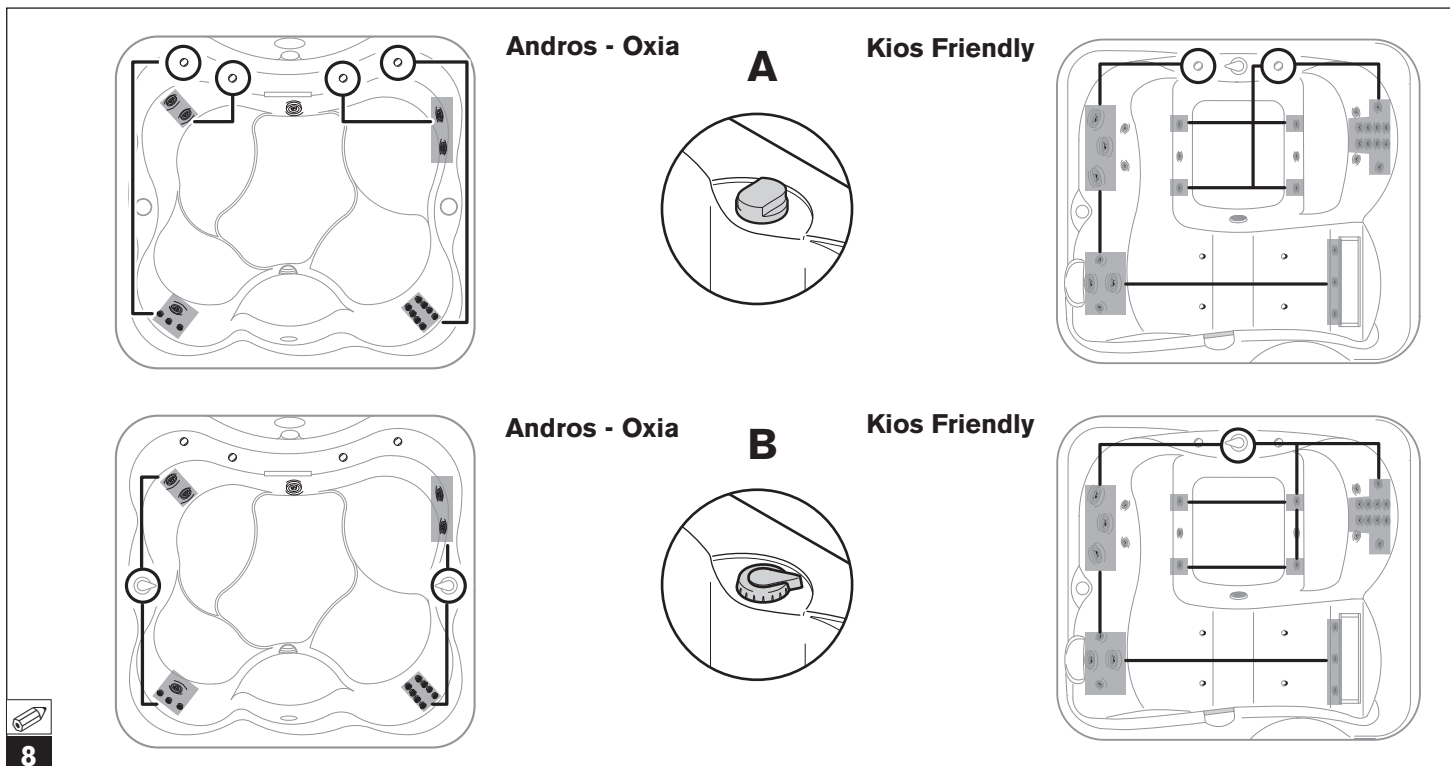

► A questo punto inserire la password **123** in questo modo:

- agire sui tasti **“Up”** (↑) e/o **“Down”** (↓) per inserire la prima cifra.

**NOTA:** tenere premuto il tasto fino a raggiungere il valore desiderato.

- confermare la scelta premendo il tasto **“Light”** (☀).

Agire allo stesso modo per inserire le altre due cifre.

► Una volta inserita la password, sul display compare la scritta **I1x** (parametro unità misura della temperatura); premere quindi nuovamente il tasto **“Light”** (☀) per passare al parametro **I2x** (dove “x” può variare da 10 a 32 ampere, ad intervalli di 2; il valore 0 esclude il controllo dell'assorbimento da parte del limitatore di consumo; in fabbrica viene memorizzato 32).

► Agire sui tasti **“Up”** (↑) e/o **“Down”** (↓) per cambiare “x” e confermare quindi la scelta con il tasto **“Light”** (☀).

Premere nuovamente il tasto **“Light”** (☀) per uscire dalla procedura e memorizzare i nuovi valori: il display si spegne per un istante e poi si riaccende.

- Se per circa 20 secondi non viene premuto alcun tasto, si esce ugualmente dalla procedura, ma le eventuali modifiche non vengono memorizzate.

#### NOTE

- Quando il parametro I2 è uguale a 16 il consumo elettrico della spa viene limitato a 16A; in queste condizioni, è possibile attivare la pompa in bassa velocità contemporaneamente al riscaldamento; se si attiva l'alta velocità, il riscaldatore viene spento.

- Quando invece il parametro I2 è uguale a 32 risulta selezionato il massimo consumo elettrico.

- Si sconsiglia di attivare il limitatore di consumo qualora la spa venga installata in luoghi in cui le temperature raggiungono spesso valori al di sotto di 0 °C perché, viene limitata la funzionalità della protezione anti-gelo (vedere capitolo relativo).

#### ■ PANNELLO DI CONTROLLO E FUNZIONI

Di seguito troverete descritte le funzioni della Vostra spa e le modalità per attivarle tramite i tasti del pannello di controllo (☞ 7).

#### ■ tasto **“Pump”** (🌊)

► Premere una volta il pulsante per avviare la pompa a bassa velocità : si accende il led rispettivo in modo lampeggiante; premerlo di nuovo per passare all'alta velocità (led acceso in modo fisso). Premendo una terza volta il pulsante, la pompa si arresta (led spento).

#### NOTE

- Se, tramite pulsante, viene attivata la pompa (sia in bassa che in alta velocità), questa si arresta automaticamente dopo 20 minuti; (se non viene spenta prima dall'utente).

Da notare che quando la pompa si avvia automaticamente a bassa velocità (nel caso di un ciclo di filtrazione o durante il riscaldamento dell'acqua) non può essere spenta dal display; può comunque essere attivata ad alta velocità, sempre tramite il pulsante relativo.

Se è stato attivato il limitatore di consumo elettrico, accendendo la pompa in alta velocità, il riscaldatore, se acceso, si spegne.

## ■ Le bocchette idromassaggio e la loro disposizione

*I getti integrati nelle sedute massaggio consentono di dirigere l'acqua in specifici punti della schiena, effettuando un massaggio profondo che rilassa i muscoli e riduce lo stress.*

*I getti idromassaggianti, a seconda di come vi posizionate, consentono di godere un massaggio nella zona lombare, spalle, braccia, fianchi, cosce o polpacci.*

*I getti verticali garantiscono un massaggio rilassante per piedi e caviglie, che dona un miglioramento a livello circolatorio. Dato che tutti i getti sono orientabili, potete indirizzare i getti verso i muscoli che sono tesi o rigidi: il calore ed il flusso stimolante dell'acqua aumenterà la circolazione sanguigna.*

*In alcuni getti si può regolare la portata d'acqua agendo sulla ghiera esterna della bocchetta.*

L'intensità dell'idromassaggio è determinata dalla quantità d'aria immessa nell'acqua, che viene regolata per mezzo dei pomelli sistemati sul bordo della spa (🔧 **8, part.A**).

► Per avere la massima quantità d'aria, ruotare ogni pomello in senso orario; nel senso opposto per diminuirla.

Alcune bocchette idromassaggio sono collegate tra loro tramite uno o più deviatori (🔧 **8, part.B**). Con il deviatore si può regolare la portata d'acqua di una serie di bocchette, rispetto all'altra serie, in proporzione inversa: ruotando cioè la manopola in un senso, o nell'altro, la potenza dei getti aumenterà su una serie di bocchette e diminuirà sull'altra.



### ATTENZIONE

**Non agire sul/i deviatore/i con la pompa in moto.**

**NOTA:** alcuni modelli sono dotati di un faro a led a luce bianca.

■ Premete il tasto **"Light"** (🔦) per azionare il faro (situato sulla parete della vasca).

► All'accensione, si attiverà il programma utilizzato al momento dell'ultimo spegnimento.

Se desiderate selezionare il colore, o ciclo di colore, successivo a quello visualizzato premete due volte il tasto entro un paio di secondi:

- con il primo comando il faro si spegne.

- con il secondo, viene attivato ciclo di colore che segue, nell'ordine, quello appena spento.

Per tornare alla modalità di visualizzazione iniziale, scorrete tutte le varie opzioni disponibili, premendo ripetutamente il tasto.

► Il faro rimane in funzione per 2 ore, ma può essere spento anche prima premendo nuovamente il tasto suddetto.

► Le combinazioni cromatiche descritte sono modulate in tonalità ed intensità dal sistema digitale integrato.

## Cromodream

Questo ciclo dona un'esperienza completa in tutta la gamma cromatica; i colori, composti secondo complementarità, sfumano gradevolmente uno nell'altro, donando una sensazione di totale appagamento.

## Sunlight

Una terna di colori (giallo/arancio/bianco), intervallati da momenti d'azzurro e viola, che richiama i benefici effetti della luce solare; il giallo alternato al viola migliora il tono dell'umore e dell'equilibrio psicofisico in generale.

## Relax

Composto dai colori blu/arancio/azzurro/bianco, questa sequenza favorisce la distensione ed il rilassamento; la nota arancione contribuisce a riscaldare una sequenza tendente ai colori "freddi".

## Colori fissi

Sono inoltre selezionabili i seguenti colori, visualizzati in maniera fissa: bianco, blu chiaro, arancione, giallo, verde.

## ■ Controllo della temperatura

*Il riscaldamento dell'acqua viene ottenuto con un riscaldatore elettrico tubolare. Si raccomanda di non impostare temperature di riscaldamento dell'acqua eccessive, al limite dei 40°C (la temperatura consigliata è di 35-36°C).*

**NOTA:** nel caso sia attiva la limitazione dei consumi elettrici (vedere cap, relativo) se viene attivata la pompa in alta velocità il riscaldatore viene spento (il simbolo **}}** lampeggerà sul display) e viene riacceso, se necessario, 5 minuti dopo lo spegnimento della pompa stessa.

## ■ Unità di misura della temperatura

*La scala della temperatura è impostata in °C (scala Celsius), ma può essere modificata in °F (scala Fahrenheit), agendo come segue:*

► Tenere premuto il tasto **"Light"** (🔦) per circa 12 secondi, finché non compare la scritta **"cFn"**.

► Agire eventualmente sui tasti **"Up"** (⬆) e/o **"Down"** (⬇) per scorrere il menu, fino a visualizzare la scritta **"cFn"**: premere nuovamente il tasto **"Light"** (🔦) per confermare l'opzione.

► A questo punto inserire la password **123** in questo modo:

- agire sui tasti **"Up"** (⬆) e/o **"Down"** (⬇) per inserire la prima cifra.

- confermare la scelta premendo il tasto **"Light"** (🔦).

Agire allo stesso modo per inserire le altre due cifre.

► Una volta inserita la password, sul display compare la scritta **I1x** (dove "x" può essere 1 o 0; valore memorizzato: 0).

► Agire sui tasti **"Up"** (↕) e/o **"Down"** (⇩) per cambiare "x" da 0 a 1 (corrispondente alla scala in °F) e confermare quindi la scelta con il tasto **"Light"** (☀): sul display compare la scritta **I2x**.

Premere ancora una volta il tasto **"Light"** (☀) per uscire dalla procedura e memorizzare i nuovi valori: il display si spegne per un istante e poi si riaccende.

Per ritornare alla scala Celsius (°C), rientrare nella procedura e riportare la cifra "x" del parametro **I1x** a 0.

**NOTA:** se per circa 20 secondi non viene premuto alcun tasto, si esce ugualmente dalla procedura, ma le eventuali modifiche non vengono memorizzate.

### ■ Temperatura di riscaldamento dell'acqua ("set point").

Per controllare/modificare la temperatura di riscaldamento dell'acqua, agire nel modo seguente:

► Premere il tasto **"Up"** (↕) o **"Down"** (⇩): sul display comparirà la temperatura attualmente memorizzata (visualizzata in °C, o °F secondo quanto programmato, vedi "Unità di misura della temperatura").

► Premere nuovamente il tasto **"Up"** (↕) o **"Down"** (⇩) per variare il valore visualizzato, da un minimo di 15 °C ad un massimo di 40 °C (59÷104 °F).

► Per visualizzare di nuovo la temperatura dell'acqua in vasca, basta non toccare alcun tasto per circa 5 secondi.

► Non appena il valore programmato ("set-point") della temperatura dell'acqua viene superato, il riscaldatore viene disattivato e non viene riacceso finché la temperatura effettiva dell'acqua non scende di circa 0,5 °C - 1 °F rispetto al valore impostato.

► Per garantire la misura esatta della temperatura dell'acqua la pompa viene attivata in bassa velocità, circa ogni mezz'ora e per 30" (anche se non sono stati impostati cicli di filtrazione), dato che la sonda di temperatura è inserita nella tubazione del riscaldatore.

#### NOTE

- Quando viene spento l'impianto, o viene a mancare la corrente elettrica, rimane in memoria l'ultimo valore di set-point impostato.

- Il funzionamento del riscaldatore viene segnalato sul display per mezzo del simbolo  visualizzato in modo fisso (se lampeggiante, significa che il riscaldamento è stato sospeso per non superare il consumo massimo consentito; vedere anche all'inizio del capitolo).

### ■ Mantenimento della temperatura minima dell'acqua in vasca e protezione anti-congelamento delle tubazioni ("Smart Winter")

Ad intervalli regolari, il sistema legge l'effettiva temperatura dell'acqua in vasca; qualora risulti al di sotto del valore minimo consentito (15 °C/59 °F), il riscaldatore e la pompa vengono attivati automaticamente, finché la temperatura non risale oltre tale valore.

La modalità "Smart Winter" consente di monitorare, per mezzo di una sonda apposita, la temperatura del vano sotto la vasca, in cui sono presenti tutte le tubazioni del circuito idraulico; in presenza quindi di condizioni estreme, il sistema può attivare questa protezione antigelo (segnalata sul display dalla scritta **ICE**), azionando le pompe secondo una modalità dipendente dalle seguenti configurazioni:

#### • Con limitazione del consumo elettrico

Viene attivata la pompa ad alta velocità, che si spegne dopo 1 minuto (durante questo ciclo, il riscaldatore è spento ma viene successivamente attivato).

#### • Senza limitazione del consumo elettrico

La modalità di funzionamento è la stessa, tranne per il riscaldatore che resta in funzione.

► L'attivazione della pompa viene effettuata ad intervalli prestabiliti, a seconda del valore di temperatura riscontrato:

- temperatura compresa tra 12 e 15 °C (54-59 °F):  
ogni 2 ore

- temperatura compresa tra 9 e 12 °C (48-54 °F):  
ogni ora

- temperatura compresa tra 6 e 9 °C (42-48 °F):  
ogni 30 minuti

- temperatura minore o uguale a 6 °C (42 °F):  
ogni 15 minuti

#### NOTE

- Se la temperatura del vano sotto la vasca scende rapidamente, aumenta la frequenza delle attivazioni.

- Se viene rilevata la necessità di attivare la protezione anti-congelamento durante un ciclo di filtrazione o la filtrazione veloce ("Boost"), questi verranno sospesi per riprendere dopo il ciclo stesso.

- Se durante una funzione attivata dall'utente c'è la necessità di eseguire un ciclo anti-congelamento, questo verrà attivato 15 minuti dopo lo spegnimento della funzione.

- Se risulta attiva questa protezione, il faro può comunque essere sempre attivato.

### ■ FILTRAZIONE DELL'ACQUA

La filtrazione dell'acqua è necessaria per mantenerla chiara e limpida, cioè "accogliente". La pompa fa passare l'acqua attraverso un filtro a cartuccia presente nello skimmer,  **7** (due



#### ATTENZIONE

**Non usare l'acqua con temperature oltre i 40 °C.**

nella Kios Friendly, vedere cap. "Manutenzione del filtro a cartuccia"); questa operazione è attiva nell'arco della giornata secondo un ciclo (ciclo di filtrazione) che si ripete ogni 24 ore.

La MaxiJacuzzi è inoltre dotata di un particolare tipo di filtrazione veloce ("Boost"), che si differenzia dal ciclo vero e proprio per la sua breve ed intensa durata.

**N.B.: la pompa ha due velocità: una bassa, usata per il ricircolo e la filtrazione dell'acqua, ed una più elevata per azionare i getti idromassaggio.**

**Se l'eventuale gruppo filtrante (spa-pak) esterno "Performance" viene collegato alla cassetta elettronica della minipiscina, la pompa funzionerà contemporaneamente a quella della minipiscina, quando però quest'ultima funziona a bassa velocità (attivazione da pannello di controllo, durante un ciclo di filtrazione, quando viene misurata la temperatura dell'acqua).**

**N.B.: alcune MaxiJacuzzi sono dotate di un generatore di ozono (optional) o di un generatore di luce UV (Clearray™), che contribuisce a disinfettare e purificare l'acqua; all'avvio del ciclo di filtrazione il generatore si attiva automaticamente, e si disattiva alla fine del ciclo stesso.**

## Informazioni generali

Il ciclo di filtrazione consiste di 2 fasi:

### • Inizio

la pompa viene attivata per 1 minuto, ad alta velocità.



### • Continuazione

La pompa passa quindi in bassa velocità e viene anche attivato l'ozonizzatore o il generatore di luce UV (se presente), per il tempo rimanente del ciclo.

## Impostazione dei cicli di filtrazione



Per impostare il ciclo di filtrazione, agire come segue:

► Tenere premuto il tasto "Light"  per circa 5 secondi: il display visualizza la scritta **dx** (dove "x" indica la durata in ore).

► Agire sui tasti "Up"  e/o "Down"  per inserire la durata desiderata (da un minimo di 0 ad un massimo di 12 ore).

► Premendo nuovamente il tasto "Light"  viene confermato il valore scelto e si passa quindi alla programmazione del ritardo d'inizio, rispetto all'ora "0", del ciclo (parametro **sy**, dove "y" indica il numero di ore).

**ATTENZIONE:** l'ora "0" è l'istante in cui viene data tensione alla minipiscina, tramite l'interruttore generale; se, per esempio, si imposta come ritardo d'inizio del ciclo il valore "4", significa che la filtrazione partirà 4 ore dopo aver acceso la minipiscina.

► Impostare il ritardo d'inizio (da un minimo di 0 ad un massimo di 23) tramite i tasti "Up"  e/o "Down"  e confermare con il tasto "Light"  per memorizzare i valori inseriti ed uscire dalla modalità di programmazione.

A funzione attiva, si accende il led del simbolo rispettivo (se lampeggiante, significa che il ciclo è stato sospeso; vedere capitolo relativo).

## NOTE

- I valori impostati in fabbrica sono i seguenti:  
durata del ciclo: 2 ore.

ritardo d'inizio rispetto all'ora "0": 40 minuti.

Quindi, non effettuando nessuna programmazione, ogni 24 ore viene comunque eseguito una filtrazione di 2 ore, con inizio pari al momento in cui si accende la minipiscina + 40 minuti.

- Se dovesse mancare la corrente, i dati in memoria vengono mantenuti, ma l'ora "0" diventa quella dell'istante in cui viene ripristinata l'erogazione dell'energia elettrica; potrebbe, quindi, essere necessario spegnere e riaccendere l'interruttore generale a monte della minipiscina, in modo da ripristinare gli orari dei cicli di filtrazione (ritardo e durata) attivi al momento della mancanza di corrente.

- È possibile variare i parametri d'impostazione del ciclo di filtrazione in qualsiasi momento, seguendo la procedura descritta all'inizio del capitolo; con questa operazione, l'ora "0" viene "spostata" all'istante in cui vengono memorizzati i nuovi valori.

Esempio: se s'imposta il valore del parametro "s" (ritardo d'inizio) a 8, il nuovo ciclo partirà 8 ore dopo l'istante in cui viene memorizzato tale valore.

In particolare, impostando il valore del parametro "s" a 0, il ciclo partirà immediatamente.

## Sospensione dei cicli di filtrazione

► Il ciclo di filtrazione viene sospeso dall'attivazione della pompa in alta velocità e o del faro, ma riprende 40 minuti dopo lo spegnimento della stessa, dal punto in cui si era fermato; questo significa che, se al momento dell'interruzione mancava 1 ora al termine del ciclo, questo, una volta ripreso, proseguirà per questo tempo e quindi si fermerà.

► Il ciclo di filtrazione può venire sospeso dalla protezione anti-congelamento (modalità "Smart Winter") o a causa di una sovratemperatura dell'acqua; fare riferimento ai rispettivi capitoli.

► Se è attiva la funzione di blocco temporaneo del sistema ("stand-by", vedere capitolo relativo) la pompa si ferma e viene riavviata dopo che la condizione di stand-by è stata disattivata.

## Sovratemperatura durante i cicli di filtrazione

► Se durante il ciclo di filtrazione la temperatura dell'acqua supera il valore impostato di oltre 1 °C (2 °F) ("set-point", vedere cap. "Regolazione della temperatura di riscaldamento dell'acqua") e non diminuisce di almeno 1 °C (2 °F) nelle 3 ore successive, il ciclo di filtrazione viene sospeso finché la temperatura non scende di almeno 1 °C (2 °F) sotto il valore impostato.

Anche in condizioni di elevata temperatura dell'acqua (a causa di eccessivo irraggiamento solare, per esempio) viene quindi garantito un tempo minimo di filtrazione.

## Ozonizzatore o Cleararray™ (generatore di ozono, o generatore di luce UV, ove presente)

Il generatore d'ozono (o il generatore di luce UV Cleararray™) riduce il fabbisogno di prodotti chimici per il trattamento dell'acqua.

► Il funzionamento dell'ozonizzatore (o del Cleararray™) è automatico ed è subordinato all'attivazione della pompa (in bassa velocità) durante il ciclo di filtrazione, mentre risulta spento quando sono attivi l'idromassaggio o anche solo il faro (questo perché si presuppone la presenza di persone in vasca); 40 minuti dopo lo spegnimento delle suddette funzioni, l'ozonizzatore (o il Cleararray™) riprende il proprio funzionamento (se risulta attivo un ciclo di filtrazione).

### Filtrazione veloce ("Boost")

È indicata dopo un uso intensivo della minipiscina e/o associata al trattamento chimico dell'acqua, per favorire lo scioglimento delle sostanze impiegate per la disinfezione.

► Per attivare la funzione, tenere premuto per circa 5 secondi il tasto **"Pump"** : il display visualizzerà la scritta **boo**.

► La funzione dura 45 minuti (questo valore non può essere variato) durante i quali la pompa viene attivata in alta velocità, assieme all'ozonizzatore (o al Cleararray™).

► Il riscaldatore, qualora risultasse attivato, continuerà a funzionare normalmente, a meno che il sistema non risulti configurato per la limitazione del consumo elettrico.

► La funzione termina:

- allo scadere del tempo suddetto
- quando si attiva un'altra funzione.

**NOTA:** se c'è la necessità di attivare la protezione anti-congelamento durante la filtrazione veloce, questa verrà interrotta per consentire l'attivazione della protezione stessa.

## ■ BLOCCO TEMPORANEO DEL SISTEMA ("STAND-BY")

Questa funzione permette di sospendere il funzionamento di tutti i dispositivi del sistema per un periodo di **60 minuti** (questo valore non può essere variato) in modo da provvedere a operazioni di ordinaria manutenzione senza dover togliere tensione.

### ATTENZIONE



**Qualora si dovesse accedere alla cassetta elettrica, a parti normalmente in tensione o agli organi rotanti delle pompe è tassativo interrompere l'alimentazione elettrica spegnendo l'interruttore onnipolare.**

► Per attivare la funzione occorre tenere premuto il tasto **"Light"**  per circa 8 secondi: sul display compare la scritta **"Sby"** seguita dal valore in minuti durante i quali rimarrà bloccata la funzione.

► La funzione ha termine allo scadere dei 60 minuti o tenendo premuto nuovamente il tasto **"Light"**  per circa 5 secondi.

## NOTE:

- Se era attivo un ciclo di filtrazione, questo riparte 40 minuti dopo il termine della condizione di stand-by, dal punto in cui si era fermato; questo significa che, se al momento dell'interruzione mancava 1 ora al termine del ciclo, questo, una volta ripreso, proseguirà per questo tempo e quindi si fermerà.

- Se al momento dell'attivazione del blocco il riscaldatore fosse acceso, questo viene immediatamente spento, mantenendo però attiva la circolazione dell'acqua per circa 30 secondi, in modo da raffreddare la resistenza.

## ■ CONDIZIONI DI FUNZIONAMENTO ANOMALO SEGNALAZIONE DI ALLARMI

La presenza di un allarme viene segnalata sul display, che riporta il codice relativo al tipo di anomalia. Se la condizione d'allarme permane, il codice continuerà ad essere visualizzato.

► Segnalazione sul display

- possibile soluzione

► **"FLC"** Il flussostato rileva un flusso d'acqua, mentre questo non c'è (il riscaldatore non viene attivato).

Può verificarsi quando il flussostato (collegato in serie al riscaldatore) è bloccato da depositi e/o impurità che ne impediscono il corretto funzionamento, oppure nel caso sia guasto.

- Contattare un Centro autorizzato Jacuzzi®.

► **"FLO"** La sonda non rileva il flusso d'acqua (il riscaldatore non può essere attivato).

Può verificarsi nel caso che il filtro a cartuccia e/o la pompa risultino ostruiti, oppure il flussostato, a causa di errate operazioni di manutenzione, risulti installato nel senso opposto al normale flusso d'acqua: in questo caso, il contatto all'interno non riesce a chiudersi, impedendo così l'attivazione del riscaldatore.

L'allarme può comparire anche nel caso il flussostato sia guasto.

- Contattare un Centro autorizzato Jacuzzi®.

► **"HOH"** La temperatura misurata sul riscaldatore risulta maggiore o uguale a 48 °C (118 °F) (il riscaldatore è disattivato).

### NON ENTRARE IN ACQUA

Questo allarme, la cui visualizzazione viene alternata a quella della temperatura, scompare non appena il valore scende al di sotto dei 44 °C (111 °F).

- Se la condizione di allarme permane, provare a spegnere e riaccendere l'interruttore installato a monte della minipiscina; se nonostante questo la segnalazione dovesse rimanere attiva, contattare un Centro Assistenza autorizzato Jacuzzi®.

► **"Ho"** Temperatura dell'acqua troppo alta.

### NON ENTRARE IN ACQUA

La temperatura dell'acqua in vasca ha raggiunto o superato i 44 °C (111 °F); non è possibile attivare alcuna funzione.

- Se è presente, togliere la copertura dalla minipiscina.

- Se l'eccessivo aumento di temperatura è dovuto all'irraggiamento solare, aggiungere acqua fredda nella minipiscina.

Quando la temperatura è scesa sotto i 43 °C (109 °F) la minipiscina dovrebbe attivarsi automaticamente; se ciò non accade, togliere corrente e contattare un Centro Assistenza autorizzato Jacuzzi®.



► "rPF" Sonda temperatura malfunzionante.

## NON ENTRARE IN ACQUA

Non è possibile attivare alcuna funzione.

- Controllare la funzionalità della sonda di temperatura, o sostituirla.

► "HPF" Intervento del termostato di sicurezza.

Non è possibile attivare il riscaldatore elettrico.

Il riscaldatore elettrico è stato disattivato causa surriscaldamento; questo potrebbe essere dovuto ad un flusso d'acqua irregolare.

- Provare a spegnere e riaccendere l'interruttore installato a monte della minipiscina (reset del sistema); se nonostante questo la segnalazione dovesse rimanere attiva, contattare un Centro Assistenza autorizzato Jacuzzi®.

## PARTE SECONDA

### INSTALLAZIONE e MANUTENZIONE

#### ATTENZIONE



**Le operazioni descritte in questa seconda parte possono essere eseguite solo da personale specializzato ed abilitato.**

#### COMPONENTI e COLLEGAMENTI

I componenti principali della spa sono (🔧 2 e 3):

- 1 Pannelli di copertura laterali
- 2 Pompa
- 3 Cassetta elettrica
- 4 Riscaldatore elettrico
- 5 Copertura termica

#### ATTENZIONE



**La copertura termica non è concepita per sostenere pesi. Non sedersi, camminare o sdraiarsi sulla copertura. Non depositarvi oggetti.**

#### LEGGERE ATTENTAMENTE LE ISTRUZIONI PRIMA DI PROCEDERE ALL'INSTALLAZIONE

#### ■ AVVERTENZE GENERALI

**Eventuali danni che potevano essere identificati e riparati prima dell'installazione per i quali vengono avanzati dei reclami dopo l'installazione definitiva, sono esclusi dalla nostra garanzia.**

Poiché le condizioni generali di vendita stabiliscono la resa del materiale franco stabilimento di Valvasone (PN), la Jacuzzi Europe S.p.A. declina ogni responsabilità derivante da danni subiti durante il trasporto o l'immagazzinamento intermedio. Appena ricevuta la spa, è importante quindi verificare l'assoluta integrità dell'imballo ed avanzare subito eventuali reclami allo spedizioniere.



**Un'esposizione prolungata al sole potrebbe danneggiare il materiale di cui è costituito il guscio della spa, data la sua capacità di assorbire il calore (i colori scuri in particolare). Quando non è in uso, non lasciare la spa esposta al sole senza un'adeguata protezione (copertura termica, gazebo, ecc.). Gli eventuali danni derivanti dalla non osservanza delle presenti avvertenze non sono coperti dalla garanzia.**

► Liberare la minipiscina dall'imballo e togliere i pannelli frontali (🔧 5): svitare prima le viti alla base (**part.1**) e quindi sfilare i pannelli dai perni filettati (**part.2**); i pannelli angolari invece non vanno rimossi.

Se la spa prevede la copertura perimetrale in legno, per lo smontaggio ed il rimontaggio della stessa (dopo il posizionamento definitivo della vasca) riferirsi alla 🔧 6.

► (🔧 1) Per tutte le operazioni di trasporto servirsi esclusivamente del pallet su cui poggia la spa, mentre per il suo posizionamento in opera sostenerla esclusivamente utilizzando cinghie di portata adeguata, da infilare nelle guide e nelle staffe presenti nella base della minipiscina; dopo il posizionamento definitivo, queste staffe possono essere tolte e conservate per un'eventuale movimentazione futura.

Nei casi in cui sia impossibile utilizzare le cinghie di trasporto è possibile rimuovere anche i pannelli installati ai quattro angoli (fissati con viti) e movimentare la spa sostenendola per i puntelli d'angolo.

**N.B.: questo tipo di movimentazione va effettuata con la massima cautela, e comunque il Cliente, o chi per esso, se ne deve assumere la responsabilità.**

**La Jacuzzi Europe S.p.A. declina ogni responsabilità per danni causati durante queste movimentazioni improprie.**



#### ATTENZIONE

**Non sollevare MAI la spa per il bordo o per le tubazioni.**

► Ispezionare con cura la spa prima di procedere all'installazione e verificare la corretta posizione dei manicotti, delle tubazioni e delle fascette (verificare che non siano allentate).

#### ■ INSTALLAZIONE

► La spa è stata progettata in modo che per il suo funzionamento siano necessari solo i collegamenti alla rete elettrica, all'impianto di terra, allo scarico (ed eventualmente alla rete idrica), che saranno già stati predisposti in precedenza (vedi "scheda di preinstallazione" allegata).

► Per realizzare un'adeguata base di supporto, si deve tenere conto del peso a pieno carico (con l'acqua e le persone dentro) e del conseguente carico a pavimento, in funzione del modello scelto. Vedere anche scheda di preinstallazione allegata.

► (🔧 2) La spa è dotata di valvola di scarico posizionata circa sulla mezzera della base; deve essere quindi predisposto un pozzetto di scarico nelle vicinanze (vedi "scheda di preinstallazione" allegata).

► Per gli svuotamenti periodici si può collegare un tubo allo scarico, togliendo prima il tappo di chiusura presente sulla base ed avvitando il raccordo con la rispettiva guarnizione.

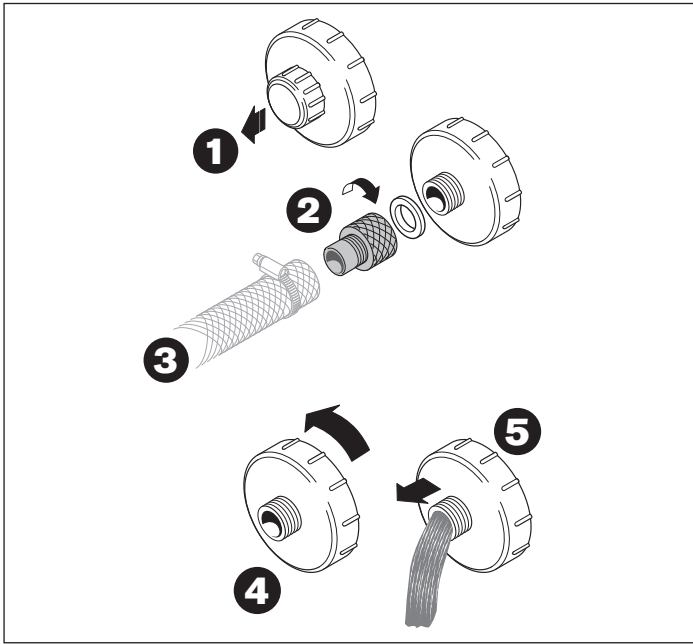

#### Note

Per aprire la valvola, si deve ruotare la ghiera in senso antiorario e tirarla. Nel caso si decida di collegare in modo fisso la spa al pozzetto di scarico, è consigliabile collegarsi prima della valvola (per avere una portata maggiore) ed installare una valvola a saracinesca nei pressi del pozzetto di scarico, in zona accessibile (🔧 2, part. D).

#### ATTENZIONE



**Qualora la spa venga collegata, per i caricamenti periodici, alla rete idrica cittadina che fornisce acqua potabile, consultare prima le autorità locali, poiché dovranno essere rispettate le norme anti-inquinamento valide in ogni Stato. Nei Paesi appartenenti alla CEE fare riferimento alla norma EN 1717.**

► Per l'allacciamento alla rete elettrica e le relative predisposizioni fare riferimento alle istruzioni riportate nella scheda di preinstallazione e al cap. 'Collegamenti elettrici', tenendo presente che l'interruttore generale di sezionamento dovrà essere posizionato in zona sicura ed accessibile all'utente.

#### Collegamenti elettrici

► Effettuare il collegamento sulla morsettiera come indicato nella 🛠️ 4-4b.

**NOTA:** nel caso si effettui l'alimentazione con doppia linea (380-415V 2N) prima di effettuare il collegamento si dovrà rimuovere il ponticello all'interno della cassetta elettrica, secondo le indicazioni e gli schemi riportati nel manuale d'installazione.

Per quanto concerne le caratteristiche dei cavi, interruttori, ecc., si deve tener conto dei suggerimenti riportati nella scheda di preinstallazione a corredo, in particolare nel capitolo "SICUREZZA ELETTRICA".

► Per garantire il grado di protezione contro i getti d'acqua, previsto dalle norme, è stato montato un pressacavo, per facilitare il collegamento con la rete elettrica.

► L'installatore dovrà in ogni caso collegare il conduttore di "fase" sul morsetto apposito e il conduttore "neutro" sullo specifico morsetto **N** (rispettando l'ordinamento indicato) mentre dovrà collegare il conduttore di "terra" sul morsetto individuato dal simbolo  $\perp$ , avendo cura di non danneggiare i componenti montati all'interno della cassetta elettrica. Ad installazione ultimata dovrà essere opportunamente chiuso il pressacavo e chiuso ermeticamente il coperchio della cassetta elettrica.

**Modelli con gruppo filtrante (spa-pak) "PERFORMANCE":** il cavo di alimentazione andrà collegato all'apposita cassetta di derivazione (fornita), a cui verranno collegati quindi la pompa dello spa-pak, la pompa della minipiscina e la cassetta elettronica della minipiscina.

**NOTA:** con questo tipo di collegamento, la pompa dello spa-pak funziona congiuntamente alla bassa velocità della pompa della minipiscina; quando però questa viene azionata in alta velocità (idromassaggio) la pompa dello spa-pak rimane spenta, con una notevole riduzione di portata dell'acqua nel filtro a sabbia. Quindi, se si prevede un utilizzo molto intenso della minipiscina, è opportuno prevedere un'alimentazione elettrica separata per lo spa-pak, in modo da poter attivare la filtrazione esterna anche quando è attivo l'idromassaggio. Fare in ogni caso riferimento al rispettivo manuale d'installazione.

► Il percorso del cavo, la scelta dei materiali e delle soluzioni di installazione più idonee è demandata alla professionalità ed esperienza dell'installatore; è sua responsabilità garantire e certificare l'installazione eseguita.

La JACUZZI EUROPE S.p.A. declina ogni responsabilità qualora:

*L'installazione venga eseguita da personale non qualificato e/o non abilitato a certificare il lavoro eseguito.*

*Non vengano rispettate le norme e disposizioni di legge relative agli impianti elettrici degli immobili in vigore nello Stato in cui viene eseguita l'installazione.*

*Non vengano rispettate le disposizioni di installazione e manutenzione riportate sul presente manuale.*

*Vengano usati per l'installazione materiali non idonei e/o non certificati.*

*La spa venga posta in opera non conformemente alle disposizioni suddette.*

*Vengano eseguite operazioni non corrette che riducano il grado di protezione delle apparecchiature elettriche contro i getti d'acqua o modifichino la protezione contro l'elettrocuzione*

per contatti diretti ed indiretti, o altresì generino condizioni di isolamento, dispersioni di corrente e surriscaldamento anomali.

Vengano cambiati o modificati componenti o parti dell'apparecchio rispetto allo stato di fornitura, facendo decadere la responsabilità del Costruttore

L'apparecchio venga riparato da personale non autorizzato o usando parti di ricambio non originali della Jacuzzi Europe S.p.A.

## ISTRUZIONI DI FUNZIONAMENTO E USO PER IL "GESTORE" DELL'IMPIANTO

### ■ PRIMO AVVIAMENTO

► Togliere la copertura termica dalla spa.

► Verificare che la cartuccia (o le cartucce) del filtro sia presente all'interno del rispettivo contenitore e che il coperchio risulti ben serrato (vedere cap. "Manutenzione del filtro a cartuccia").

**NOTA:** nei modelli dotati di gruppo filtrante (spa-pak) "Performance", il filtro a cartuccia deve essere però rimosso, poiché l'azione filtrante viene assicurata dallo spa-pak.

► Verificare che la valvola di scarico (🔧 2, part.C) sia chiusa. **NOTA:** se non fosse già montato, prelevare il tappo dal sacchetto delle parti accessorie e avvitare alla valvola di scarico.

► Verificare che tutte le bocchette idromassaggio siano aperte.

► Riempire la spa fino all'indicatore di livello individuato dalla tacca presente sullo skimmer (🔧 2, part.A).

Il riempimento verrà fatto con il sistema deciso preventivamente dal Cliente (vedi scheda preinstallazione, cap. "Pre-disposizione per l'installazione").

**Se si usa il tubo per innaffiare il giardino, lasciare scorrere l'acqua per un po' di tempo prima di riempire la MaxiJacuzzi: in questo modo verrà eliminata l'acqua stagnante all'interno del tubo e con essa eventuali batteri che potrebbero provocare irritazioni.**

► Accendere l'interruttore onnipolare posto sulla linea di alimentazione (vedi cap. "Collegamenti elettrici").

#### Note:

- Alla prima accensione, tutte le cifre ed i led del pannello di controllo s'illuminano; quindi, vengono visualizzate le sigle relative alla versione del software e del firmware.

- Generalmente, quando la minipiscina viene riempita per la prima volta, la temperatura dell'acqua è più bassa del valore impostato in fabbrica (35 °C), pertanto vengono attivate la pompa di ricircolo ed il riscaldatore (in ogni caso, il display del pannello di controllo visualizza la temperatura dell'acqua in vasca).

- Se sul display dovesse apparire la scritta "FLO", potrebbe essere guasto il pressostato/flussostato del riscaldatore: fare riferimento al cap. "Condizioni di funzionamento anomalo - segnalazione di allarmi".

► Premere il pulsante (TEST) di prova dell'interruttore differenziale, posto a monte dell'impianto elettrico cui è stata allacciata la spa: se non scatta, potrebbe essersi guastato l'interruttore o verificatasi una qualche anomalia nell'impianto elettrico dell'immobile.

**Togliere corrente e non usare la spa finché la causa del difetto non sia stata identificata ed eliminata.**

► Verificare la funzionalità della pompa idromassaggio agendo sul tasto: "Pump" (🌀) (alla prima pressione del tasto, la pompa viene attivata a bassa velocità, alla seconda pressione passa in alta velocità e alla terza si spegne).

► Verificare l'accensione e spegnimento del faro, agendo sul tasto: "Light" (💡).

► Controllare che non vi siano perdite dalle connessioni idrauliche, o altri problemi.

► Disinfettare completamente la MaxiJacuzzi effettuando un trattamento di "superclorazione".

**Per quanto riguarda il mantenimento della qualità dell'acqua, le modalità e le avvertenze d'uso dei relativi prodotti chimici, consultare la guida al sistema Jacuzzi di trattamento dell'acqua e il relativo catalogo.**

► Dopo alcune ore, spegnere l'interruttore onnipolare (interruttore generale di sezionamento, vedere la scheda di preinstallazione).

► Aprire la valvola di scarico e svuotare completamente la vasca.

#### ATTENZIONE



**Non usare la spa durante il primo avviamento, dato l'elevata concentrazione di cloro nell'acqua durante questa fase. Svuotare subito la vasca.**

► Chiudere la valvola di scarico e riempire nuovamente la spa con acqua "fresca", fino alla tacca di livello presente sullo skimmer.

► Riaccendere l'interruttore onnipolare e controllare il funzionamento corretto della spa (vedi cap. "Pannello di controllo - Funzioni").

► Verificare ed eventualmente modificare i cicli di filtrazione dell'acqua in funzione dell'uso che si intende fare della spa.

► Impostare la temperatura di riscaldamento dell'acqua, tenendo presente che il tempo necessario per raggiungere il valore desiderato dipende dalla temperatura iniziale e dal volume d'acqua all'interno della spa.

A titolo informativo, il riscaldatore elettrico da 2 kW innalza la temperatura di 1 m<sup>3</sup> d'acqua di 1,7 °C circa in 1 ora (con

la copertura termica sopra la spa e trascurando le perdite di calore dell'impianto).

## ■ SVUOTAMENTO DELLA VASCA MESSA A RIPOSO INVERNALE

È buona norma svuotare la MaxiJacuzzi regolarmente (circa ogni 4-8 settimane), in modo da assicurare un ricambio d'acqua e procedere eventualmente ad una pulizia della vasca.

Anche nel caso di assenza prolungata, si consiglia di svuotare la spa, dato che lunghi periodi senza effettuare il trattamento dell'acqua sono dannosi per la spa.

---

**ATTENZIONE**  
 **Prima di procedere allo svuotamento, assicurarsi che i valori degli additivi chimici presenti nell'acqua non risultino essere al di fuori di quelli consentiti. Nel dubbio, contattare le Autorità locali. NON SCARICARE L'ACQUA IN UNA FOSSA SETTICA.**

---

**In zone dove le temperature invernali scendono frequentemente sotto i 0° C, durante il periodo in cui la spa non viene usata, agire come segue:**

- ▶ Togliere la corrente sul quadro elettrico principale.
- ▶ Svuotare completamente la spa per mezzo della valvola di scarico (part. **C** di ) che andrà lasciata aperta. Lo svuotamento della spa non è totale; i ristagni d'acqua sulle sedute e sul fondo della vasca possono essere eliminati con una spugna, mentre i residui d'acqua nelle tubazioni possono essere aspirati attraverso le bocchette idromassaggio e aspirazione, tramite una pompa aspiraliquidi. Si consiglia di svuotare anche la pompe tramite l'apposito tappo di drenaggio.

---

**IMPORTANTE**  
 **In climi freddi, dove le temperature scendono abbondantemente sotto i 0 °C, si raccomanda di eliminare i residui d'acqua dal circuito.**

---

- ▶ Togliere e pulire la/e cartuccia/e del filtro; quindi conservarla/e in un posto asciutto.
- ▶ Coprire la spa per evitare che si sporchi.
- ▶ Prima di usare nuovamente la spa, fare riferimento al cap. "Istruzioni per l'uso - parte seconda".
- ▶ In zone dove le temperature scendono solo occasionalmente sotto i 0 °C, la minipiscina può anche essere tenuta in funzione, poiché dotata di una "protezione antigelo" che garantisce il mantenimento di una temperatura minima dell'acqua (vedere cap. "Regolazione della temperatura dell'acqua" - paragrafi "Mantenimento temperatura minima dell'acqua" e "Prevenzione del congelamento dell'acqua nelle tubazioni - modalità "Smart Winter").

## ■ MANUTENZIONE GENERALE

- ▶ Tenere la spa sempre coperta (quando non viene usata): in questo modo, oltre ad impedire che l'acqua si sporchi, si evitano perdite di calore ed evaporazione.

**ATTENZIONE**  
 **La copertura non è concepita per sostenere pesi. Non sedersi, camminare o sdraiarsi sulla copertura e non depositarvi oggetti.**

- ▶ Pulire periodicamente le bocchette per l'idromassaggio ed anche quelle di aspirazione.

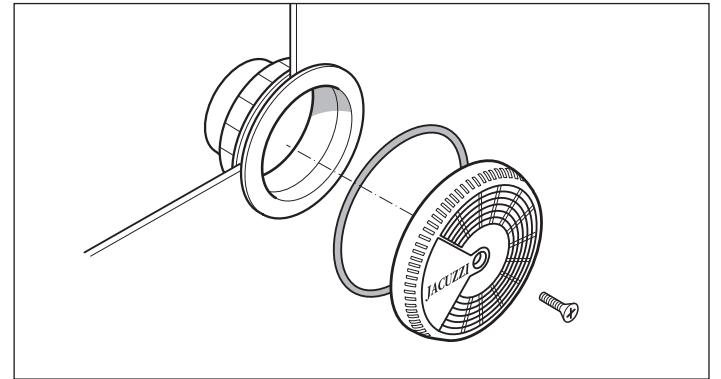

---

**ATTENZIONE**  
 **Dopo la pulizia rimettere immediatamente la griglia delle bocchette d'aspirazione; questi dispositivi di sicurezza devono coprire l'aspirazione per ridurre il rischio di rimanere intrappolati con i capelli o altre parti del corpo. La pulizia delle bocchette deve essere effettuata a vasca vuota. Ricordarsi di rimontare tutte le parti prima di riempire nuovamente la spa.**

---

- ▶ Le griglie delle bocchette d'aspirazione devono essere controllate almeno una volta la settimana.
- ▶ I cuscini sono provvisti di fermagli a scatto e possono essere facilmente tolti per la pulizia.

Pulire i cuscini regolarmente, usando un panno, sapone ed acqua. Si consiglia di usare sostanze protettive per aumentare la resistenza all'acqua e mantenere l'aspetto lucido.

## ■ MANUTENZIONE DELLE PARTI IN LEGNO

*I pannelli di copertura e gli accessori delle minipiscine Jacuzzi® vengono realizzati in legno naturale trattato con prodotti all'avanguardia che ne esaltano la naturale bellezza e ne garantiscono la protezione dagli agenti atmosferici. Ai pannelli e agli accessori viene innanzitutto applicata una mano di tinta, per uniformare la resa tonale del legno; quindi, vengono applicate due mani di olio sintetico, che dona al manufatto un aspetto naturale e particolarmente "caldo".*

### Pulizia

Le operazioni di manutenzione variano a seconda del luogo in cui vengono posizionati la minipiscina e/o gli accessori (al riparo o meno dagli agenti atmosferici).

In ogni caso, è opportuno lavare periodicamente le superfici con

acqua dolce e un detergente neutro e quindi risciacquare.  
Non utilizzare detergenti contenenti alcool, sostanze anticalcare, ammoniaca, prodotti abrasivi o candeggina.  
Non utilizzare cere o lucidanti.

### Rinnovo

Almeno una volta all'anno (o meno, a seconda delle condizioni a cui sono soggette le superfici in legno) procedere come segue:

- Carteggiare leggermente la superficie con una spugna abrasiva (o carta abrasiva a grana 320) facendo attenzione a non premere troppo, soprattutto in prossimità di parti in rilievo (spigoli, ecc.).

- Rimuovere ogni traccia di polvere e applicare, mediante un pennello a setole morbide, uno strato di olio sintetico, prima di traverso e poi per tutta l'altezza del pannello.

Non operare sotto la luce diretta del sole o se la temperatura è particolarmente rigida.

- Rimuovere eventualmente l'olio in eccesso per mezzo di un panno in microfibra, lasciando quindi asciugare il tutto per circa un'ora (riferito a 20 °C).

*Nota: l'attrezzatura impiegata può essere lavata con acqua calda, per successivi riutilizzi.*

### Manutenzione straordinaria

Se fosse necessaria un'operazione di ripristino più impegnativa (quando, ad esempio, lo strato protettivo è stato aggredito in profondità) si consiglia di carteggiare a fondo l'intera superficie, fino ad arrivare al legno grezzo, applicando eventualmente una mano di tinta, se le differenze di tonalità risultassero evidenti. Successivamente, applicare almeno due mani di olio (o anche tre, se necessario) seguendo le stesse modalità descritte per la fase di rinnovo.

*Nota: assicurarsi che, tra una mano e l'altra, il prodotto applicato risulti perfettamente asciutto (normalmente sono sufficienti 1-2 ore, con una temperatura ambiente di circa 20 °C).*

Per tutte le operazioni di manutenzione straordinaria si consiglia comunque di rivolgersi a personale specializzato.



**ATTENZIONE: residui di carteggiatura, attrezzi e stracci usati per l'applicazione del prodotto possono subire un processo di auto-combustione, se esposti all'aria: conservare i residui (immersi in acqua) in recipienti metallici ben chiusi e procedere immediatamente al loro smaltimento, osservando le disposizioni vigenti in materia.**

### MANUTENZIONE DEL FILTRO A CARTUCCIA

Il filtro (due nella Kios Friendly) presente nello skimmer deve essere pulito periodicamente, a seconda della frequenza d'uso della spa e sostituito all'occorrenza, quando evidenzia forme di degrado. I filtri a cartuccia sono disponibili presso i rivenditori e Centri Assistenza autorizzati Jacuzzi®.

► Controllare almeno una volta la settimana lo skimmer per togliere eventuali sedimenti, quali foglie, capelli, ecc.

► Controllare il filtro periodicamente. Con un uso normale della spa è opportuno controllare il filtro almeno una volta alla settimana. Se necessario, il filtro va pulito, perché un filtro otturato non può mantenere una buona qualità dell'acqua e, inoltre, viene impedito il funzionamento corretto dell'impianto.

► Per pulire il filtro, togliere il coperchio dello skimmer e seguire le fasi indicate in  **9** (Kios Friendly:  **9a**).

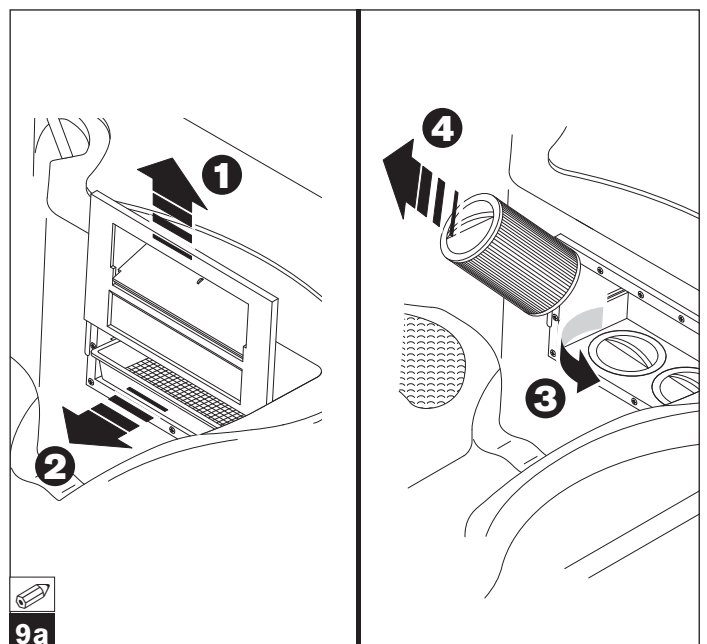
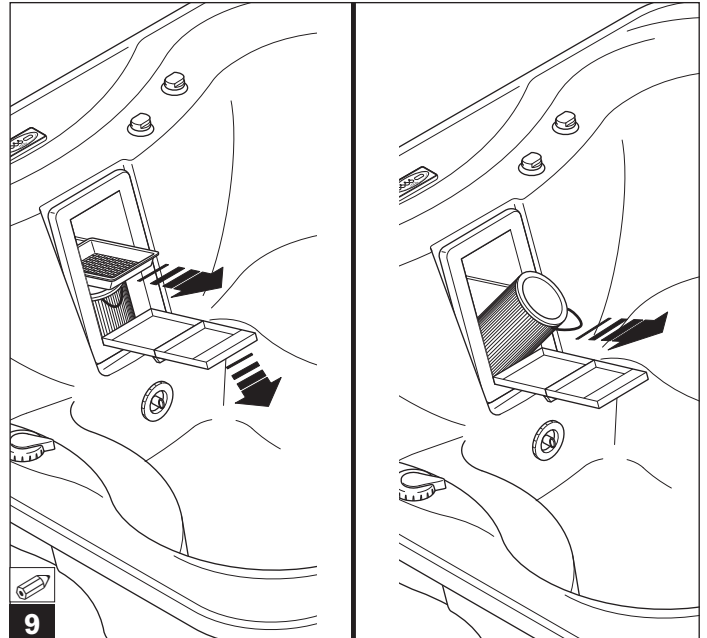

► Separare le piegature del filtro e pulirlo con un getto d'acqua in pressione. Se il filtro risulta intasato, si consiglia l'uso di prodotti disincrostanti/sgrassanti specifici, reperibili presso i rivenditori e Centri Assistenza autorizzati Jacuzzi®.

► Rimontare ripetendo le operazioni in senso inverso.

**ATTENZIONE**

Dopo aver pulito il/i filtro/i, non azionare la spa senza prima aver riassemblato tutti i componenti.

---

**■ AVVERTENZE**

**Assicurarsi che tutti gli utilizzatori siano a conoscenza di come usare in modo sicuro la MaxiJacuzzi.**

► Va tenuto conto che più si usa la spa, più spesso va controllata la qualità dell'acqua.

► Accertarsi che le sostanze chimiche siano quelle adatte per l'uso nelle **minipiscine** e non quelle per **piscine**: il trattamento dell'acqua in piscine e minipiscine è diverso.

**ATTENZIONE**

**LEGGERE E SEGUIRE TUTTE LE ISTRUZIONI RELATIVE ALL'USO E ALLE MODALITÀ DI CONSERVAZIONE DEI PRODOTTI CHIMICI, ATTENENDOSI SCRUPolosAMENTE ALLE INDICAZIONI DEL PRODUTTORE RIPORTATE SULLA CONFEZIONE.**

---

► Dopo l'aggiunta delle sostanze chimiche, va fatto funzionare il sistema filtrante per almeno 30 minuti, per assicurare la completa diluizione nell'acqua.

**Non effettuare mai la pulizia del/i filtro/i con la pompa in moto. Spegnerne prima l'interruttore generale.**

**Non avviare mai la pompa ed il riscaldatore se il livello dell'acqua non è superiore a quello delle bocchette idromassaggio: riempire sempre la Maxi Jacuzzi® fino alla tacca presente sullo skimmer.**

**Spegnerne sempre l'interruttore generale quando la minipiscina è vuota.**

**■ MANUTENZIONE DEL CLEARARRAY™**

Il sistema di filtrazione Cleararray™ utilizza una lampada UV. Trascorso un anno la lampada deve essere sostituita.

**ATTENZIONE**

**Non eseguire nessun intervento di pulizia o sostituzione della lampada UV. Guardare la lampada UV accesa può causare gravi danni alla vista o cecità. Contattare il proprio rivenditore o un centro assistenza autorizzato.**

---

## ■ RICERCA GUASTI

(fare riferimento anche al cap. "MESSAGGI D'AVVERTENZA")

| PROBLEMA  | PROBABILE CAUSA   | RIMEDIO   |
|---|---|---|
| <b>Acqua sporca</b>                                       | Filtro/i otturato/i o bloccato/i  | Pulire o sostituire il/i filtro/i   |
|   | Trattamento dell'acqua insufficiente<br>Alto contenuto di materiale solido nell'acqua | Vedere cap. "Trattamento dell'acqua"  |
|   | Manutenzione scorretta  | Vedere le istruzioni relative alla manutenzione   |
| <b>Consumo eccessivo di acqua</b>                         | Perdita sulla linea di mandata, di scarico, sulle connessioni                         | Riparare la perdita   |
|   | Evaporazione eccessiva e/o trascinamenti di acqua                                     | Usare la copertura della minipiscina<br>Impostare una temperatura dell'acqua più bassa                    |
| <b>Basso flusso d'acqua dalle bocchette idromassaggio</b> | Livello dell'acqua basso  | Riempire fino alla tacca di livello sullo skimmer   |
|   | Filtro/i otturato/i o bloccato/i  | Pulire o sostituire il/i filtro/i   |
|   | Getti orientabili parzialmente chiusi   | Aprire i getti  |
|   | Tubi di aspirazione o di scarico parzialmente otturati                                | *   |
|   | Funzionamento della pompa ad una velocità troppo bassa                                | *   |
|   | Guarnizioni pompa usurate o danneggiate   | *   |
| Tensione troppo bassa                                     | Interpellare un elettricista o l'ente per l'erogazione elettrica                      |   |
| <b>Nessun flusso d'acqua</b>                              | Non c'è corrente  | Portare l'interruttore generale in posizione ON   |
|   | Pompa spenta  | Premere il pulsante  |
|   | Motore non collegato  | Verificare il collegamento del motore   |
|   | Interruttore generale disinserito   | Reinserire l'interruttore   |
|   | Interruttore differenziale scattato   | Reinserire l'interruttore   |
|   | Pompa o motore difettoso  | *   |
| <b>Pompa e motore rumorosi</b>                            | Filtro/i otturato/i   | Pulire il/i filtro/i  |

|   |  |
|---|--|
| Perdite d'acqua sull'aspirazione        | Localizzare e riparare le perdite        |
| Livello dell'acqua basso                | Aggiungere acqua fino al livello normale |
| Cuscinetti motore usurati o difettosi   | *  |
| La girante sfrega contro il corpo pompa | *  |
| Corpi solidi all'interno della pompa    | *  |

---

**Perdite d'acqua dall'albero della pompa (giunto rotante tra pompa e motore)**

|  |   |
|--|---|
| Tenuta meccanica pompa usurata o difettosa | * |
|--|---|

---

**Il motore non si avvia**

|   |   |
|---|---|
| Manca corrente                                | Accendere l'interruttore generale                                   |
| L'interruttore generale è scattato            | Accendere l'interruttore  |
| Tensione troppo bassa                         | Rivolgersi ad un elettricista o all'ente per l'erogazione elettrica |
| L'interruttore differenziale è scattato       | Reinserire il differenziale   |
| Collegamenti errati o difettosi               | *   |
| Albero e girante bloccati                     | *   |
| Avvolgimenti del motore bruciati              | *   |
| Contatto difettoso nell'avviamento del motore | *   |

---

**Il motore si ferma**

|                                    |  |
|------------------------------------|--|
| La funzione è terminata            | Premere nuovamente il tasto relativo sul display                                     |
| Sovraccarico                       | Lasciando raffreddare il motore, il problema dovrebbe sparire. Se persiste, vedere * |
| Cavi di alimentazione non adeguati | Consultare un elettricista   |

---

\* : La competenza necessaria per questo tipo di riparazioni richiede l'intervento di personale qualificato. Rivolgetevi al Vostro rivenditore Jacuzzi® o ad un Centro Assistenza autorizzato.

**PER L'INSTALLAZIONE, LA GESTIONE E L'USO DELLA SPA FARE RIFERIMENTO ESCLUSIVAMENTE AL PRESENTE MANUALE.**

**E' responsabilità dell'installatore/proprietario verificare e attenersi a specifiche disposizioni locali prima dell'installazione. La Jacuzzi Europe S.p.A. non dà nessuna garanzia al riguardo e declina ogni responsabilità circa la conformità dell'installazione effettuata.**



## INTRODUCTION

- This manual consists of two parts. The first part is intended for the user and the second for qualified personnel who will perform installation and personnel who will be responsible for management and ordinary running of the system. The distinction is made due to the fact that ordinary use does not require any specific knowledge and does not involve exposure to risks whereas installation, management and ordinary running of the system require specific knowledge as regards safety and hazards connected with the required operations; these operations must be carried out only by responsible competent personnel qualified to perform and certify the work carried out in compliance with the laws in force in the country where the spa is installed and used.
- Unless he/she belongs to the category of persons described above, the user must confine himself/herself to the operations described in the first part, avoiding all other operations.
- In particular, in the event of faults or malfunctioning, he/she must disconnect the system **via the main switches and then request the intervention of specialist technicians.**

**Jacuzzi Europe accepts no liability if the operations specified in the second part are not performed by specialist personnel.**

## INSTRUCTIONS FOR THE USER

**PLEASE READ THE FOLLOWING WARNINGS CAREFULLY.**



**Jacuzzi Europe S.p.A. accepts no liability for damages arising from failure to observe the following directions.**

**This equipment must not be used by individuals (including children) with limited physical, sensorial and/or cognitive abilities, or individuals who do not have the knowledge necessary for its use.**

**Children may use this equipment only under strict supervision by a person responsible for their safety.**

**Children should be supervised to ensure that they do not play with the appliance.**

*The cover provided features a lock with key to prevent persons accidentally falling into the spa.*

*It is always advisable to have a shower before entering the water.*

**Do not use the water at temperatures over 40 °C.**

*The electric heater is provided with dual electronic safety device (hardware - software).*

*Temperatures between 38 °C and 40 °C are normally tolerated by adults but the ideal temperature is 35-36 °C.*

*Carefully check the water temperature, which must not exceed 40 °C.*

*Tolerance to hot water varies from person to person.*

*Pregnant women and small children must not use the spa without first consulting a doctor; in any case, the water temperature must be less than 38 °C.*

*Be very careful if you are alone when using the spa. Prolonged immersion in warm water may cause nausea, dizziness and fainting. If you intend to use the spa for more than 10-15 minutes, a lower water temperature must be set. This applies also to children.*

**Persons with heart conditions, diabetes, high or low blood pressure or other health problems must not use the spa without first consulting their doctor.**

**Do not use the spa after drinking alcohol, taking drugs or medicines that cause drowsiness or that can raise/lower the blood pressure.**

**Persons under medical care must consult a doctor before using the spa as some medicines can cause drowsiness, affect the heartbeat, blood pressure and circulation.**

### CAUTION

**The cover is not designed to withstand weights. Do not sit, walk or lie on the cover. Do not place objects on it.**

**Be very careful when getting in and out of the spa. All of the surfaces are slippery when wet.**

**Do not use the spa in extreme weather conditions (during storms etc.).**

**During use of the spa, do not use objects that can break or are fragile.**

**Do not use electrical appliances (radios, hair dryers) near the spa if it is not empty.**

**Do not remove the protective grilles from the suction intakes (Ⓜ 2, detail A).**

**During use of the spa, you must keep your head, body and clothes at a distance of at least 40 cm from the suction intakes; long hair must be tied back and secured in place.**

**Do not start the spa if the protective grilles are broken or missing. Contact an authorised Jacuzzi® dealer or an authorised Service Centre.**

**Only use original spare parts.**

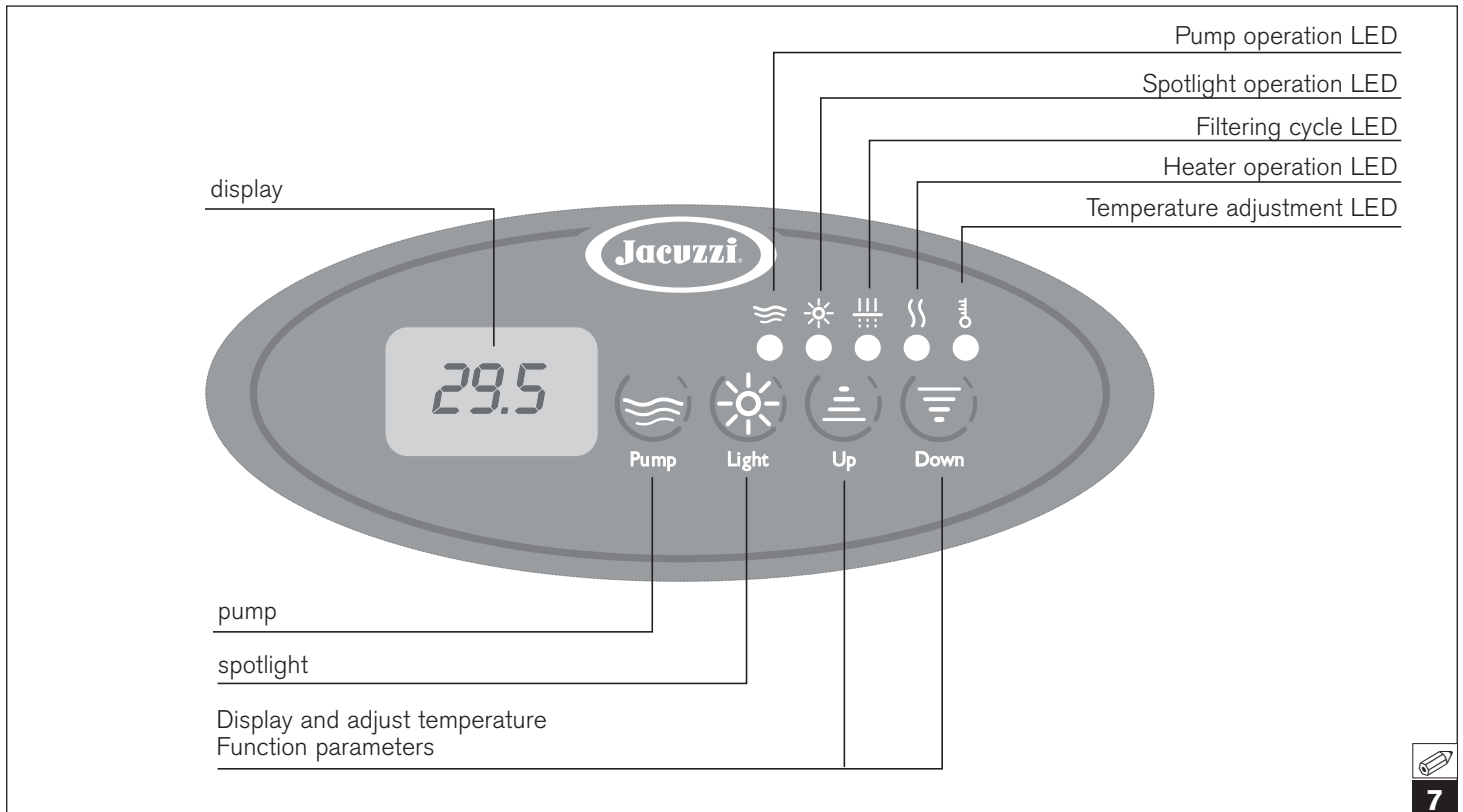

**⚠ Prolonged sun exposure could damage the material of which is made the spa shell, due to its capacity to absorb heat (dark colours in particular). Don't leave the spa to sun exposure without adequate protection when not in use (cover thermal, gazebo, etc.). Any damage arising by not following these warnings are not covered by the guarantee.**

## ■ PREPARING FOR USE

**⚠ CAUTION**  
**The preliminary checks and any system adjustments must be performed by qualified authorised personnel, under their own responsibility. Instructions are provided in the second part of this manual.**

The user must appoint a qualified person able to manage and run the system, in particular as regards the following operations:

### ▶ Filling the spa with water.

*The optimum level is obtained when the water reaches the level mark on the skimmer (🔧 2, detail A).*

### ▶ Verification of water quality, chemical control of pH and water sanitation.

*These checks must be performed frequently to guarantee long-term water quality, especially if the spa is used by several persons.*

▶ **Make sure that ALL the operations described in the section "Operating instructions for the system user General Warnings Initial Start-up" have been carried out.**

▶ Turn on the system's main switch.

**⚠ CAUTION**  
**Do not power the system if the spa is not filled with water up to the normal filling level, as this may damage the pump. Failure to observe this warning will immediately invalidate the warranty.**

## ■ LIMITATION OF ELECTRICAL CONSUMPTION

*If there is not enough electrical energy and you decide to activate the consumption limiter, the system software must be configured for proper operation of the spa:*

▶ Press and hold the **"Light"** (☀) key for about 12 seconds, until the message **"cFn"** appears.

▶ If necessary, use the **"Up"** (⬆) and/or **"Down"** (⬇) keys to scroll the menu until you see **"cFn"**. Press the **"Light"** (☀) key again to confirm the option.

▶ Now insert the password **123** as follows:

- use the **"Up"** (⬆) and/or **"Down"** (⬇) keys to insert the first number.

**NOTE:** *keep the button pressed down until you reach the desired value.*

- confirm the selection by pressing the **"Light"** (☀) key.

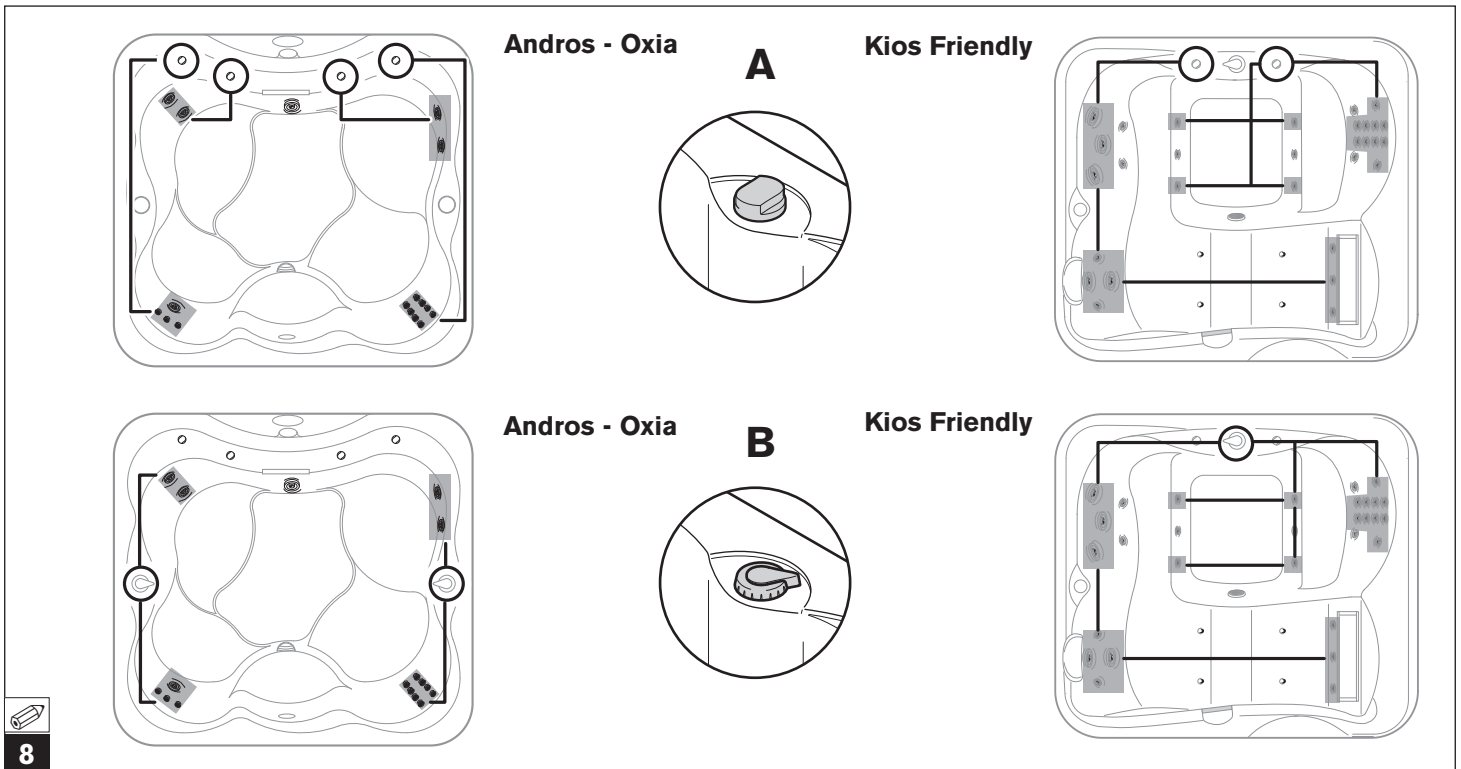

Perform the same steps to insert the other two numbers.

► Once you have inserted the password, the display will show the message I1x (parameter for temperature unit of measure. Press the **“Light”**  key again to go to parameter I2x (“x” may vary within the range of 10 to 32 amps at 2 amp intervals; the 0 value does not include the power absorption regulated by the energy limiter; the stored factory setting is 32).

► Use the **“Up”**  and/or **“Down”**  keys to change “x” and then confirm the selection with the **“Light”**  key.

Press the **“Light”**  key again to exit the procedure and memorize the new values. The display will go off for a moment, and then it will come on again.

- If no key is pressed for 20 seconds, you will exit the procedure and any changes made will not be saved.

#### NOTES

- When I2 is 16, electrical consumption of the spa is limited to 16A. Under this condition you can simultaneously turn on a hydromassage pump at low speed and the heater. When you turn on the pump at high speed, the heater is turned off.

- When I2 is 32, maximum electrical consumption is selected.

- It is not advisable to activate the consumption limiter if the spa is installed where temperatures often drop below 0 °C because this limits the anti-freeze protection (see related chapter).

### ■ CONTROL PANEL AND FUNCTIONS

Below you will find a description of the functions of your spa and the methods for activating them via the keys of the control panel  7).

#### ■ “Pump” key

► Press the button once to start the pump at low speed; the respective LED will flash. Press it again to go to high speed (the LED will be on and steady). Press the button a third time to shut down the pump (the LED turns off).

#### NOTES

- If the pump is activated via the button (at low and high speeds), it will automatically shut off after 20 minutes unless turned off earlier by the user.

Note that when the pump starts automatically at low speed (such as during a filtering cycle or when heating the water), it can not be shut off from the display. It can however be set to high speed by pressing the appropriate button. In the instance where the energy limiter has been activated, by turning on the pump to full speed, the heater, if on, switches off.

#### ■ Whirlpool nozzles and their layout

The jets integrated in the massage seats allow you to direct the water at specific points of your back for in-depth massage that relaxes the muscles and reduces stress.

According to your position, the whirlpool jets massage the lumbar area, shoulders, arms, hips, thighs or calves.

The vertical jets are designed for relaxing foot and ankle massage, improving the circulation. Since all of the jets can be direction-adjusted, you can aim the jets at tense or stiff muscles. The warmth and the stimulating flow of the water will increase blood flow.

In some jets the water flow can be adjusted via the intake outer ring nut.

The intensity of the whirlpool is determined by the amount of air introduced into the water, regulated by means of control knobs on the edge of the spa (🔧 **8, detail A**).

▶ To obtain the maximum amount of air, turn each knob clockwise; turn counter-clockwise to reduce the amount of air.

Some of the hydromassage nozzles are connected to one another via one or more diverters (🔧 **8, detail B**). You can use the diverter to adjust the flow of water to a set of nozzles, with respect to the other set, in indirect proportion. That is, by turning the knob one way or the other, the force of the jets will increase in one set of nozzles and decrease in the other.



### CAUTION

**Do not use the diverter(s) when the pump is in action.**

**NOTE:** some models have a white light led spotlight.

■ Press the **“Light”** (🔦) key to turn on the spotlight (located on the wall of the tub).

▶ When turning on, the last programme used before the subsequent turn off, will activate.

In the instance where you wish to select the subsequent colour, colour cycle to the one displayed, press the key twice within a couple of seconds:

- the first control turns off the spotlight.

- the second control activates the colour cycle following the one just turned off.

To return to the initial display mode, scroll through all the available options, repeatedly pressing the key.

▶ The spotlight stays on for 2 hours. It can be shut off before that by pressing the key again.

▶ The colour combinations are regulated in terms of tones and intensity by the built-in digital system.

### Cromodream

This cycle allows you to experience the entire colour range - colours appear in complimentary fashion, merging from one colour to the next, providing complete satisfaction.

### Sunlight

A colour trio (yellow/orange/white), with short interspersions of sky blue and violet, reminiscent of the beneficial effects of solar light; yellow alternated with violet uplifts mood and improves general physical balance.

### Relax

Formed of the following colours: blue/orange/sky blue/white; this sequence relieves stress and encourages relaxation; the orange hue offers warmth in this sequence composed primarily of "cold" colours.

### Stable colours

You can also choose from the following colours, which appear in stable fashion: white, light blue, orange, yellow, green.

### Temperature control

*The water is heated by a tubular electrical heater. Do not set an excessively high water temperature, i.e. over the limit of 40 °C. The recommended temperature is 35-36 °C.*

**NOTE:** If the electric consumption limiter is activated (see the related chapter) should the pump be turned on at high speed, the heater will be turned off (the symbol ⏏ will flash on the display) and it is turned back on, if needed, 5 minutes after the pump is turned off.

### Temperature unit of measure

*The temperature scale is set to °C (Celsius scale). It can be changed to °F (Fahrenheit scale) as follows:*

▶ Press and hold the **“Light”** (🔦) key for about 12 seconds, until the message **“cFn”** appears.

▶ If necessary, use the **“Up”** (⬆) and/or **“Down”** (⬇) keys to scroll the menu until you see the message **“cFn”**. Press the **“Light”** (🔦) key again to confirm the option.

▶ Now insert the password **123** as follows:

- use the **“Up”** (⬆) and/or **“Down”** (⬇) keys to insert the first number.

- confirm the selection by pressing the **“Light”** (🔦) key.

Perform the same steps to insert the other two numbers.

▶ Once you have inserted the password, the display will show the message **I1x** (where “x” may be 1 or 0; the memorized value is 0).

▶ Use the keys **“Up”** (⬆) and/or **“Down”** (⬇) to change “x” from 0 a 1 (corresponding to the scale in °F). Confirm the selection with the **“Light”** (🔦) key. The display will show the message **I2x**.

Press the **“Light”** (🔦) key one more time to exit the procedure and memorize the new values. The display will go off for a moment, and then it will come on again.

To go back to the Celsius scale (°C), return to the procedure and set figure “x” of the parameter **I1x** to 0.

**NOTE:** If no key is pressed for 20 seconds, you will exit the procedure and any changes made will not be saved.

### Water heating temperature ("set point")

*To check or modify the water heating temperature, do the following:*

► Press the “Up” (⬆) or “Down” (⬇) key. The display will show the current memorized temperature (in °C or °F as programmed, see "Temperature unit of measure").

► Press the “Up” (⬆) or “Down” (⬇) key again to change the displayed value from a minimum of 15 °C to a maximum of 40 °C (59 ÷ 104 °F).

► To show the temperature of the water in the tub again, do not touch any key for about 5 seconds.

► As soon as the water temperature set point is reached, the heater is shut off. It will not be turned back on until the water temperature drops about 0.5 °C - 1 °F below the set point.

► To ensure precise measurement of the water temperature, the filtering pump comes on every half hour for about 30 seconds (even if no filtering cycles are set), since the temperature probe is located in the heater pipe.

#### NOTES

- When the system is turned off, or there is a power outage, the last set point is stored in memory.

- Operation of the heater is shown on the display by a symbol  displayed steady. If it is flashing, it means that heating has been suspended to keep from exceeding the maximum permitted consumption. See also the previous note.



#### CAUTION

**Do not use the water at temperatures over 40°C.**

#### ■ Maintenance of minimum temperature of water in tub and anti-freeze protection of the pipes (“Smart Winter”).

At regular intervals, the system reads the actual temperature. If it is below the minimum admissible value (15 °C - 59 °F), the heater and the filtering pump are automatically activated until the temperature rises above that value.

“Smart Winter” lets you make use of a special probe to monitor the temperature of the compartment under the tub, which contains the all of the pipes of the plumbing circuit. In extreme conditions, the system may turn on this anti-freeze protection (indicated on the display by the message **ICE**). The pumps will be turned on according to the following configurations:

##### • With limitation of electrical consumption

The pump is turned on at high speed, and turns off after 1 minute. During this cycle the heater is turned off but will be reactivated later.

##### • Without limitation of electrical consumption

The operating mode remains the same, except for the heater, which remains operative.

► The pumps are turned on at preset intervals, depending on the temperature:

- temperature between 12 and 15 °C (54 - 59 °F):  
Every 2 hours

- temperature between 9 and 12 °C (48 - 54 °F):  
every hour

- temperature between 6 and 9 °C (42 - 48 °F):  
every 30 minutes

- temperatures at or below 6 °C (42 °F):  
every 15 minutes

#### NOTES

- If the temperature of the compartment drops rapidly, the frequency of activation increases.

- If it becomes necessary to turn on the anti-freeze protection during the filtering or rapid filtering (“Boost”) cycles, those cycles will be suspended and they will resume when the anti-freeze cycle is complete.

- If it is necessary to perform an anti-freeze cycle while a function activated by the user is in progress, the cycle will be activated 15 minutes after the end of the function.

- If this protection is active, the spotlight may still be turned on.

#### ■ WATER FILTERING

The water needs to be filtered to keep it clean, clear and inviting. The pump runs the water through a cartridge filter in the skimmer  7 (two in Kios Friendly, see the chapter on “Maintenance of cartridge filter”). This operation takes place based on a cycle during the day (filtering cycle) which repeats every 24 hours.

MaxiJacuzzi is also equipped with a special kind of filtering (“Boost”). This is instantaneous filtering, which differs from the normal cycle due to its brief, intense duration.

**NOTE: the pump has two speeds: a low one used to circulate and filter the water, and a higher speed to activate the hydromassage jets.**

If “Performance”, the optional external filtering group (spa-pak), is connected to the spa's electronic control box, its pump will work at the same time as the spa's pump, but only when the spa's pump is operating at low speed. It is activated using the control panel, during a filtering cycle, or when the water temperature is measured.

**NOTE: some MaxiJacuzzis are equipped with an ozone generator (optional) or a UV light generator (Clearray™), which helps disinfect and purify the water. When the filtering cycle is started, the generator starts automatically, and shuts off at the end of the cycle.**

#### General Information

The filtration cycle has two phases:

### • Start

The pump is activated for 1 minute at high speed.

### • Continuation

The pump is active at low speed and the ozonator or UV light generator (where present) is also activated, for the remaining cycle time.

## Setting the filtering cycles



To set the filtering cycle:

▶ Press the **“Light”**  key and hold it down for about 5 seconds. The display will show the message **dx**, where *“x”* indicates the duration in hours.

▶ Use the **“Up”**  and/or **“Down”**  keys to enter the desired duration, from a minimum of 0 to a maximum of 12 hours.

▶ Press the **“Light”**  key once again to confirm the selected value and to continue the programming of the start delay, compared to time “0”, of the cycle (parameter **sy**, where *“y”* indicates the number of hours).

**CAUTION:** the “0” time is the instant in which the spa is powered using the main switch. If, for example, the cycle start delay is set to “4”, this means that filtration will start 4 hours after the spa is turned on.

▶ Set the start delay (from a minimum of 9 to a maximum of 23) using the **“Up”**  and/or **“Down”**  keys and confirm using the **“Light”**  key to save the entered value and exit from the programming mode.

When this function is active, the LED of the respective symbol will turn on. If the LED is blinking, it means that the cycle has been suspended, see the relative chapter for more information.

## NOTES

- The factory settings are the following:

Cycle duration: 2 hours.

Start delay compared to time “0”: 40 minutes.

If not programming is performed, every 24 hours a 2 hour filtering cycle is performed in any case, and will start 40 minutes after the spa is turned on.

- If there is a power outage, the data in the memory is maintained, but the “0” hour becomes the instant in which power is restored. For this reason, it may be necessary to turn off and back on again the main switch located up the line from the spa in order to restore the filtering cycle times (delay and duration) that were active when the power went out.

- It is possible to vary the filtering cycle setting parameters at any time by following the procedure provided at the beginning of this chapter. Using this operation, time “0” is “shifted” to the time in which the new values are saved.

For example: if you set the value of “s” (start delay) to 8, the new cycle will start 8 hours after the instant at which the new value is saved.

Note that setting the value of “s” to 0, the cycle will start immediately.

## Suspending the filtering cycles

▶ The filtering cycle is suspended by activating the pump at high speed or by turning on the spotlight. It will restart 40 minutes after these are turned off, from the point at which it was stopped. This means that if 1 hour remained in the cycle when it was interrupted, when it restarts, it will continue for this time and then stop.

▶ The filtering cycle may be suspended by the anti-freeze protection (“Smart Winter”) or due to overheated water. Refer to the respective chapters.

▶ If the system is in standby mode (see related chapter), the filtering pump stops and is restarted when the system is no longer in standby mode.

## Overheating during filtering cycles

▶ During the filtering cycle, if the water temperature exceeds the set point by more than 1 °C (2 °F) (see the chapter “Setting the water heating temperature”) and it does not decrease at least 1 °C (2 °F) in the following 3 hours, the filtering cycle will be suspended until the temperature does not decrease by at least 1 °C (2 °F) below the set point value.

Even if the water temperature is high (due to excessive sunlight, for example), filtering is ensured for at least 3 hours.

## Ozonator or Clearray™ (ozone generator, or UV light generator, where present)

The ozone generator (or UV Clearray light generator) reduces the need for chemical products for water treatment.

▶ The ozonator (or the Clearray™) runs automatically and is contingent on the activation of the pump (at low speed) during the filtering cycle. It will be off if the hydromassage or even one spotlight is on. This is because there is probably a person in the tub. Forty (40) minutes after the functions are shut off, the ozonator (or the Clearray™) begins operating again, provided a filtering cycle is active.

## Rapid Filtering (“Boost”)

This is recommended after intensive use of the spa and/or is associated with chemical treatment of the water, to favour the dissolution of substances used for disinfection.

▶ To activate this function, press and hold down the **“Pump”**  key for 5 seconds. The display will show the message **boo**.

▶ This function lasts 45 minutes (this value cannot be modified) during which the pump is run at high speed, at the same time as the ozonator (or the Clearray™).

▶ If the heater is on, it will continue to run normally, unless the system is configured for limitation of electrical consumption.

▶ The function stops:

- when the aforementioned time expires
- when another function is turned on.

**NOTE:** if you need to activate the anti-freeze protection during rapid filtering, rapid filtering will be stopped to allow the anti-freeze protection to be started.

## ■ TEMPORARY SYSTEM SHUTDOWN (“STANDBY”)

This function lets you suspend operation of all system devices for a period of **60 minutes** (this value cannot be changed) so that you can perform routine maintenance without having to disconnect the power supply.

### CAUTION



**If you need to access the electrical parts, parts that are normally powered, or the rotating parts of the pumps, you must disconnect the electric power by turning off the all-pole circuit breaker.**

► To activate the function, press and hold the **“Light”**  key for about 8 seconds: the display will show the message **“Sby”** followed by the number of minutes the function will remain blocked.

► This function will end after 60 minutes or by pressing and holding the **“Light”**  key for about 5 seconds.

### NOTES

- If a filtering cycle is active, it will restart 40 minutes after the end of the stand-by condition at the same point it was stopped. This means that if 1 hour remained when the cycle was stopped, when it restarts it will operate for this amount of time and then stop.

- If the heater was on when stopped, it is turned off immediately and water is circulated for 30 seconds in order to cool the heating element.

## ■ ABNORMAL OPERATING CONDITIONS ALARM SIGNALS

Alarms are indicated on the display, with the corresponding error code. You will continue to see the code if the alarm condition persists.

### ► Display Messages

- possible solution

► **“FLC”** The flow switch detects water flow when there is none (the heater is not turned on).

This may happen if the flow switch, which is connected in series to the heater, is blocked by deposits or impurities that keep it from operating properly. The flow switch may also be faulty.

- Contact an authorized Jacuzzi® service centre.

► **“FLO”** The probe does not detect the water flow (the heater cannot be turned on).

The cartridge filter and/or pump may be clogged, or the flow switch may have been installed in the wrong direction with respect to the normal flow of water. If so, the internal contact will not close. This will keep the heater from turning on.

The alarm may also appear if the flow switch is faulty.

- Contact an authorized Jacuzzi® service centre.

► **“HOH”** The measured temperature at the heater is 48 °C (118 °F) or higher (the heater is turned off).

## DO NOT ENTER THE WATER

This alarm, which is displayed alternating with the time and temperature, will disappear as soon as the value drops below 44 °C (111 °F).

- If the alarm condition persists, try turning the switch up the line from the spa off and back on. If the signal stays on, contact an authorized Jacuzzi® service centre.

► **“Ho”** Excessive water temperature.

## DO NOT ENTER THE WATER

The water temperature has reached or exceeded 44 °C (111 °F). It is not possible to activate any function.

- If present, remove cover from spa.

- If the excessive temperature increase is due to sunlight, add cold water to the spa.

When the temperature has dropped to below 43 °C (109 °F), the spa should re-activate automatically. If it does not, disconnect the power supply and contact an authorized Jacuzzi® service centre.

► **“rPF”** Defective temperature probe.

## DO NOT ENTER THE WATER

It is not possible to activate any function.

- Check that the temperature probe is working, or replace it.

► **“HPF”** Activation of safety thermostat.

It is not possible to activate the electric heater.

The electric heater has been deactivated due to overheating. This may be due to irregular water flow.

- Try turning the switch up the line from the spa off and back on (system reset). If the signal stays on, contact an authorized Jacuzzi® service centre.

## PART TWO

## INSTALLATION and MAINTENANCE

### CAUTION



**The operations described in part two must only be performed by qualified specialist personnel.**

## COMPONENTS and CONNECTIONS

The main components of the spa are ( **2 and 3**):

- 1 Side panels
- 2 Pump
- 3 Electrical control box
- 4 Electric heater
- 5 Thermal cover

### CAUTION



**The thermal cover is not designed to support weights. Do not sit, walk or lie on the cover. Do not place objects on it.**

## PLEASE READ THESE INSTRUCTIONS THOROUGHLY BEFORE INSTALLATION

### ■ GENERAL WARNINGS

**Any claims made after final installation for damages that could have been identified and repaired before installation are excluded from our warranty.**

*As the general sale conditions establish that return of the goods is ex-works Valvasone (province of Pordenone), Jacuzzi Europe S.p.A. accepts no liability deriving from damages sustained during transport or intermediate warehousing. As soon as you receive the spa, it is therefore important to check that the packaging is in perfect condition and if not, immediately notify the forwarding agent.*

**⚠ Prolonged sun exposure could damage the material of which is made the spa shell, due to its capacity to absorb heat (dark colours in particular). Don't leave the spa to sun exposure without adequate protection when not in use (cover thermal, gazebo, etc.).**

**Any damage arising by not following these warnings are not covered by the guarantee.**

► Remove the spa from the packaging and remove the front panels (🔧 5). First unscrew the screws at the base (detail 1) and then slide out the panels from the threaded pins (detail 2). The corner panels must not be removed.

If the MaxiJacuzzi is supplied with a wooden outer cover, for its disassembly and re-assembly (after the final positioning of the tub), refer to 🔧 6.

► (🔧 1) For all transport operations use only the pallet on which the spa is placed. During installation support it by using only straps of adequate capacity, that can be inserted into the runners and brackets at the bottom of the spa. After final installation, these brackets can be removed and kept for any future handling.

If it is impossible to use transport belts, the methacrylate panels screw-fitted at the four corners can be removed so that the corner props can be used as supports for moving the spa.

**NOTE: this type of movement must be performed with extreme care and the customer or its representative must assume full responsibility for it.**

**Jacuzzi Europe S.p.A. accepts no liability for damages caused by said operation or any other inappropriate handling procedures.**

**⚠ CAUTION  
NEVER lift the spa by its edge or by its pipes.**

► Carefully inspect the spa before proceeding with installation, checking the correct position of the couplings, pipes and clamps (check that they are not loose).

### ■ INSTALLATION

► Your spa has been designed so that the only requirements for operation are connection to the electricity mains, earth, drain outlet and water mains, all previously prepared (see the attached "Pre-Installation Instructions").

► To create a suitable support base, the gross weight must be considered (when water and persons are added) and the resulting load on the floor, depending on the selected model. See the attached pre-installation sheet.

► (🔧 2) The spa is equipped with a drain valve located roughly on the centreline of the base. Therefore, a drain must be located nearby (see the attached "Pre-Installation Instructions").

► For periodic emptying, a hose can be connected to the drain. To do so, first remove the plug on the base and then screw on the fitting with its gasket

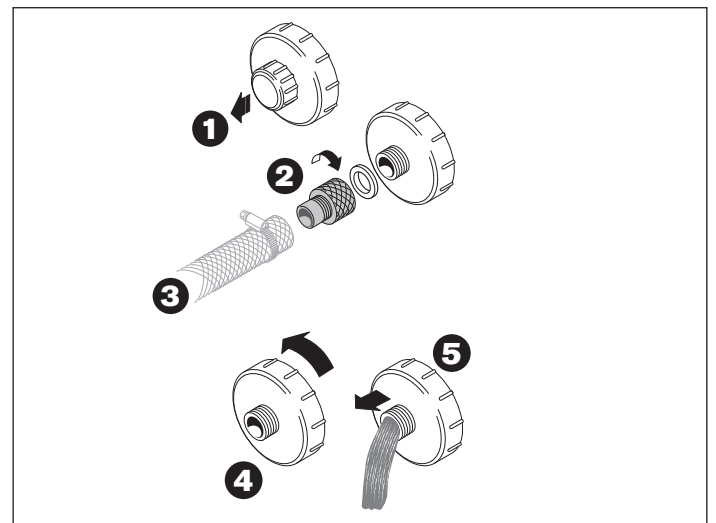

#### Notes

*To open the valve, turn the ring nut counter-clockwise and pull.*

*If you decide to attach the spa to the drain, it is advisable to connect upstream from the valve (for greater flow capacity) and to install a shutter valve near the drain in an accessible area (🔧 2, part. D).*

#### CAUTION

**⚠ If for periodic filling the spa is connected to the city mains that provide drinking water, contact local authorities first in order to ascertain compliance with anti-pollution laws in each nation. For EC countries, refer to standard EN 1717.**

► For connection to the electrical mains, refer to the instructions in the pre-installation sheet and the chapter "Electrical connections". Please remember that the mains circuit breaker must be located in an area that is safe and accessible to the user.

#### Electrical connections

► Make the connection on the terminal board as shown in 🔧 4-4b.



**NOTE: if power is supplied with a double line (380-415V 2N) before making the connection you will need to remove the jumper in the electrical box as per the instructions and diagrams in the installation manual.**

For the characteristics of the cables, switches etc., consult the pre-installation sheet provided, in particular the chapter on ELECTRICAL SAFETY.

► To ensure the degree of protection against water as required by standards, a cable clamp has been installed to make connection the electrical system easier.

► The installer must in any case connect the phase wire to the correct terminal and the neutral wire to terminal **N** (in the order indicated). He must also connect the earth wire to the terminal identified by the symbol , taking care not to damage the components in the electrical box. When installation is complete, the cable clamp must be closed and the cover of the electrical box must also be hermetically closed.

**Models with the “PERFORMANCE” filtering group (spa-pak) :** *the power cable must be connected to the junction box provided. The pump of the spa-pak, the spa pump, and the electrical control box of the spa will also be connected to it.*

**NOTE:** *using this type of connection, the spa-pak pump will operate at the same time as the spa pump when it is running at low speed. When the spa pump is run at high-speed (hydromassage), the spa-pak pump will remain off, with a significant reduction in the flow rate of water to the sand filter. If intensive use of the spa is expected, it is suitable to provide separate electric power to the spa-pak so that external filtering can be performed even when the hydromassage is turned on. In any case, please refer to the respective installation manual.*

► The cable path, choice of materials and most suitable installation solutions are left to the professional knowledge and experience of the installer; it is his responsibility to guarantee and certify the installation.  
JACUZZI EUROPE S.p.A. denies all responsibility:

*If installation is carried out by personnel unqualified and/or unauthorised to certify the work carried out.*

*If current norms and legal provisions regarding the electric systems of buildings in the country in which installation is carried out are not complied with.*

*If the instructions for installation and maintenance contained in this manual are not followed.*

*If unsuitable and/or uncertified materials are used for installation.*

*The spa is not installed in compliance with the above provisions.*

*If incorrect operations are performed that reduce the level of protection of the electrical equipment against water jets, modify the protection against electrocution due to direct or indirect contact, or produce abnormal conditions of insulation, current leakage or overheating.*

*If any components or parts of the appliance are altered in relation to the original state when supplied, releasing the Manufacturer from any liability.*

*If the appliance is repaired by unauthorised personnel or if spare parts are used other than the original ones supplied by Jacuzzi Europe S.p.A.*

## INSTRUCTIONS FOR USE AND OPERATION FOR THE SYSTEM MANAGER

### ■ FIRST START-UP

► Remove the thermal cover of the spa.

► Check that the filter cartridge (or cartridges) is(are) present in its container and that the cover is firmly closed (*see the chapter on “maintenance of the cartridge filter”*).

**NOTE:** *For models with the “Performance” filtering group (spa-pak), The cartridge filter must be removed as the filter action is ensured by the spa-pak.*

► Check that the drain valve ( **2, detail C**) is closed.

**NOTE:** *if it has not already been installed, take the plug out of the bag of accessories and screw it into the drain valve.*

► Check that all the hydromassage intakes are open.

► Fill the spa up to the level mark on the skimmer ( **2, detail A**).

*Filling will be performed as decided beforehand by the customer (see pre-installation sheet, “Preparation for installation” chapter).*

**If you use the hose for garden work, let water run for a while before filling the MaxiJacuzzi. This will eliminate stagnant water in the hose along with any bacteria that may cause irritations.**

► Turn on the all-pole circuit breaker located on the power supply line (see the chapter and “Electrical Connections” safety).

### Notes:

- *When first turned on, all of the numbers and LEDs on the control panel will turn on. Following, the display will show the codes for the software and firmware versions.*

- *In general, when the spa is filled for the first time, the water temperature is lower than the set point set by the factory 35 °C). For this reason, the circulation pump and heater are turned on. In any case the control panel will display the temperature of the water in the tub.*

- *If the message “FLO” appears on the display, the pressure switch/flow switch of the heater may be faulty. Please see chapter “Abnormal operating conditions - Alarm signals”.*

▶ Press the TEST button of the residual current operated circuit breaker located upstream from the electrical system to which the spa is connected. If it does not trip, it may be faulty or it may have tripped due to problems in the electrical system of the building.

**Disconnect the spa and do not use it until you have identified and eliminated the defect.**

▶ Check the operation of the hydromassage pumps using the “Pump”  key. *The first time the key is pressed the pump starts at low speed; the second time it is pressed, high speed; the third time, the pump turns off.*

▶ Check that the spotlights switch on and off using the “Light”  key.

▶ Check that there are no leaks from the hydraulic connections or other problems.

▶ Completely disinfect the MaxiJacuzzi by carrying out “super-chlorination” treatment.

***Please refer to the Jacuzzi system water treatment guide and relative catalogue for details on water quality maintenance, the methods and warnings governing the use of relative chemical products.***

▶ After a few hours, turn off the all pole circuit breaker (*mains disconnect switch, see the pre-installation sheet*).

▶ Open the drain valve and completely empty the bath.

---

#### CAUTION



**Do not use the spa the first time you start it as there is a high concentration of chlorine in the water during this phase. Immediately empty the bath.**

---

▶ Close the drain valve and re-fill the spa with fresh water up to the level mark on the skimmer.

▶ Turn the all-pole circuit breaker back on and check the operation of the spa (see the chapter "Control panel - Functions").

▶ Check and as necessary modify the water filtering cycles based on how you intend to use the spa.

▶ Set the water heating temperature. Keep in mind that the time required to reach the desired value depends on the initial water temperature and the amount of water in the spa.

As a rule of thumb, an electric heater of approximately 2 kW increases the temperature of 1 m<sup>3</sup> of water by roughly 1.7 °C per hour (with the thermal cover on the spa and without considering system heat losses).

## ■ DRAINING THE TUB WINTER INACTIVITY

It is a good rule to empty the MaxiJacuzzi regularly (about every 4-8 weeks), in order to ensure a change of water and proceed with tub cleaning.

If you are away for any length of time, it is advisable to empty the spa, as long periods without carrying out water treatment can damage the spa.

---

#### CAUTION



**Before emptying, make sure that the chemical additive values in the water are within the permitted limits.**

**If in doubt, contact the local authorities.**

**DO NOT EMPTY THE WATER INTO A SEPTIC TANK.**

---

**In areas where winter temperatures frequently drop below 0°C, during periods in which the spa is not used, proceed as follows:**

▶ Disconnect the electricity from the main control panel.

▶ Empty the spa completely by using the drain valve (detail **C** on ) and leave it open. The emptying of the spa is not complete; stagnant water on the seats and bottom of the tub can be eliminated with a sponge, while water left in the hoses can be sucked out through the hydromassage and suction intakes, using a liquid-suction pump. It is advisable to empty the pump as well via the appropriate drain plug.

---

#### IMPORTANT



**In cold climates, where temperatures drop well below 0°C, all residual water should be eliminated from the circuit.**

---

▶ Remove and clean the filter cartridge(s) and store in a dry place.

▶ Cover the spa to keep it clean.

▶ Before using the spa again, please refer to the chapter "*Instruction for use - part two*",

▶ In areas where temperatures only occasionally drop below 0 °C, the spa can be left in operation, since it is equipped with an anti-freeze protection that ensures that a minimum water temperature is maintained (*see the chapter "Setting the water temperature" which contains the paragraphs "Maintaining a minimum temperature of the water" and "Preventing freezing of water in the pipes - "Smart Winter" mode*).

## ■ GENERAL MAINTENANCE

► Keep the spa covered at all times when not in use. In this way, along with keeping the water from getting dirty, you will also avoid heat loss and evaporation.

### CAUTION



**The cover is not designed to support weights. Do not stand, sit or lie on the cover, and do not set objects on it.**

► Periodically clean the hydromassage and suction intakes.

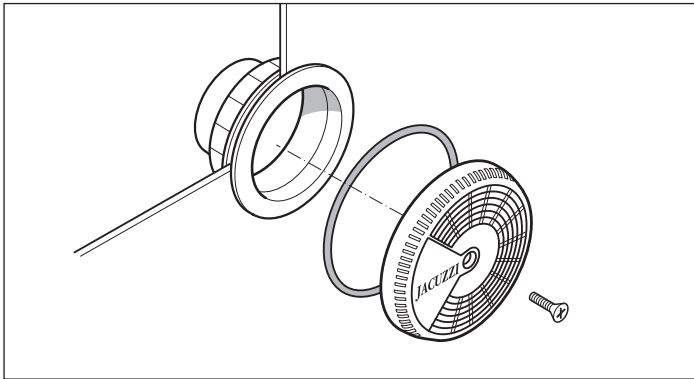

### CAUTION



**After cleaning, immediately put the grilles of the aspiration nozzles back in place. These safety devices must cover the suction intake in order to reduce the risk of hair or other body parts getting caught. The intakes must be cleaned with the bath empty. Remember to refit all the parts before re-filling the spa.**

► The suction intake grilles must be checked at least once a week.

► The cushions are provided with clips and can be easily removed for cleaning.

Regularly clean the cushions using a cloth, soap and water. You are advised to use protective products to increase water resistance and maintain their shiny appearance.

## ■ MAINTENANCE OF WOOD PARTS

*The covering panels and the accessories of Jacuzzi® spas are made of natural wood treated with advanced products which enhance the natural beauty and ensure protection against atmospheric agents.*

*The panels and accessories first receive a coat of stain, to give the wood an even shade. Then two coats of synthetic oil are applied, which give the piece a natural and particularly warm appearance.*

### Cleaning

Maintenance varies according to the location of the spa and/or accessories (sheltered from or exposed to the elements). In any case, you should periodically wash the surfaces with fresh water and neutral detergent. Then rinse.

Do not use detergents that contain alcohol, scale-removal substances, ammonia, abrasive products or bleach.

Do not use wax or polish.

### Renewal

At least once a year (or less, depending on the conditions the wood surfaces are exposed to), do the following:

- Lightly sand the surface with an abrasive sponge (or sandpaper, grain 320). Do not press too hard, especially near protruding parts (corners and so on).

- Remove all dust. Use a soft-bristled brush to apply a layer of synthetic oil, first crosswise and then along the entire height of the panel.

Do not work in direct sunlight, nor if the temperature is especially cold.

- If necessary, remove any excess oil using a microfiber cloth. Let dry for about an hour (at 20°C).

*Note: tools can be washed with turpentine for subsequent reuse.*

### Special maintenance

If more extensive restoration is required (for example, if the protective layer has been damaged in depth), you should thoroughly sand the entire surface all the way down to the bare wood. Apply a coat of stain if there are marked differences in shades.

Then apply two to three coats of synthetic oil as necessary, following the same method described for the renewal phase.

*Note: make sure that, between one coat and the next, the product has dried completely. This normally takes 1 to 2 hours at an ambient temperature of about 20 °C).*

For all special maintenance, it is advisable to contact specialized personnel.

**ATTENTION: sanding residue, tools and rags used to apply the product may self-ignite if exposed to the air. Keep the recipients (immersed in water) in tightly closed metallic containers and dispose of them immediately. Comply with current applicable regulations.**



## ■ MAINTENANCE OF CARTRIDGE FILTER

*The filter (two in the Kios Friendly) in the skimmer must be periodically cleaned, according to the amount of use the spa is subject to, and replaced when necessary, when they show signs of deterioration.*

*The cartridges are available from Jacuzzi® authorised dealers and Service Centres.*

► Check the skimmer at least once a week to remove any sediment such as leaves, hair, etc.

► Check the filter periodically. With normal use of the spa, it is advisable to clean the filter at least once a week. If necessary, the filter should be cleaned, because a clogged filter cannot keep the water clean and also prevents proper system operation.

► To clean the filter, remove the cover from the skimmer and follow the steps indicated in  **9** (Kios Friendly:  **9a**).

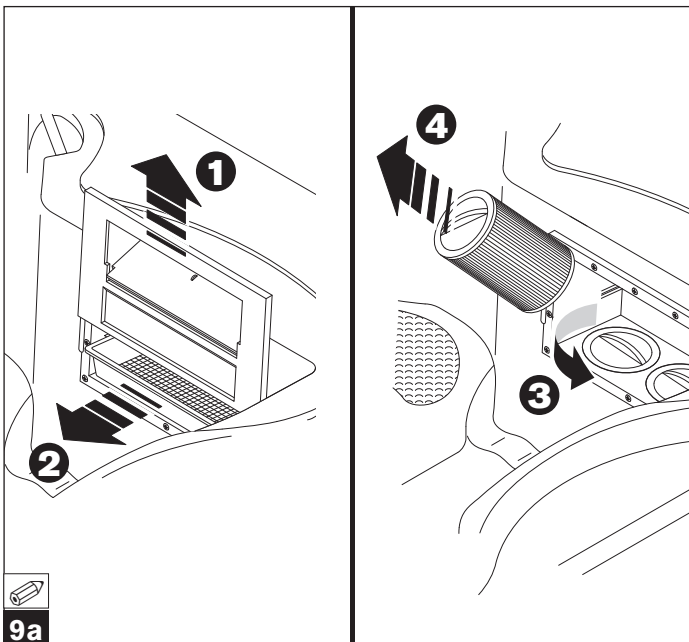
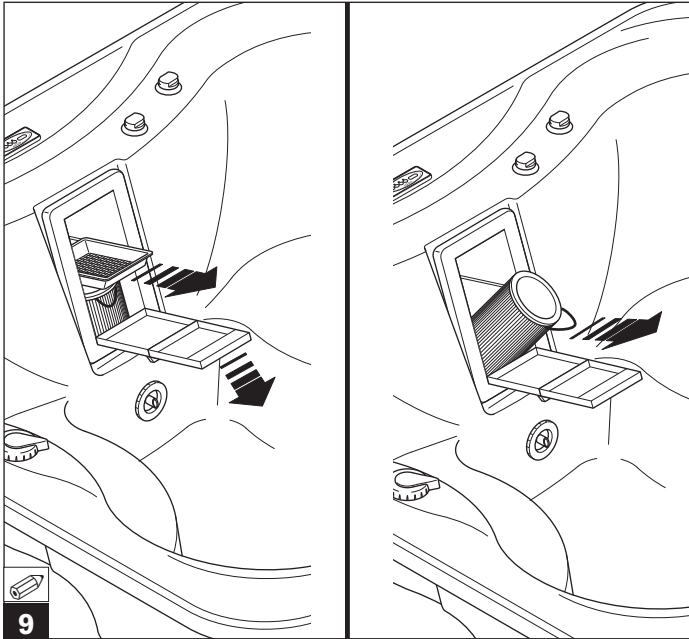

► Separate the filter folds and clean with a jet of pressurised water.

If the filter is clogged, it is advisable to use specific products for the removal of encrustation and grease, available from authorized Jacuzzi® dealers and service centres.

► Refit, repeating the operations in reverse order.

 **CAUTION**  
After cleaning the filter, do not re-start the spa until you have re-assembled all components

■ **CAUTION**

**Make sure that all users know how to use the Maxi-Jacuzzi safely.**

► Keep in mind that the more often you use the spa, the more frequently you need to check the quality of the water.

► Ensure that the chemicals used are suitable for use in **spas**. Chemicals designed for swimming pools must not be used. Water treatment of swimming pool water and spa water is very different.

 **CAUTION**  
**READ AND FOLLOW ALL THE INSTRUCTIONS RELATED TO THE USE AND STORAGE METHODS FOR CHEMICAL PRODUCTS, KEEPING STRICTLY TO THE MANUFACTURERS INSTRUCTIONS ON THE PACKETS.**

► After adding the chemicals, the filtering system should be run for at least 30 minutes to ensure complete dilution in the water.

**Never clean the filter(s) when the pump is running. Turn the main switch off first.**

**Never start the pump and the heater if the water level is not above the hydromassage nozzles. Always fill the Maxi Jacuzzi® up to the mark on the skimmer.**

**Always turn the main switch off when the spa is empty.**

■ **CLEARRAY™ MAINTENANCE**

The Clearray™ filtering system uses a UV lamp. The lamp must be replaced after one year.

 **CAUTION**  
**Do not carry out any UV lamp cleaning or replacement operations. Staring at the UV lamp when on may cause serious harm to sight or even blindness. Contact the dealer or an authorised assistance centre.**

## ■ TROUBLESHOOTING

(please also see the chapter on “WARNING MESSAGES”)

| PROBLEM  | PROBABLE CAUSE  | SOLUTION   |
|--|---|--|
| <b>Dirty Water</b>                                       | Filter(s) clogged or blocked  | Clean or replace the filter(s)   |
|  | Insufficient water treatment<br>High content of solids in the water | See the chapter on " <i>Water Treatment</i> "  |
|  | Improper maintenance  | See the instructions regarding Maintenance   |
| <b>Excessive water consumption</b>                       | Leak in the feed or drain lines, or at joints                       | Repair the leak  |
|  | Excessive evaporation and/or water overflow                         | Use the spa cover<br>Set a lower water temperature set point   |
| <b>Low water flow rate from the hydromassage nozzles</b> | Water level low   | Fill to the level mark on the skimmer  |
|  | Filter(s) clogged or blocked  | Clean or replace the filter(s)   |
|  | Adjustable jets partially closed                                    | Open the jets  |
|  | Suction or drain pipes partially clogged                            | *  |
|  | Pump operates at a speed that is too low                            | *  |
|  | Pump gaskets worn or damaged  | *  |
|  | Voltage too low   | Contact an electrician or the electric power utility   |
| <b>No water flow</b>                                     | No power  | Move the main switch to the ON position  |
|  | Pump off  | Press the button  |
|  | Motor does not turn on  | Check the motor connection   |
|  | Main switch turned off  | Turn on the switch   |
|  | Residual current operated circuit breaker (RCCB) has tripped        | Reset the RCCB   |
|  | Faulty pump or motor  | *  |
| <b>Noisy pump and motor</b>                              | Filter(s) clogged   | Clean the filter(s)  |
|  | Water leaks on the suction line                                     | Locate the leak and repair it  |

|                                      |                                  |
|--------------------------------------|----------------------------------|
| Low water level                      | Add water up to the normal level |
| Motor bearings worn or faulty        | *                                |
| The impeller rubs against Pump body  | *                                |
| solid foreign bodies inside the pump | *                                |

|  |                             |   |
|--|-----------------------------|---|
| <b>Water leakage from pump shaft (rotating joint between the pump and the motor)</b> | Pump seal worn or defective | * |
|--|-----------------------------|---|

|                                 |   |  |
|---------------------------------|---|--|
| <b>The motor does not start</b> | No power  | Turn on the mains switch                             |
|                                 | Mains switch is triggered   | Turn on the switch                                   |
|                                 | Voltage too low   | Contact an electrician or the electric power utility |
|                                 | The residual current operated circuit breaker (RCCB) is triggered | Reset the RCCB                                       |
|                                 | Incorrect or faulty connections                                   | *  |
|                                 | Shaft and impeller blocked  | *  |
|                                 | Motor windings burnt  | *  |
|                                 | Faulty contact on motor start-up                                  | *  |

|                        |                                |   |
|------------------------|--------------------------------|---|
| <b>The motor stops</b> | The function has ended         | Press the relative button on the display once again                             |
|                        | Overload                       | Leave the motor to cool and the problem should disappear. If it persists, see * |
|                        | Power supply cables inadequate | Consult an electrician  |

\* : This type of repair requires the intervention of qualified personnel. Contact your Jacuzzi® dealer or an authorised Service Centre.

**FOR INSTALLATION, MANAGEMENT AND USE OF THE MAXIJACUZZI®, PLEASE REFER ONLY TO THE INSTRUCTIONS CONTAINED IN THIS MANUAL.**

**It is the responsibility of the installer/owner to ascertain compliance with specific local regulations prior to installation. Jacuzzi Europe S.p.A. gives no guarantee in this respect and declines all responsibility regarding the compliance of the installation performed.**

### INTRODUCTION

• Ce manuel se compose de deux parties. La première s'adresse à l'utilisateur, tandis que la seconde est réservée au personnel qualifié chargé de l'installation et au personnel chargé du contrôle et du fonctionnement normal de l'installation. Cette distinction est utile car, si l'utilisation ordinaire ne requière pas de connaissances particulières et ne comporte pas de risques, les opérations d'installation, de commande et de fonctionnement de l'installation requièrent en revanche des connaissances spéciales en matière de sécurité et de risques inhérents aux opérations à effectuer ; ces opérations ne peuvent donc être confiées qu'à du personnel responsable et compétent, autorisé à effectuer et à certifier des travaux exécutés dans le respect des dispositions en vigueur dans le pays où la spa est installée et utilisée.

• A moins qu'il n'appartienne à la catégorie décrite ci-dessus, l'utilisateur devra se limiter aux opérations expliquées dans la première partie du manuel et s'abstenir de tout autre type d'intervention.

• En particulier, en cas de panne ou de mauvais fonctionnement, l'utilisateur devra se limiter à débrancher l'installation, **au moyen des interrupteurs généraux placés à des endroits accessibles, puis appeler des techniciens spécialisés.**

**Jacuzzi Europe décline toute responsabilité au cas où les opérations décrites dans la deuxième partie du manuel ne seraient pas effectuées par du personnel spécialisé.**

### MODE D'EMPLOI À L'ATTENTION DE L'UTILISATEUR

#### LIRE ATTENTIVEMENT LES RECOMMANDATIONS SUIVANTES.



Jacuzzi Europe S.p.A. décline toute responsabilité en cas de dommages dérivant du non-respect des dispositions suivantes.

**Cette installation ne doit pas être utilisée par des enfants ou par des personnes présentant des capacités motrices, sensorielles et/ou cognitives réduites et, quoi qu'il en soit, ne possédant pas les notions nécessaires pour pouvoir l'utiliser.**

**Veiller à ce que les enfants, au cas où ils utiliseraient l'appareil, soient surveillés par un adulte responsable de leur sécurité.**

**Les enfants doivent être surveillés afin qu'ils ne puissent jouer avec l'appareil.**

*La couverture fournie est équipée d'une serrure pour éviter toute chute accidentelle dans le spa spa.*

*Il est conseillé de prendre une douche avant d'entrer dans l'eau. **Ne pas utiliser d'eau à une température supérieure à 40° C.** Le réchauffeur électrique est équipé d'une double sécurité électronique (matériel - logiciel).*

*Normalement, les températures comprises entre 38° C et 40° C sont bien tolérées par les adultes ; quoi qu'il en soit, la température idéale est de 35-36° C.*

*Contrôler soigneusement la température de l'eau, elle ne doit jamais dépasser 40° C.*

*La tolérance à l'eau chaude varie d'une personne à l'autre. Les femmes enceintes et les enfants en bas âge ne doivent pas utiliser le spa spa sans l'avis préalable d'un médecin ; dans tous les cas, la température de l'eau doit être au maximum de 38° C.*

*Faire très attention lorsque l'on est seul dans le spa spa : rester trop longtemps dans l'eau chaude risque de provoquer des nausées, des vertiges et des évanouissements. Si l'on souhaite utiliser le spa spa pendant de longs moments (plus de 10/15 minutes) s'assurer que la température de l'eau n'est pas trop élevée. Cela vaut également pour les enfants.*

**Les personnes souffrant de maladies cardiaques, de diabète, d'hypertension ou d'hypotension ou autres problèmes de santé, ne doivent pas utiliser le spa spa sans avoir d'abord consulté leur médecin.**

**Ne pas utiliser le spa spa après avoir consommé de l'alcool, des drogues ou des médicaments pouvant induire de la somnolence, faire monter ou baisser la tension.**

**Les personnes qui suivent des traitements médicaux doivent consulter un médecin avant d'utiliser la mini-piscine spa car certains médicaments sont susceptibles d'altérer le rythme cardiaque, la pression artérielle et la circulation sanguine.**

#### ATTENTION

**La couverture n'est pas faite pour supporter des poids. Ne pas s'asseoir, marcher ni s'allonger sur la couverture. Ne pas y déposer d'objets.**

**Faire très attention en entrant et en sortant du spa spa car l'eau rend toutes les surfaces glissantes.**

**Ne pas utiliser le spa spa quand les conditions atmosphériques sont menaçantes (orages, etc.)**

**Ne pas utiliser d'objets qui pourraient se casser, ou simplement fragiles, pendant l'utilisation du spa spa.**

**Ne pas utiliser d'appareils électriques (radio, sèche-cheveux, etc.) près du spa spa, à moins qu'il ne soit vide.**

**Ne pas enlever les grilles de protection des bouches d'aspiration (2, détail.A).**

**Pendant l'utilisation du spa spa tenir la tête, le corps et**

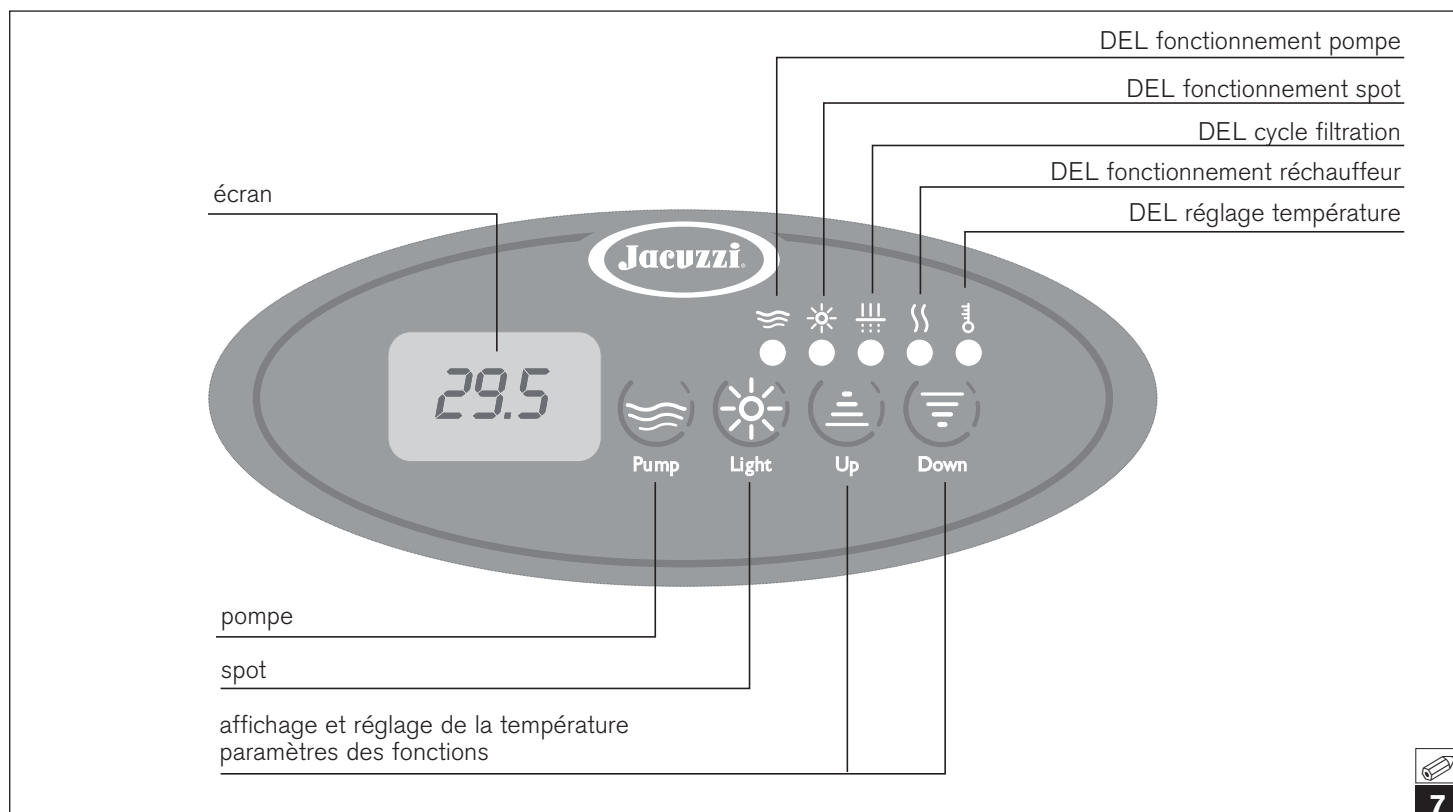

7

**les vêtements à une distance d'au moins 40 cm des bouches d'aspiration et attacher les cheveux longs. Ne pas mettre le spa spa en marche si les grilles de protection sont cassées ou manquent. S'adresser à un revendeur autorisé Jacuzzi® ou au Service Après-Vente agréé. Utiliser exclusivement des pièces détachées d'origine.**

**⚠ Une exposition prolongée au soleil pourrait endommager le matériau dont est constitué la coque du spa, étant donné sa capacité d'absorber la chaleur (les couleurs foncées en particulier). Si non utilisé, ne pas laisser le spa exposé au soleil sans protection adéquate (couverture thermique, tonnelle, etc.). Les éventuels dommages dérivant de la non observation des présentes recommandations ne seront pas couverts par la garantie.**

## ■ PRÉPARATIONS AVANT L'UTILISATION

**⚠ ATTENTION**  
**Les contrôles préliminaires et les éventuels réglages de l'installation doivent être effectués sous la responsabilité d'un personnel qualifié et agréé. Les instructions correspondantes sont fournies dans la deuxième partie de ce manuel.**

L'utilisateur doit s'adresser à un technicien qualifié capable de commander et de faire fonctionner l'installation, notamment en ce qui concerne les opérations suivantes :

### ► Remplissage du spa spa.

*Le niveau optimal est atteint lorsque l'eau arrive au repère indiqué sur le skimmer (🔧 2, détail A).*

### ► Contrôle de la qualité d'eau, contrôle chimique du pH et de la désinfection de l'eau.

*Ces contrôles doivent être effectués fréquemment pour garantir la qualité de l'eau à long terme, surtout lorsque plusieurs personnes utilisent le spa spa.*

**► Vérifier qu'aient bien été effectuées TOUTES les opérations décrites au chapitre "Mode d'emploi et de fonctionnement - Recommandations générales - Première mise en marche".**

► Allumer l'interrupteur général de l'installation.

### ATTENTION



**Ne pas mettre le spa spa sous tension tant qu'il n'est pas rempli d'eau jusqu'au niveau de remplissage prévu car les pompes pourraient s'endommager. Le non-respect de cette recommandation entraîne la déchéance de plein droit de la garantie.**

## ■ ÉCONOMIE D'ÉNERGIE ÉLECTRIQUE

*Au cas où l'énergie électrique ne serait pas suffisante et si l'on décidait de brancher le limiteur de consommation, il faudra configurer le logiciel de système pour que le spa fonctionne correctement.*

► Maintenir enfoncée la touche "Light" (🔆) pendant environ 12 secondes jusqu'à ce qu'apparaisse le message "cFn".



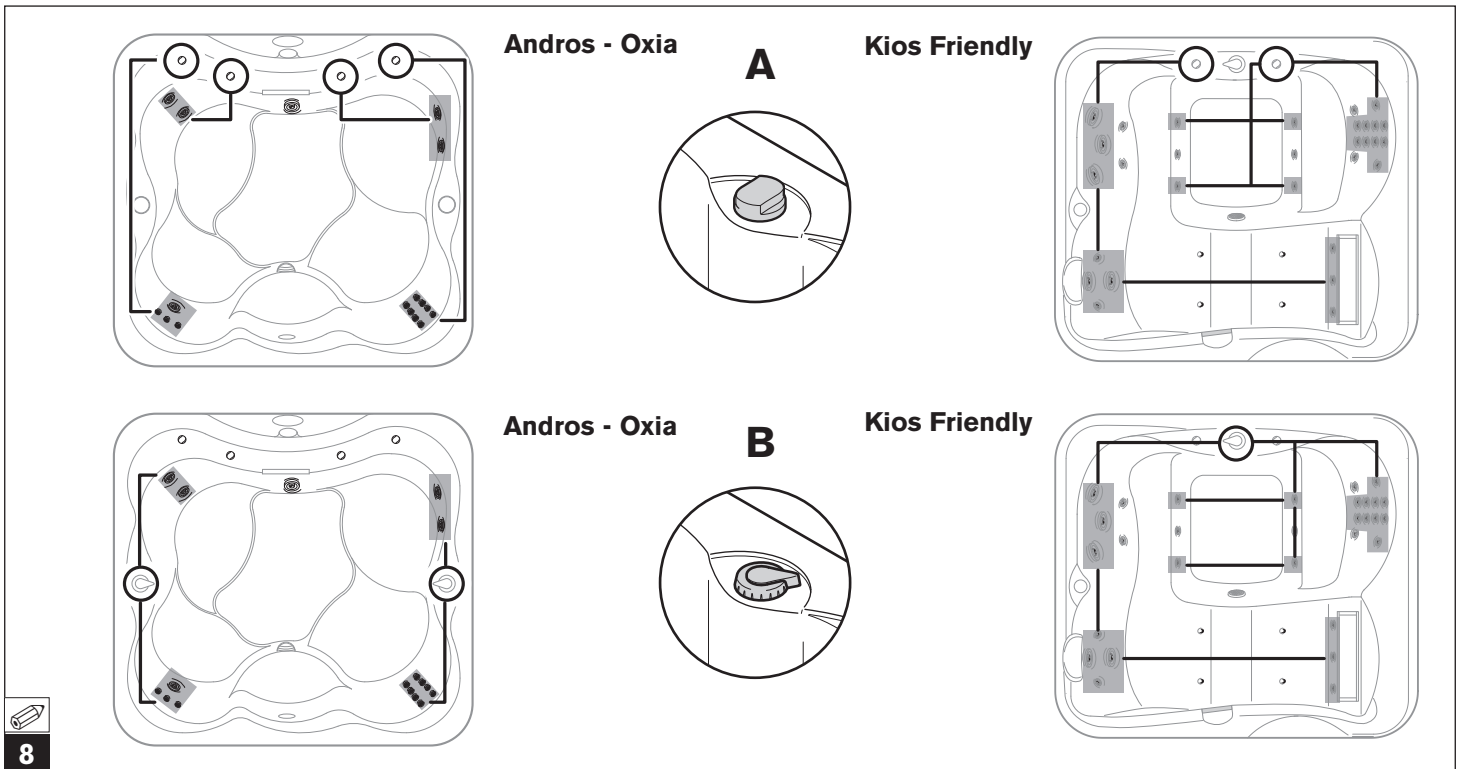

► Si nécessaire, presser les touches **“Up”** (⬆) et/ou **“Down”** (⬇) pour faire défiler le menu jusqu'à ce qu'apparaisse **“cFn”** : presser de nouveau la touche **“Light”** (☀) pour confirmer l'option.

► Maintenant, entrer le mot de passe **123** comme suit :

- presser les touches **“Up”** (⬆) et/ou **“Down”** (⬇) pour saisir le premier chiffre.

**REMARQUE :** maintenir enfoncée la touche jusqu'à atteindre la valeur souhaitée.

- confirmer le choix en pressant la touche **“Light”** (☀).

Répéter la même opération pour saisir les deux autres chiffres.

► Après avoir saisi le mot de passe, sur l'écran apparaît le message I1x (paramètre de l'unité de mesure de la température) ; appuyer de nouveau sur la touche **“Light”** (☀) pour passer au paramètre **I2x** (“x” peut varier de 10 à 32 ampères, à intervalles de 2 ; la valeur 0 exclut le contrôle de l'absorption de la part du limiteur de consommation ; à l'usine est mémorisé la valeur 32).

► Appuyer sur les touches **“Up”** (⬆) et/ou **“Down”** (⬇) pour changer “x” et confirmer le choix avec la touche **“Light”** (☀).

Appuyer de nouveau sur la touche **“Light”** (☀) pour sortir de la procédure et mémoriser les nouvelles valeurs : l'écran s'éteint un instant, puis se rallume.

- Si pendant environ 20 secondes aucune touche n'est enfoncée, on quitte également la procédure mais les éventuelles modifications ne sont pas sauvegardées.

#### REMARQUES

- Lorsque le paramètre I2 est égal à 16, la consommation électrique du spa est limitée à 16 A ; dans ces conditions, il est

possible de mettre en marche en même temps une pompe à petite vitesse et le réchauffeur ; avec la grande vitesse, le réchauffeur s'éteint.

Par contre, si le paramètre I2 est égal à 32, la consommation électrique maximale est sélectionnée.

- Il est déconseillé de mettre en route le limiteur de consommation lorsque le spa est installé dans un endroit où les températures atteignent souvent des valeurs en-dessous de 0° C car le fonctionnement de la protection antigel est limité (voir chapitre y afférent).

#### ■ PANNEAU DE COMMANDE ET FONCTIONS

Nous décrivons ci-dessous les fonctions de votre spa et les instructions pour les mettre en marche avec les touches du panneau de contrôle (☎ 7).

#### ■ touche **“Pump”** (☎)

► Presser une fois la touche pour démarrer la pompe basse vitesse : la DEL correspondante clignote ; la presser de nouveau pour passer à la grande vitesse (DEL allumée de façon fixe). Si l'on presse la touche une troisième fois, la pompe s'arrête (DEL éteinte).

#### REMARQUES

- Si, en utilisant la touche, on démarre la pompe (tant à basse vitesse qu'à grande vitesse), la pompe s'arrête automatiquement 20 minutes après ; (si l'utilisateur ne l'avait pas éteinte avant).

Lorsque la pompe démarre automatiquement à petite vitesse (en cas de cycle de filtration ou pendant le chauffage de l'eau) on ne peut pas l'éteindre de l'cran ; cependant elle peut être mise en marche à grande vitesse, toujours à l'aide de la touche correspondante.

Si le limiteur de consommation électrique est activé, en allumant la pompe à haute vitesse, le réchauffeur, si allumé, s'éteint.

## ■ Les hydrojets et leur disposition

Les jets intégrés dans les sièges de massage permettent de diriger le flux d'eau vers des points précis du dos pour un massage profond qui décontracte les muscles et élimine le stress.

Selon leur position, les hydrojets permettent de masser la région lombaire, les épaules, les bras, les hanches, les cuisses et les mollets.

Les jets verticaux offrent un massage relaxant sur les pieds et les chevilles, en améliorant la circulation. Étant donné que tous les jets sont orientables, il est possible de diriger les jets vers les muscles qui sont tendus ou rigides : la chaleur et le flux stimulant de l'eau améliorent la circulation sanguine.

Il est possible de régler le débit d'eau de certains jets en réglant la bague externe de la buse.

L'intensité de l'hydromassage dépend de la quantité d'air injectée dans l'eau : cette quantité se règle au moyen des boutons de commande placés sur le bord du spa (🔧 8, détail A).

► Pour avoir la quantité d'air maximale, tourner chaque bouton dans le sens des aiguilles d'une montre ; les tourner dans le sens inverse pour la diminuer.

Certains hydrojets sont raccordés entre eux par un ou par plusieurs déviateurs (🔧 8, détail B). Le déviateur permet de régler le débit d'eau d'une série de buses par rapport à l'autre série, dans la proportion inverse : en tournant la manette dans un sens ou dans l'autre, la puissance des jets augmentera sur une série de buses et diminuera sur l'autre.



### ATTENTION

**Ne pas intervenir sur le ou les déviateur/s lorsque la pompe est allumée.**

**REMARQUE:** certains modèles sont équipés d'un spot à led à lumière blanche.

■ Appuyer sur la touche **“Light”** (☀️) pour allumer le spot (situé sur la paroi de la vasque).

► Lors de l'allumage, s'activera le programme utilisé lors de la dernière extinction.

Pour sélectionner la couleur (ou cycle de couleur) suivante, appuyer deux fois sur la touche dans les deux secondes suivantes :

- avec la première commande, le spot s'éteint.

- avec la deuxième, est activé le cycle de couleur qui suit, dans l'ordre, celui à peine éteint.

Pour retourner à la modalité d'affichage initiale, faire défiler toutes les différentes options disponibles, en appuyant de manière répétée sur la touche.

► Le spot fonctionne pendant 2 heures mais peut être éteint avant, en appuyant de nouveau sur la touche susmentionnée.

► Les combinaisons chromatiques décrites sont modulées en tonalité et intensité par le système intégré.

## Cromodream

Ce cycle offre une expérience complète de toute la gamme chromatique ; les couleurs, composées selon leur complémentarité, passent agréablement de l'une à l'autre, en offrant une profonde sensation d'apaisement.

## Sunlight

Un trio de couleurs (jaune/orange/blanc), espacées de bleu ciel et de violet, qui rappelle les effets bienfaits de la lumière solaire ; le jaune alterné au violet améliore l'humeur et l'équilibre physique et psychique en général.

## Relax

Composée des couleurs bleu/orange/bleu ciel/blanc, cette séquence favorise la détente et la relaxation ; la note orange contribue à réchauffer une séquence basée principalement sur des couleurs dites “froides”.

## Couleurs fixes

Sont également sélectionnables les couleurs suivantes, visualisées de manière fixe : blanc, bleu ciel, orange, jaune, vert.

## ■ Contrôle de la température

L'eau est chauffée par un réchauffeur électrique tubulaire. Il est recommandé de ne pas programmer des températures de l'eau trop élevées ou proches de 40° C (la température conseillée est de 35-36° C).

**REMARQUE:** au cas où la fonction économie d'énergie serait activée (voir chapitre y afférent), si la pompe démarre à grande vitesse le réchauffeur s'éteint (le symbole ⏸️ clignotera sur l'écran) et se rallume, si nécessaire, 5 minutes après l'arrêt de la pompe en question.

## ■ Unité de mesure de la température

L'échelle de la température est configurée en °C (échelle Celsius), mais elle peut être modifiée en °F (échelle Fahrenheit), de la façon suivante :

► Maintenir enfoncée la touche **“Light”** (☀️) pendant environ 12 secondes jusqu'à ce qu'apparaisse le message **“cFn”**.

► Si nécessaire, presser les touches **“Up”** (⬆️) et/ou **“Down”** (⬇️) pour faire défiler le menu jusqu'à ce qu'apparaisse **“cFn”**: presser de nouveau la touche **“Light”** (☀️) pour confirmer l'option.

► Maintenant, entrer le mot de passe **123** comme suit :

- presser les touches **“Up”** (⬆️) et/ou **“Down”** (⬇️) pour saisir le premier chiffre.

- confirmer le choix en appuyant sur la touche **“Light”** (☀️).

Répéter la même opération pour saisir les deux autres chiffres.

► Après avoir saisi le mot de passe, sur l'écran apparaît le message **I1x** (où "x" peut être 1 ou 0 ; la valeur configurée en usine est 0).

► Appuyer sur les touches **"Up"** (↑) et/ou **"Down"** (↓) pour changer "x" de 0 à 1 (correspondant à l'échelle en °F) et confirmer le choix avec la touche **"Light"** (☀) : sur l'écran apparaît le message **I2x**.

Appuyer encore une fois sur la touche **"Light"** (☀) pour sortir de la procédure et mémoriser les nouvelles valeurs : l'écran s'éteint un instant, puis se rallume.

Pour retourner à l'échelle Celsius (°C), rentrer dans la procédure et remettre le chiffre "x" du paramètre **I1x** sur 0.

**REMARQUE :** si pendant environ 20 secondes aucune touche n'est enfoncée, on quitte également la procédure mais les éventuelles modifications ne sont pas sauvegardées.

### ■ Température de chauffage de l'eau ("valeur de réglage").

Pour contrôler/modifier la température de chauffage de l'eau, procéder comme suite :

► Appuyer sur la touche **"Up"** (↑) ou **"Down"** (↓) : sur l'écran apparaîtra la température actuellement mémorisée (affichée en °C ou en °F selon ce qui a été programmé, voir "Unité de mesure de la température").

► Appuyer de nouveau sur la touche **"Up"** (↑) ou **"Down"** (↓) pour modifier la valeur affichée, d'un minimum de 15 °C à un maximum de 40 °C (59÷104 °F).

► Pour afficher de nouveau la température de l'eau dans la vasque, il suffit de ne toucher aucune touche pendant environ 5 secondes.

► Dès que la valeur programmée ("valeur de réglage") de la température de l'eau est dépassée, le réchauffeur s'éteint et ne se rallume que lorsque la température effective de l'eau est descendue d'environ 0,5° C - 1° F par rapport à la valeur programmée.

► Afin de garantir l'exactitude de la mesure de la température de l'eau, la pompe de filtration se met en marche à petite vitesse, environ toutes les demies heures pendant 30' (même si aucun cycle de filtration n'a été programmé), vu que la sonde thermique est montée dans le tuyau du réchauffeur.

### REMARQUES

- lorsqu'on éteint l'installation ou en cas de coupure du courant électrique, la dernière valeur de réglage programmée est sauvegardée.

- Le fonctionnement du réchauffeur est signalé sur l'écran par le symbole  affiché de façon fixe (s'il clignote, cela signifie que le chauffage a été interrompu pour ne pas dépasser la consommation maximale admise ; voir également la note précédente).



### ATTENTION

**Ne pas utiliser de l'eau à une température supérieure à 40° C.**

### ■ Maintien de la température minimale de l'eau dans la vasque et protection des canalisations contre le gel ("Smart Winter")

Le système relève la température effective de l'eau dans la vasque à intervalles réguliers ; si celle-ci est inférieure à la valeur minimale admise (15° C - 59° F), le réchauffeur et la pompe de filtration se mettent en marche automatiquement jusqu'à ce que la température ne dépasse cette valeur.

Le mode "Smart Winter" permet de contrôler, grâce à une sonde prévue à cet effet, la température du logement situé sous la vasque, là où se trouve les tuyaux du circuit hydraulique ; en cas de conditions extrêmes, le système peut déclencher ladite protection antigel (signalée sur l'écran par le message **ICE**), en allumant les pompes selon un processus qui dépend des paramètres suivants :

#### • Avec économie d'énergie électrique

La pompe grande vitesse démarre puis s'éteint 1 minute après (pendant ce cycle, le réchauffeur est éteint mais s'allume après).

#### • Sans économie d'énergie électrique

Le mode de fonctionnement est le même, sauf pour le réchauffeur qui reste allumé .

► La mise en marche des pompes et du blower s'effectue à des intervalles programmés, en fonction de la température relevée :

- température comprise entre 12 et 15 ° C (54-59 °F) : toutes les 2heues

- température comprise entre 9 et 12 ° C (48-54 °F) : toutes les heures

- température comprise entre 6 et 9 ° C (42-48 °F) : toutes les 30 minutes

- température inférieure ou égale à 6 ° C (42 °F) : toutes les 15 minutes

### REMARQUES

- Si la température du logement situé sous la vasque descend rapidement, la fréquence des mises en marche augmente.

- Si le déclenchement de la protection antigel s'avère nécessaire pendant un cycle de filtration ou pendant la filtration rapide ("Boost"), ces derniers devront être interrompus pour reprendre après le cycle en question.

- Si l'utilisateur a lancé une fonction pendant laquelle il s'avère nécessaire d'effectuer un cycle antigel, ce dernier démarra 15 minutes après l'arrêt de la fonction en cours.

- Le spot peut être allumé même si cette protection est activée.

### ■ FILTRATION DE L'EAU

La filtration est nécessaire pour que l'eau reste claire et limpide, c'est-à-dire "accueillante". La pompe fait passer l'eau à travers un filtre à cartouche placé dans le skimmer,  7 (deux dans la Kios Friendly, voir chapitre "Entretien du filtre à cartouche") ; cette opération démarre au cours de la journée selon un cycle (cycle de filtration) qui se répète toutes les 24 heures.

Le spa MaxiJacuzzi est notamment doté d'un système spécial de filtration rapide (Boost) qui se différencie du cycle proprement dit par la brièveté et l'intensité de sa durée.

**N.B. La pompe a deux vitesses : une vitesse basse pour la recirculation et la filtration de l'eau et une vitesse plus élevée pour le fonctionnement des hydrojets.**

**Si le groupe filtrant (spa-pak) externe "Performance" est raccordé au tableau électronique de la mini-piscine, la pompe fonctionnera en même temps que celle de la mini-piscine ; cependant, quand cette dernière fonctionne à petite vitesse (mise en route du panneau de commande, pendant un cycle de filtration, au moment où la température de l'eau est mesurée).**

**N.B. : certaines MaxiJacuzzi sont équipées d'un générateur d'ozone (en option) ou d'un générateur de lumière UV (Clearray™), qui contribue à désinfecter et à purifier l'eau ; lorsque le cycle de filtration démarre, le générateur d'ozone se met automatiquement en marche et s'arrête une fois le cycle de filtration est terminé.**

### Généralités

Le cycle de filtration se compose de 2 phases :

#### • Démarrage

la pompe se met en marche pendant 1 minute, à grande vitesse.



#### • Continuation

La pompe passe donc à la vitesse basse et l'ozonisateur ou un générateur de lumière UV (si présent) s'active également, pour le temps restant du cycle.

### Programmation des cycles de filtration



Pour programmer le cycle de filtration, procéder comme suit :

► Maintenir la touche **"Light"**  enfoncée pendant environ 5 secondes : sur l'écran apparaît le message **dx** (où "x" indique la durée en heures).

► Presser les touches **"Up"**  et/ou **"Down"**  pour entrer la durée souhaitée (d'un minimum de 0 à un maximum de 12 heures).

► Presser de nouveau la touche **"Light"**  pour confirmer la valeur choisie et passer ensuite à la programmation de démarrage retardé par rapport à l'heure "0", du cycle (paramètre **sy**, où "y" indique le nombre d'heures).

**ATTENTION** : l'heure "0" est l'instant où la mini-piscine est mise sous tension au moyen de l'interrupteur général ; par exemple, si pour le démarrage retardé du cycle on programme la valeur "4", cela signifie que la filtration partira 4 heures après que la mini-piscine aura été allumée.

► Programmer le démarrage retardé (d'un minimum de 0 à un maximum de 23) avec les touches **"Up"**  et/ou **"Down"**  et confirmer avec la touche **"Light"**  pour sauvegarder les valeurs saisies et quitter le mode programmation.

Une fois que la fonction est activée, la DEL du symbole correspondant s'allume (si elle clignote, cela signifie que le cycle a été suspendu ; voir le chapitre y afférent).

### REMARQUES

- Les valeurs configurées en usine sont les suivantes :  
durée du cycle : 2 heures.

démarrage retardé par rapport à l'heure "0" : 40 minutes.

Par conséquent, à défaut de programmation, une filtration de 2 heures est effectuée dans tous les cas toutes les 24 heures, avec un démarrage retardé correspondant au moment où la mini-piscine est allumée + 40 minutes.

- En cas de coupure de courant, les données mémorisées sont sauvegardées mais l'heure "0" devient celle de l'instant où le courant est rebranché ; il pourrait donc s'avérer nécessaire d'éteindre et de rallumer l'interrupteur général en amont de la mini-piscine, de façon à remettre à zéro les horaires des cycles de filtration (retard et durée) activés au moment de la coupure de courant.

- Il est possible de varier à tout moment les paramètres de programmation du cycle de filtration, en suivant la procédure décrite au début du chapitre ; avec cette opération, l'heure "0" est "renvoyée" à l'instant où les nouvelles valeurs sont sauvegardées. Par exemple : si l'on programme la valeur du paramètre "s" (démarrage retardé) sur 8, le nouveau cycle partira 8 heures après l'instant où ladite valeur est sauvegardée.

En particulier, si l'on programme la valeur du paramètre "s" à 0, le cycle partira immédiatement.

### Interruption des cycles de filtration

► Le cycle de filtration s'interrompt lorsqu'on allume la pompe à grande vitesse et/ou le spot mais reprend 40 minutes après l'arrêt de cette dernière, là où il s'était interrompu ; ce qui signifie que, si au moment de l'interruption il restait 1 heure avant la fin du cycle, ce dernier, un fois redémarré, continuera pendant cette durée puis s'arrêtera.

► Le cycle de filtration peut être interrompu par la protection antigel (modalité "Smart Winter") ou à cause d'une température de l'eau trop élevée ; se référer aux chapitres correspondants.

► Si la fonction de blocage temporaire du système est activée ("stand-by", voir chapitre correspondant), la pompe de filtration s'arrête et se remet en marche lorsque l'état de stand-by a été désactivé.

### Température trop élevée lors des cycles de filtration

► Si, pendant le cycle de filtration, la température de l'eau dépasse de plus de 1° C (2° F) la valeur programmée ("valeur de réglage", voir chap. "Réglage de la température de chauffage de l'eau") et ne baisse pas d'au moins 1° C (2° F) dans les 3 heures qui suivent, le cycle de filtration s'interrompt.

Par conséquent, même en cas de température de l'eau trop élevée (à cause d'un rayonnement solaire excessif, par exemple), la filtration est donc garantie pendant au moins 3 heures.

### Ozonisateur ou Clearray™ (générateur d'ozone, ou générateur de lumière UV, si présent)

Le générateur d'ozone (ou le générateur de lumière UV Clearray™) réduit la quantité de produits chimiques pour le traitement de l'eau.

► Le fonctionnement de l'ozonisateur (ou du Cleararray™) est automatique et est subordonné au démarrage de la pompe (à petite vitesse) pendant le cycle de filtration ; par contre il est éteint lorsque les hydrojets, ou même seulement le spot sont allumés (ceci parce que l'on suppose qu'il y a des personnes dans la vasque) ; 40 minutes après l'arrêt des fonctions précitées, l'ozonisateur (ou du Cleararray™) se remet à fonctionner (si un cycle de filtration est en cours).

### Filtration rapide ("Boost")

Elle est indiquée après un usage intensif de la mini-piscine et/ou associée au traitement chimique de l'eau, pour favoriser la dissolution des substances utilisées pour la désinfection.

► Pour lancer la fonction, il suffit de presser pendant 5 secondes la touche "Pump"  : sur l'écran apparaîtra le message boo.

► Cette fonction dure 45 minutes (valeur ne pouvant pas être modifiée) pendant lesquelles la pompe fonctionne à grande vitesse, en même temps que l'ozonisateur (ou Cleararray™).

► Le réchauffeur, si allumé, continue à fonctionner normalement, à moins que le système ne soit configuré pour l'économie d'énergie électrique.

► La fonction s'arrête :  
- à la fin du temps susmentionné  
- lorsqu'une autre fonction démarre.

**REMARQUE:** s'il s'avère nécessaire de déclencher la protection antigel pendant la filtration rapide, celle-ci s'interrompt pour que la protection en question puisse se déclencher.

### ■ BLOCAGE TEMPORAIRE DU SYSTÈME ("STAND-BY")

Cette fonction permet d'interrompre le fonctionnement de tous les dispositifs du système pendant **60 minutes** (valeur ne pouvant pas être modifiée) pour pouvoir effectuer des opérations d'entretien ordinaire sans devoir couper le courant électrique.

#### ATTENTION



**Au cas où il serait nécessaire d'accéder au boîtier électrique, à des parties normalement sous tension ou aux organes rotatifs des pompes, il faudra absolument couper l'alimentation électrique en éteignant le(s) interrupteur(s) omnipolaire(s).**

► Pour activer la fonction, il faut maintenir enfoncée la touche "Light"  pendant environ 8 secondes : sur l'écran apparaît le message "Sby" suivi de la valeur en minutes pendant lesquelles la fonction restera bloquée.

► La fonction s'arrête à la fin des 60 minutes ou en maintenant de nouveau la touche "Light"  enfoncée pendant 5 secondes environ.

#### REMARQUES :

- Si un cycle de filtration est en cours, il repartira 40 minutes après la fin du stand-by, là où il s'était arrêté; ce qui signifie

que si au moment de l'interruption il manquait 1 heure avant la fin du cycle, ce dernier, une fois redémarré, continuera pendant cette durée puis s'arrêtera.

- Si au moment de la mise en route du bloc, le réchauffeur est allumé, il s'éteindra instantanément tout en continuant à faire circuler l'eau pendant 30 secondes environ, de façon à faire refroidir la résistance.

### ■ CONDITIONS DE FONCTIONNEMENT ANORMAL MESSAGES D'ALARME

La présence d'une alarme est signalée sur l'écran avec le code correspondant au type d'anomalie. Si la condition d'alarme persiste, le code restera affiché.

► Signalisation sur l'écran

- solution possible

► "FLC" le fluxostat relève un débit d'eau inexistant (le réchauffeur ne se met pas en marche).

Cela peut se vérifier lorsque le fluxostat (raccordé de série au réchauffeur) est bloqué par des dépôts et/ou des impuretés qui l'empêchent de fonctionner correctement ou s'il est en panne.

- Contacter un Centre agréé Jacuzzi®.

► "FLO" la sonde ne relève pas le débit d'eau (le réchauffeur ne peut pas être activé).

Cela peut se vérifier si le filtre à cartouche et/ou la pompe sont obstrués ou bloqués, ou si le fluxostat, à cause d'une mauvaise maintenance, est monté à l'envers par rapport au débit d'eau normal : dans ce cas, à l'intérieur le contact n'arrive pas à se fermer, empêchant ainsi la mise en marche du réchauffeur.

L'alarme peut également apparaître en cas de panne du fluxostat.

- Contacter un Centre agréé Jacuzzi®.

► "HOH" La température mesurée sur le réchauffeur s'avère supérieure ou égale à 48 °C (118 °F).

#### NE PAS ENTRER DANS L'EAU

Cette alarme, qui s'affiche alternativement avec l'heure et la température, disparaît dès que la valeur descend au-dessous de 44° C (111° F).

- Si la condition d'alarme persiste, essayer d'éteindre et de rallumer l'interrupteur monté en amont de la mini-piscine ; si le signal persiste malgré tout, contacter un Centre d'assistance agréé Jacuzzi®.

► "Ho" Température de l'eau trop élevée.

#### NE PAS ENTRER DANS L'EAU

La température de l'eau dans la vasque a atteint ou dépassé 44° C (111° F) ; aucune fonction ne peut être mise en marche.

- Si présente, enlever la couverture de la mini-piscine.

- Si l'excessive augmentation de la température est due au rayonnement solaire, ajouter de l'eau froide dans la mini-piscine.

Une fois que la température est descendue en-dessous de 43° C (109° F), la mini-piscine devrait se mettre automatiquement en marche ; dans le cas contraire, couper le courant et contacter un Centre d'assistance agréé Jacuzzi®.

► "rPF" Mauvais fonctionnement de la sonde thermique

## NE PAS ENTRER DANS L'EAU

Aucune fonction ne peut être mise en marche.

- Contrôler le fonctionnement de la sonde thermique ou la remplacer.

► "HPF" Déclenchement du thermostat de sécurité.

Le réchauffeur ne peut être mis en marche.

- Le réchauffeur a été éteint à cause d'une surchauffe qui pourrait être due à un débit d'eau irrégulier.

- Essayer d'éteindre et de rallumer l'interrupteur installé en amont de la mini-piscine (remise à zéro du système) ; si le signal persiste malgré tout, contacter un Centre d'assistance agréé Jacuzzi®.

## SECONDE PARTIE

### INSTALLATION et ENTRETIEN



#### ATTENTION

Les opérations décrites dans cette seconde partie du manuel doivent être confiées à du personnel qualifié et agréé.

### COMPOSANTS et RACCORDEMENTS

Les principaux composants du spa spa sont (🔩 2 et 3) :

- 1 Panneaux d'habillage latéral
- 2 Pompe
- 3 Boîtier électrique
- 4 Réchauffeur
- 5 Couverture thermique



#### ATTENTION

La couverture thermique n'est pas faite pour supporter des poids. Ne pas s'asseoir, marcher ni s'allonger sur la couverture. Ne pas y déposer d'objets.

### LIRE ATTENTIVEMENT TOUTES LES INSTRUCTIONS AVANT DE PROCÉDER À L'INSTALLATION

#### ■ RECOMMANDATIONS GÉNÉRALES

**Notre garantie ne couvre pas les éventuels dommages qui auraient pu être identifiés et réparés avant l'installation mais qui ont fait l'objet de réclamations formulées après l'installation définitive.**

Étant donné que les Conditions générales de vente prévoient que le matériel doit être rendu franco usine de Valvasone (PN-Italie), Jacuzzi Europe S.p.A. décline toute responsabilité en cas de dommages subis pendant le transport ou le stockage intermédiaires. Par conséquent, dès réception du spa spa, il est important de vérifier si l'emballage est en parfait état et, s'il y a lieu, d'adresser aussitôt les réclamations au transporteur.



Une exposition prolongée au soleil pourrait endommager le matériau dont est constitué la coque du spa, étant donné sa capacité d'absorber la chaleur (les couleurs foncées en particulier). Si non utilisé, ne pas laisser le spa exposé au soleil sans protection adéquate (couverture thermique, tonnelle, etc.). Les éventuels dommages dérivant de la non observation des présentes recommandations ne seront pas couverts par la garantie.

► Déballer la mini-piscine et enlever les panneaux antérieurs (🔩 5) : dévisser d'abord les vis de la base (détail 1) et puis extraire les panneaux des tiges filetées (détail 2) ; en revanche, les panneaux angulaires ne doivent pas être retirés.

Si le spa MaxiJacuzzi prévoit un habillage du pourtour en bois, pour le démontage et le remontage (après pose définitive de la vasque), se référer à 🔩 6.

► (🔩 1) Pour toutes les opérations de transport, utiliser exclusivement la palette sur laquelle le spa spa est livré ; pour la mise en place, le soulever uniquement au moyen de sangles de portée adéquate qui devront être passées dans les glissières et les étriers prévus à la base de la mini-piscine ; une fois le positionnement définitif terminé, ces étriers peuvent être enlevés et conservés au cas où le spa devrait être déplacé.

Si l'emploi de sangles de transport ne s'avère pas possible, il est possible de retirer les panneaux posés aux quatre coins (fixés par des vis) et de déplacer le spa spa en le tenant par les coins.

**N.B. Ce type de manutention doit être effectué avec la plus grande prudence ; dans tous les cas, le client doit en assumer la responsabilité.**

**Jacuzzi Europe S.p.A. décline toute responsabilité en cas de dommages dérivant d'opérations de manutention inadéquates.**



#### ATTENTION

Ne JAMAIS soulever le spa spa par le bord ou par les tuyaux

► Inspecter soigneusement le spa spa avant de procéder à l'installation et vérifier si les raccords, les tuyaux et les colliers sont dans la bonne position (vérifier s'ils ne sont pas desserrés).

#### ■ INSTALLATION

► Le spa spa a été conçu pour être prêt à fonctionner dès que les branchements électriques, la mise à la terre et les raccordements au réseau d'évacuation (et éventuellement au réseau de distribution d'eau) ont été effectués et pour autant, préparés à l'avance (voir la "fiche de préinstallation ci-jointe").

► En fonction du modèle choisi, pour réaliser une base de support adéquate, tenir compte du poids à pleine charge (vasque remplie d'eau et personnes dedans) et de la charge au sol y afférente. Voir également la fiche de préinstallation ci-jointe.

► (🔩 2) Le spa spa est doté de vanne de vidage placée à titre indicatif sur la ligne médiane de la base ; par conséquent un col-

lecteur d'évacuation doit être installé à proximité (voir "fiche de préinstallation" ci-jointe).

► Pour les vidages périodiques, il est possible de raccorder un tuyau à l'évacuation en retirant préalablement le bouchon de fermeture se trouvant sur la base et en vissant le raccord avec le joint prévu à cet effet.

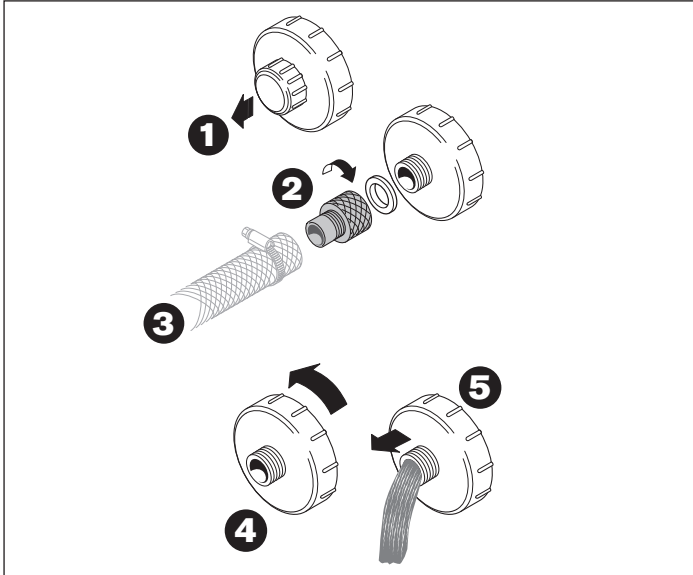

#### Remarques

Pour ouvrir la vanne, tourner la bague dans le sens contraire des aiguilles d'une montre et la tirer.

Au cas où vous décideriez de raccorder de façon permanente le spa spa au collecteur d'évacuation, il est conseillé de se raccorder en amont de la vanne (pour avoir un débit majeur) et d'installer une vanne à tiroir près du puits d'évacuation, dans un endroit accessible (✎ 2, part. D).

#### ATTENTION



**Si pour les remplissages périodiques, le spa spa est raccordé au réseau public de distribution d'eau potable, se renseigner d'abord auprès des autorités locales pour pouvoir respecter les normes anti-pollution en vigueur dans le pays. Dans les pays appartenant à la CEE se référer à la norme EN 1717.**

► Pour le branchement au réseau électrique et les installations y afférentes, se référer aux instructions figurant sur la fiche de préinstallation (chapitre "Branchements électriques"), en veillant à ce que l'interrupteur général de sectionnement soit placé dans un endroit sûr et accessible à l'utilisateur.

#### Branchements électriques

► Réaliser le branchement au bornier tel qu'indiqué en ✎ 4-4b.

**REMARQUE : si l'alimentation est réalisée avec une double ligne (380-415V 2N) et avant d'effectuer le branchement, il faut retirer la barrette de connexion**

**placée à l'intérieur du boîtier électrique, en suivant les indications et les schémas reportés dans le manuel d'installation.**

Pour les caractéristiques des câbles, des interrupteurs, etc., tenir compte des recommandations figurant sur la fiche de préinstallation, en particulier au chapitre "SÉCURITÉ ÉLECTRIQUE".

► Pour garantir le degré de protection contre les projections d'eau, tel que prévu par les normes et pour faciliter le raccordement au réseau électrique, indépendamment de la section des conducteurs utilisés, un passe câble a été installé sur le tableau électrique.

► Quoiqu'il en soit, l'installateur devra raccorder le conducteur de "phase" à la borne correspondante et le conducteur "neutre" à la borne **N** (en respectant l'ordre indiqué), tandis qu'il devra brancher le conducteur de "terre" sur la borne portant le symbole  $\perp$ , en veillant à ne pas endommager les composants montés dans le boîtier électrique. Une fois terminée l'installation, fermer le serre-câble comme il se doit et fermer hermétiquement le couvercle du boîtier électrique.

**Modèles avec groupe filtrant (spa-pak) "PERFORMANCE":** le câble d'alimentation devra être raccordé\* à la boîte de dérivation (fournie), à laquelle seront ensuite reliés la pompe du spa-pak, la pompe de la mini-piscine et le tableau électronique de la mini-piscine.

**REMARQUE:** avec ce type de raccordement, la pompe du spa-pak fonctionne en même temps que la pompe à petite vitesse de la mini-piscine ; toutefois, lorsque celle-ci est mise sur grande vitesse (hydromassage) la pompe du spa-pak reste éteinte, avec une réduction importante du débit d'eau dans le filtre à sable. Par conséquent, en cas d'utilisation intensive de la mini-piscine, il faudra prévoir une alimentation électrique séparée pour le spa-pak, de façon à pouvoir lancer la filtration externe même lorsque la fonction hydromassage est en cours. Dans tous les cas, se référer au manuel d'installation correspondant.

► Le parcours du câble, le choix des matériaux et des solutions d'installation les plus adéquates sont confiés au professionnalisme et à l'expérience de l'installateur ; il a la responsabilité de garantir et de certifier l'installation effectuée.

JACUZZI EUROPE S.p.A. décline toute responsabilité dans les cas suivants :

*installation réalisée par du personnel non qualifié et/ou non autorisé à délivrer la certification des travaux effectués.*

*Non-respect des normes et des dispositions légales relatives aux installations électriques des habitations, en vigueur dans le pays où l'installation a été effectuée.*

*Non-respect des instructions concernant l'installation et l'entretien fournies dans le présent manuel.*

*Emploi de matériaux non appropriés et/ou non certifiés conformes pour cette installation.*

*Mise en place du spa spa non conforme aux susdites dispositions ;*

En cas d'exécution d'opérations incorrectes qui réduisent le degré de protection des appareils électriques contre les projections d'eau ou modifient la protection contre l'électrocution par contacts directs et indirects, ou encore génèrent des conditions d'isolation, dispersions de courant et surchauffes anormales.

Remplacement ou modification des composants ou de parties de l'appareil par rapport à la livraison d'origine entraînant l'exclusion de la responsabilité du Fabricant. Réparation de l'appareil par du personnel non agréé et emploi de pièces détachées non originales Jacuzzi Europe S.P.A.

## MODE D'EMPLOI ET DE FONCTIONNEMENT À L'ATTENTION DE L'OPÉRATEUR

### ■ PREMIÈRE MISE EN MARCHÉ

► Retirer la couverture thermique du spa spa.

► Vérifier si la cartouche (ou les cartouches) du filtre sont placées dans leur logement respectif et que le couvercle est bien serré (voir chapitre "Entretien du filtre à cartouche").

**REMARQUE:** sur les modèles dotés de groupe filtrant (spa-pak) "Performance", il faut retirer le filtre à cartouche car l'action filtrante est assurée par le spa-pak.

► Vérifier si la vanne de vidage (🔧 2, détail C) est bien fermée.

**REMARQUE :** au cas où il ne serait pas encore monté, prendre le bouchon dans le sachet des accessoires et le visser sur la vanne de vidage.

► Vérifier si toutes les buses des hydrojets sont ouvertes.

► Remplir le spa spa jusqu'au niveau indiqué (repère sur le skimmer) (🔧 2, détail A).

Le remplissage sera effectué avec le système préalablement choisi par le Client (voir la fiche préinstallation, chapitre "Préparation avant l'installation").

**Si l'on utilise le tuyau d'arrosage, laisser l'eau s'écouler pendant quelques instants avant de remplir le spa spa, de façon à éliminer l'eau stagnante et avec elle, les éventuelles bactéries susceptibles de provoquer des irritations.**

► Allumer l'interrupteur omnipolaire monté sur la ligne d'alimentation (voir chapitre "Branchements électriques").

#### Remarques :

- Au moment de la première mise en marche, tous les chiffres et toutes les DEL du panneau de commande s'allument ; ensuite, les sigles indiquant la version du logiciel et des micrologiciels apparaissent.

- Généralement, quand on remplit la mini-piscine pour la première fois, la température de l'eau est plus basse que la valeur programmée en usine (35° C) ; par conséquent, la pompe de recirculation

et le réchauffeur s'allument (dans tous les cas, la température de l'eau dans la vasque apparaît sur l'écran du panneau de commande).

- Si le message "FLO" apparaît sur l'écran, le pressostat/fluxostat du réchauffeur pourrait être en panne : se référer au chapitre "Conditions de fonctionnement anormal - signalisation des alarmes".

► Presser la touche d'essai (TEST) de l'interrupteur différentiel situé en amont de l'installation électrique à laquelle le spa spa est raccordé ; si l'interrupteur ne se déclenche pas, il pourrait être en panne ou une anomalie pourrait s'être vérifiée sur l'installation électrique de l'immeuble.

**Couper le courant et ne pas utiliser le spa spa tant que la cause du problème n'aura pas été identifiée et éliminée.**

► Vérifier le fonctionnement de la pompe à remous (hydromassage) avec la touche : "Pump" (🌀) (en pressant la touche une première fois, la pompe démarre à petite vitesse, en pressant la touche une seconde fois la pompe passe à la grande vitesse et si on presse la touche une troisième fois, elle s'éteint).

► Vérifier si les spots s'allument et s'éteignent si l'on presse la touche "Light" (💡).

► Vérifier s'il n'y a pas de fuites ou autres problèmes au niveau des raccords hydrauliques.

► Désinfecter complètement le spa spa en procédant à un traitement de "super chloration".

**Pour de qui concerne le maintien de la qualité de l'eau, les modalités et les recommandations d'utilisation des relatifs produits chimiques, consulter le guide au système Jacuzzi de traitement de l'eau et le relatif catalogue.**

► Quelques heures après, éteindre l'interrupteur omnipolaire (interrupteur général de sectionnement, voir la fiche préinstallation).

► Ouvrir aussitôt la vanne de vidage et vider complètement la vasque.

### ATTENTION



**Ne pas utiliser le spa spa pendant la première mise en marche à cause de la forte concentration de chlore dans l'eau au cours de cette phase. Vider aussitôt la baignoire.**

► Fermer la vanne d'évacuation et remplir de nouveau le spa spa avec de l'eau "fraîche" jusqu'au repère situé sur le skimmer.

► Rallumer l'interrupteur omnipolaire et vérifier si le spa spa fonctionne (voir chapitre "Panneau de commande - Fonctions").

► Vérifier et éventuellement modifier les cycles de filtration de l'eau en fonction de l'utilisation prévue du spa spa.

► Programmer la température de chauffage de l'eau, en considérant que le temps nécessaire pour atteindre la valeur



souhaitée dépend de la température initiale et de la capacité d'eau du spa spa.

A titre d'information, le réchauffeur électrique de 2 kW élève la température de 1 m<sup>3</sup> d'eau de 1,7° C en 1 heure environ (quand la couverture thermique est placée sur le spa spa et en négligeant les dispersions de chaleur de l'installation).

## ■ VIDAGE DE LA VASQUE PAUSE HIVERNALE

En règle générale, il faut vider régulièrement le spa spa (toutes les 4 à 8 semaines environ), de façon à garantir le renouvellement de l'eau et à procéder éventuellement au nettoyage de la vasque.

Il est également recommandé de vider la spa en cas d'absence prolongée car de longues périodes sans traitement de l'eau détériorent le spa spa.

### ATTENTION



**Avant de vider le spa, s'assurer que les quantités d'additifs chimiques dissous dans l'eau ne dépassent pas les limites admises. En cas de doute, se renseigner auprès des autorités locales. NE PAS VIDER L'EAU DANS UNE FOSSE SEPTIQUE.**

**Dans les régions où les températures hivernales descendent fréquemment au-dessous de 0° C, pendant la période où le spa spa n'est pas utilisé, procéder comme suit :**

- ▶ Couper le courant du tableau électrique principal.
- ▶ Vider complètement le spa spa avec la vanne de vidage (détail **C** di **2**), qui devra rester ouverte. Le spa spa ne se vide pas totalement : l'eau qui stagne au niveau des sièges et sur le fond peut être éliminée à l'aide d'une éponge tandis que l'eau restée dans les tuyaux peut être aspirée à travers les hydrojets et les bouches d'aspiration au moyen d'une pompe. Il est conseillé de vider aussi la pompe par le bouchon de drainage prévu à cet effet.

### IMPORTANT



**Sous des climats froids, où les températures descendent bien au-dessous de 0°C, il est recommandé d'éliminer l'eau résiduelle du circuit.**

- ▶ Enlever et nettoyer la (es) cartouche(s) du filtre et de la (es) ranger dans un endroit sec.
- ▶ Couvrir le spa spa pour éviter qu'il ne se salisse.
- ▶ Avant de réutiliser le spa spa, consulter le chapitre "*Mode d'emploi - seconde partie*".
- ▶ Dans les régions où les températures ne descendent que rarement sous 0° C, la mini-piscine peut rester en service, vu qu'elle est dotée d'une "protection antigel" qui garantit le maintien de la température minimale de l'eau (*voir chapitre "Régulation de la*

*température de l'eau" - paragraphes "Maintien de la température minimale de l'eau" et "Protection antigel dans les canalisations - modalité "Smart Winter"*).

## ■ ENTRETIEN GÉNÉRAL

- ▶ Veiller à ce que le spa spa soit toujours couvert lorsqu'il n'est pas utilisé pour éviter que l'eau ne se salisse et prévenir toute perte de chaleur et l'évaporation.

### ATTENTION



**La couverture n'est pas faite pour supporter des poids. Ne pas s'asseoir, marcher ou s'allonger sur la couverture. Ne pas poser des objets sur la couverture.**

- ▶ Nettoyer périodiquement les hydrojets et les bouches d'aspiration.

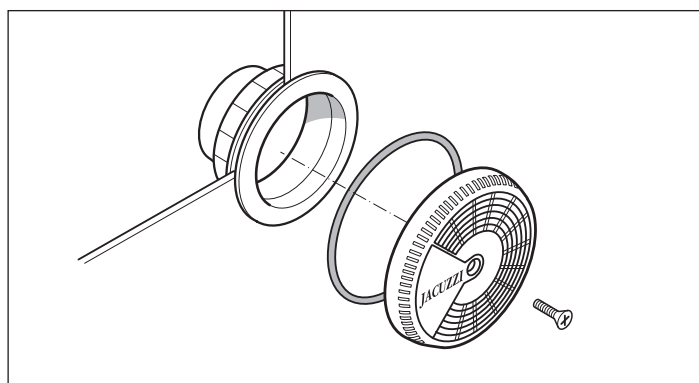

### ATTENTION



**Après le nettoyage, replacer aussitôt la grille des bouches d'aspiration ; ces dispositifs de sécurité doivent couvrir l'aspiration pour éviter que des cheveux ou autres parties du corps ne se prennent dedans. Le nettoyage des bouches doit être effectué lorsque la vasque est vide. Ne pas oublier de remonter toutes les parties avant de remplir de nouveau le spa spa.**

- ▶ Contrôler les grilles des bouches d'aspiration au moins une fois par semaine.
- ▶ La surface du spa spa est brillante, polie, résistante et durable : avec un peu d'attention et un entretien régulier, ses caractéristiques resteront intactes dans le temps. Pour le nettoyage de la vasque et des buses, utiliser un chiffon doux et des produits détergents liquides, neutres, sans agents abrasifs ni ammoniac ;  
les taches les plus résistantes peuvent être éliminées avec des diluants compatibles avec la nature du produit qui a causé la tache (acétone ou diluants adéquats). Dans ce cas, il faut agir avec la plus grande attention et essuyer le diluant avec un chiffon doux dès que la tache a été enlevée, afin d'éviter qu'il n'attaque la surface de la baignoire ;  
En cas de traces de calcaire, pour retrouver le brillant initial de la surface, utiliser du "polish" pour carrosserie.  
Les éventuelles taches de nicotine laissées par les cigarettes peuvent également être éliminées avec de la ouate et du polish.

► Les coussins sont fixés par encliquetage et sont faciles à retirer pour être nettoyés.

Nettoyer les coussins régulièrement avec un chiffon, de l'eau et du savon. Il est conseillé d'utiliser des substances protectrices pour augmenter la résistance à l'eau et conserver la brillance.

## ■ ENTRETIEN DES PARTIES EN BOIS

Les panneaux de protection et les accessoires des mini-piscines Jacuzzi® sont réalisés en bois naturel traité avec des produits à l'avant-garde qui exaltent sa beauté naturelle et garantissent sa protection contre les agents atmosphériques.

On applique tout d'abord une couche de peinture aux panneaux et aux accessoires, pour uniformiser la tonalité du bois ; puis, on applique deux couches d'huile synthétique qui donne au produit un aspect naturel et particulièrement "chaud".

### Nettoyage

Les opérations d'entretien varient selon le lieu où sont placés la mini-piscine et/ou les accessoires (à l'abri ou pas des agents atmosphériques). Dans tous les cas, il vaut mieux laver périodiquement les surfaces avec de l'eau douce et un détergent neutre, puis rincer. Ne pas utiliser de détergents contenant de l'alcool, des substances anticalcaires, de l'ammoniaque, des produits abrasifs ou de l'eau de Javel. Ne pas utiliser de cires ou de produits lustrants.

### Rénovation

Au moins une fois par an (ou moins, selon les conditions auxquelles sont soumises les surfaces en bois), procéder de la manière suivante :

- Poncer légèrement la surface avec une éponge abrasive (ou du papier abrasif à grain 320) en faisant attention de ne pas trop appuyer, surtout à proximité des parties en relief (arêtes, etc.).
  - Éliminer toute trace de poussière et appliquer, à l'aide d'un pinceau à poils souples, une couche d'huile synthétique, d'abord de travers et puis sur toute la hauteur du panneau.
- Ne pas intervenir sous la lumière directe du soleil ou si la température est particulièrement rude.
- Éliminer éventuellement l'huile en excès à l'aide d'un chiffon en microfibre, en laissant ensuite sécher le tout pendant environ une heure (à 20 °C).

*Remarque : l'équipement utilisé peut être lavé avec de la térebenthine, pour d'autres utilisations.*

### Entretien extraordinaire

Si une opération de rénovation plus difficile était nécessaire (quand, par exemple, la couche de protection a été agressée en profondeur), l'on conseille de poncer à fond toute la surface, jusqu'à arriver au bois brut, en appliquant éventuellement une couche de peinture, si les différences de tonalité sont évidentes. Ensuite, appliquer au moins deux couches d'huile (ou même trois, si nécessaire) en suivant les mêmes modalités décrites pour la phase de rénovation.

*Remarque : s'assurer que, entre une couche et l'autre, le produit appliqué soit parfaitement sec (normalement il suffit de 1-2 heures, avec une température ambiante d'environ 20 °C).*

Pour toutes les opérations d'entretien extraordinaire, il est dans tous les cas conseillé de s'adresser à un personnel spécialisé.

**ATTENTION : les résidus de ponçage, les équipements et les chiffons utilisés pour l'application du produit peuvent subir un processus d'auto-combustion, s'ils sont exposés à l'air : conserver les résidus (plongés dans l'eau) dans des récipients métalliques bien fermés et procéder immédiatement à leur élimination, conformément aux dispositions en vigueur en la matière.**

## ■ ENTRETIEN DU FILTRE À CARTOUCHE

Le filtre (deux dans la Kios Friendly) placé dans le skimmer doit être nettoyé à intervalles réguliers selon la fréquence d'utilisation du spa et doit être remplacé dès que les premiers signes de dégradation apparaissent. Les filtres à cartouche sont disponibles auprès des revendeurs et des Services Après-Vente agréés Jacuzzi®.

► Contrôler le skimmer au moins une fois par semaine pour éliminer les éventuels résidus, tels que feuilles, cheveux, etc.

► Contrôler périodiquement le filtre. Lors de l'utilisation habituelle du spa, il convient de contrôler le filtre au moins une fois par semaine. Si nécessaire, le filtre doit être nettoyé car un filtre obstrué n'est plus en mesure d'assurer la bonne qualité de l'eau, ce qui nuit au bon fonctionnement de l'installation.

► Pour nettoyer le filtre, retirer le couvercle du skimmer et suivre les phases indiquées en  9 (Kios Friendly :  9a).

► Écarter les plis du filtre puis le nettoyer avec un jet d'eau sous pression.

Si le filtre est obstrué, il est conseillé d'utiliser des produits désincrustants/dégraissants spécifiques, en vente chez les revendeurs et auprès des Centres d'assistance agréés Jacuzzi®.

► Remonter le tout en répétant les opérations en sens inverse.

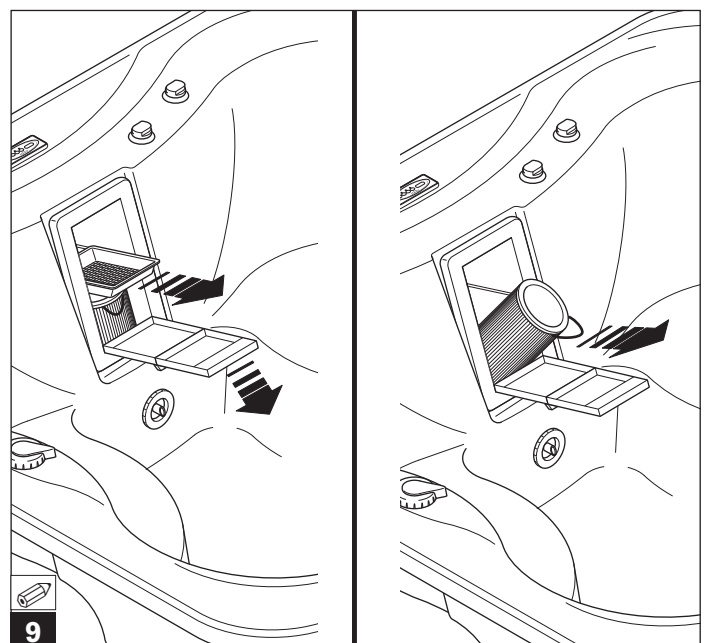

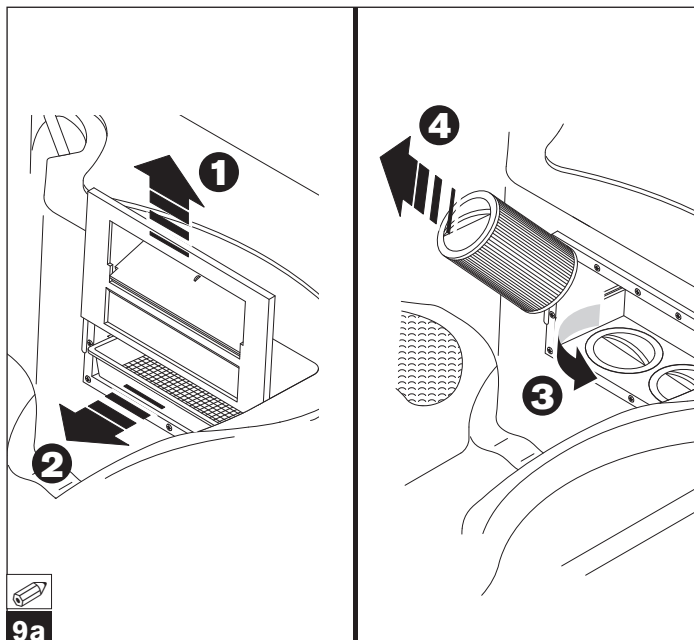

**Toujours éteindre l'interrupteur général lorsque la mini-piscine est vide.**

#### ■ ENTRETIEN DU CLEARARRAY™

Le système de filtrage Cleararray™ utilise une ampoule UV. Après un an, l'ampoule doit être remplacée.



#### ATTENTION

**N'effectuer aucune intervention de nettoyage ou de remplacement de l'ampoule UV. Regarder la lampe UV allumée peut causer de graves dommages à la vue et de cécité. Contacter un revendeur ou un service après-vente agréé.**

#### ATTENTION



**Après avoir nettoyé le(s) filtre(s), ne pas mettre le spa spa en marche avant d'avoir remonté tous les composants.**

#### ■ RECOMMANDATIONS

**S'assurer que les tous les utilisateurs sachent bien utiliser le spa spa en toute sécurité.**

► il faut considérer que plus on utilise le spa spa, plus la qualité de l'eau doit être contrôlée.

► Vérifier si les substances chimiques utilisées conviennent aux **mini-piscines** et ne sont pas celles destinées aux **piscines** : le traitement de l'eau n'est pas le même pour les piscines et pour les mini-piscines.

#### ATTENTION



**LIRE ET RESPECTER TOUTES LES INSTRUCTIONS RELATIVES À L'UTILISATION ET À LA CONSERVATION DES PRODUITS CHIMIQUES, EN S'EN TENANT STRICTEMENT AUX RECOMMANDATIONS DU FABRICANT IMPRIMÉES SUR L'EMBALLAGE.**

► Après avoir ajouté les substances chimiques, faire fonctionner le système filtrant pendant au moins 30 minutes pour qu'elles se dissolvent complètement dans l'eau.

**Ne jamais nettoyer le(es) filtre(s) lorsque la pompe est allumée. Éteindre d'abord l'interrupteur général. Ne jamais mettre la pompe la pompe et le réchauffeur en marche si le niveau d'eau ne dépasse pas celui des hydrojets : toujours remplir le spa Maxi Jacuzzi® jusqu'au repère indiqué sur le skimmer.**

## ■ RECHERCHE DE PANNES

(se référer également au chapitre "NOTIFICATIONS")

| PROBLÈME                                | CAUSE PROBABLE   | SOLUTION  |
|---|--|---|
| <b>Eau sale</b>                         | Filtre(s) obstrué(s) ou bloqué(s)  | Nettoyer ou remplacer le(es) filtre(s)  |
|   | Traitement de l'eau insuffisant<br>Contenu élevé de matériaux solides dans l'eau | Voir chapitre " <i>Traitement de l'eau</i> "  |
|   | Mauvais entretien  | Voir les instructions relatives à l'entretien   |
| <b>Consommation d'eau trop élevée</b>   | Fuite sur la ligne de refoulement, d'évacuation, sur les connexions              | Réparer la fuite  |
|   | Évaporation excessive et/ou débordements d'eau                                   | Utiliser la couverture de la mini-piscine<br>Programmer une température de l'eau plus basse             |
| <b>Faible débit d'eau des hydrojets</b> | Niveau d'eau bas   | Remplir jusqu'au repère de niveau sur le skimmer  |
|   | Filtre(s) obstrué(s) ou bloqué(s)  | Nettoyer ou remplacer le(es) filtre(s)  |
|   | Jets orientables partiellement fermés  | Ouvrir les jets   |
|   | Tuyaux d'aspiration ou d'évacuation partiellement obstrués                       | *   |
|   | La pompe tourne à une vitesse trop basse   | *   |
|   | Joints de la pompe usés ou détériorés  | *   |
| Tension trop basse                      | Appeler un électricien ou l'EDF  |   |
| <b>Aucune arrivée d'eau</b>             | Il n'y a pas de courant  | Mettre l'interrupteur général sur ON  |
|   | Pompe éteinte  | Presser la touche  |
|   | Moteur non branché   | Vérifier le branchement du moteur   |
|   | Interrupteur général désarmé   | Réarmer l'interrupteur  |
|   | Interrupteur différentiel déclenché  | Réarmer l'interrupteur  |
|   | Pompe ou moteur défectueux   | *   |
| <b>Pompe et moteur bruyants</b>         | Filtre(s) obstrué(s)   | Nettoyer le(es) filtre(s)   |

|  |   |
|--|---|
| Fuites d'eau sur l'aspiration              | Localiser et réparer les fuites         |
| Niveau d'eau bas                           | Ajouter de l'eau jusqu'au niveau normal |
| Coussinets du moteur usés ou défectueux    | *                                       |
| La roue frotte contre le corps de la pompe | *                                       |
| Corps solides à l'intérieur de la pompe    | *                                       |

---

|   |  |   |
|---|--|---|
| <b>Fuites d'eau de l'arbre de la pompe (joint qui tourne entre la pompe et le moteur)</b> | Joint d'étanchéité mécanique de la pompe usé ou défectueux | * |
|---|--|---|

---

|                                 |  |                                |
|---------------------------------|--|--------------------------------|
| <b>Le moteur ne démarre pas</b> | Manque de courant                              | Allumer l'interrupteur général |
|                                 | L'interrupteur général s'est déclenché         | Allumer l'interrupteur         |
|                                 | Tension trop basse                             | Appeler un électricien ou IEDF |
|                                 | L'interrupteur différentiel s'est déclenché    | Réarmer le différentiel        |
|                                 | Erreurs ou défauts de raccordements            | *                              |
|                                 | Arbre et roue bloqués                          | *                              |
|                                 | Bobinages du moteur brûlés                     | *                              |
|                                 | Contact défectueux dans le démarrage du moteur | *                              |

---

|                           |                                    |   |
|---------------------------|------------------------------------|---|
| <b>Le moteur s'éteint</b> | L'opération est terminée           | Presser de nouveau la touche correspondante sur l'écran                                 |
|                           | Surcharge                          | En laissant le moteur refroidir, le problème devrait disparaître. S'il persiste, voir * |
|                           | Câbles d'alimentation non adéquats | Consulter un électricien  |

---

\* : Les compétences nécessaires pour ce type de réparations requièrent l'intervention de personnel qualifié. S'adresser au revendeur Jacuzzi® ou à un Service Après-Vente agréé.

**POUR L'INSTALLATION, LA GESTION ET L'UTILISATION DU SPA MAXI JACUZZI®, SE RÉFÉRER EXCLUSIVEMENT À CE MANUEL.**

**Avant de procéder à l'installation, l'installateur ou le propriétaire sont tenus de vérifier si l'emplacement choisi pour l'installation est conforme aux dispositions locales en vigueur. Jacuzzi Europe S.p.A. ne fournit aucune garantie à cet égard et décline toute responsabilité quant à la conformité de l'installation effectuée.**

### VORWORT

• Dieses Handbuch gliedert sich in zwei Teile. Der erste Teil wendet sich an den Benutzer, während der zweite Teil qualifiziertem Fachpersonal für die Installation der Anlage und dem Betreiber, der für Führung und normalen Betrieb der Anlage zuständig ist, vorbehalten bleibt. Diese Aufteilung wurde vorgenommen, weil die normale Benutzung der Anlage keinerlei besondere Kenntnisse erfordert und keine Gefährdung mit sich bringt, während Installation, Führung und normaler Betrieb der Anlage besondere Kenntnisse in Bezug auf Sicherheit und die mit der auszuführenden Arbeit verbundenen Gefahren voraussetzt. Diese Aufgaben sind daher verantwortungsbewussten und sachkundigen Personen vorbehalten, die zur Ausführung und Zertifizierung der Leistungen gemäß gesetzlicher Vorschriften des Landes, in dem spa installiert und benutzt wird, befugt sind.

• Der Benutzer, sofern er nicht dem vorstehend beschriebenen Personenkreis angehört, muss sich auf die Bedienung der Anlage nach den Anleitungen im ersten Teil des Handbuchs beschränken und darf keinen anderen Eingriff vornehmen.

• Besonders bei Defekten oder Störungen ist vom Benutzer die Anlage über die **zugänglich angeordneten Hauptschalter abzuschalten und der technische Kundendienst anzufordern.**

**Jacuzzi Europe S.p.A. lehnt jede Haftung ab, falls Eingriffe, die im zweiten Teil des Handbuchs beschrieben sind, nicht von fachlich qualifizierten Personen ausgeführt werden.**

### GEBRAUCHSANLEITUNG FÜR DEN BENUTZER

#### FOLGENDE SICHERHEITSHINWEISE AUFMERKSAM DURCHLESEN.



**Jacuzzi Europe S.p.A. lehnt jede Haftung für Schäden ab, die durch Nichtbeachtung der folgenden Vorschriften entstehen können.**

**Dieses Gerät darf nicht von Personen (einschließlich Kindern) genutzt werden, deren motorische, sensorische und/oder kognitive Fähigkeiten eingeschränkt sind, oder die nicht die benötigten Kenntnisse zur Benutzung besitzen. Vergewissern Sie sich, dass Kinder bei Gebrauch des Geräts von einer Person beaufsichtigt werden, die für deren Sicherheit verantwortlich ist.**

**Kinder müssen beaufsichtigt werden, damit sichergestellt wird, dass sie nicht mit dem Gerät spielen.**

*Die zur Ausstattung gehörende Abdeckung ist sperrbar und verhindert Stürze in den spa.*

*Bevor man ins Wasser geht, sollte man immer erst duschen.*

**Die Wassertemperatur darf nicht höher als 40 °C sein.**

*Das elektrische Heizgerät ist mit doppelter elektronischer Sicherheit ausgestattet (Hardware - Software).*

*Temperaturen zwischen 38 °C und 40 °C werden von Erwachsenen normalerweise gut vertragen; die optimale Temperatur beträgt jedoch 35-36 °C.*

*Die Wassertemperatur immer überwachen, sie darf 40 ° nicht übersteigen.*

*Die Verträglichkeit heißen Wassers ist individuell verschieden. Schwangere und Kleinkinder dürfen spa nur nach ärztlicher Erlaubnis benutzen; die Wassertemperatur darf jedoch nicht höher als 38 °C sein.*

*Sehr vorsichtig sein, falls man spa allein benutzt: ein längeres Aufhalten in warmem Wasser kann Übelkeit, Schwindelgefühl und Bewusstlosigkeit verursachen. Möchte man spa länger benutzen (über 10-15 Minuten), sollte die Wassertemperatur etwas niedriger gewählt werden. Dies gilt auch für Kinder.*

**Personen, die an Herzkrankheiten, Diabetes, zu hohem oder zu niedrigem Blutdruck oder sonstigen Gesundheitsstörungen leiden, dürfen spa erst nach Rücksprache mit dem Hausarzt benutzen.**

**Benutzen Sie spa nicht nach Alkoholgenuss, Drogenkonsum oder nach Medikamenten, die Schläfrigkeit verursachen oder eine Blutdruck erhöhende/-senkende Wirkung ausüben können.**

**Personen in medizinischer Behandlung müssen vor Benutzung des spa einen Arzt konsultieren, da einige Medikamente Schläfrigkeit verursachen bzw. andere auf Pulsschlag, Blutdruck und Kreislauf einwirken könnten.**

#### ACHTUNG

**Die Abdeckung ist nicht dazu konstruiert, Belastungen zu tragen. Sich nicht auf die Abdeckung setzen, legen und nicht auf ihr gehen. Keine Gegenstände darauf abstellen.**

**Gut Acht geben, wenn man den spa betritt oder verlässt: durch das Wasser werden alle Oberflächen rutschig.**

**Verwenden Sie spa nicht bei gefährlichen Wetterbedingungen (Gewitter, usw.).**

**Benutzen Sie im spa keine Gegenstände, die zerbrechen könnten bzw. empfindlich sind.**

**Im Nahbereich des spa dürfen keine elektrischen Geräte (Radio, Föhn, usw.) verwendet werden, es sei denn, sie sind leer.**

**Schutzgitter nicht von den Ansaugdüsen abnehmen (☞ 2, Det.A).**

**Während der Benutzung von spa mit Kopf, Körper und Kleidung einen Mindestabstand von 40 cm zu den Ansaugdüsen einhalten; lange Haare zusammenfassen und festhalten.**

**spa nicht in Betrieb setzen, wenn die Schutzgitter gebrochen**

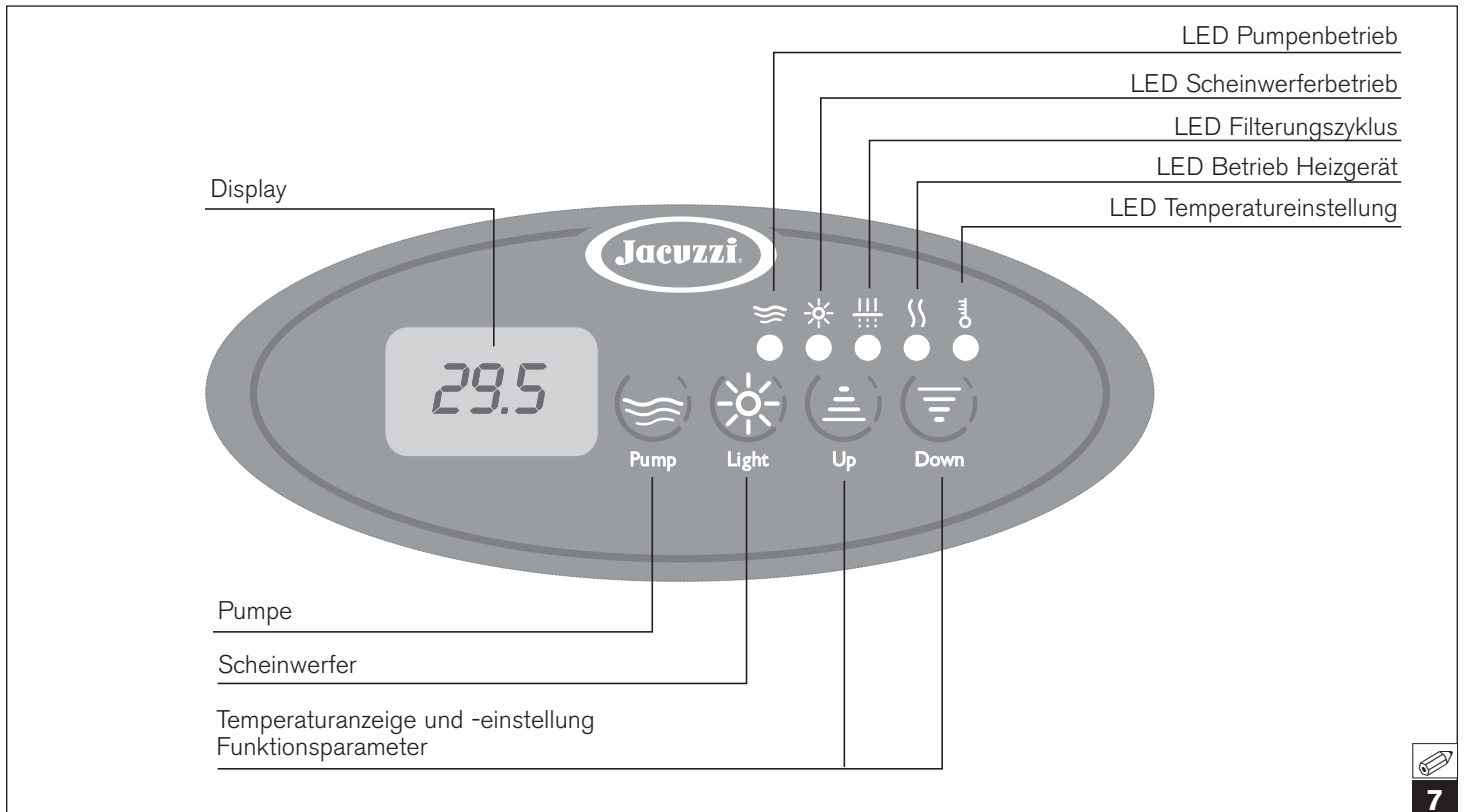

sind oder fehlen. Wenden Sie sich an einen Jacuzzi® Vertragshändler oder autorisierten Kundendienst. Nur Originalersatzteile verwenden.

⚠ Eine längere intensive Sonneneinstrahlung kann das Material der Whirlpoolschale schädigen, da es wärmeabsorbierend ist (besonders die dunklen Farben). Wenn er nicht benutzt wird, den Whirlpool nicht der Sonne aussetzen, es muss immer eine geeignete Abdeckung vorhanden sein (Wärmeschutzabdeckung, Pavillon, usw.). Schäden, die durch das Nichtbeachten dieser Hinweise entstehen, fallen nicht unter die Garantie.

## ■ VORBEREITUNGEN FÜR DEN GEBRAUCH

**ACHTUNG**  
 Vorbereitende Maßnahmen oder Einstellungen der Anlage dürfen nur durch qualifiziertes und dazu befugtes Personal ausgeführt werden, das dafür die Haftung übernimmt. Die entsprechenden Anleitungen sind im zweiten Teil des Handbuchs enthalten.

Der Benutzer muss eine entsprechend qualifizierte Person mit Führung und Betrieb der Anlage beauftragen, im Besonderen für folgende Aufgaben:

### ► Wassereinlauf in den spa.

Der Wasserstand ist optimal, wenn dieser mit der Markierung am Skimmer (🔧 2, Det.A) übereinstimmt.

### ► Prüfung der Wasserqualität, chemische Kontrolle des pH-Werts und der Wasserdesinfektion.

Diese Kontrollen sind häufig durchzuführen, um die Wasserqualität auf Zeit zu garantieren, vor allem wenn spa von mehreren Personen benutzt wird.

► **Sicherzustellen, dass ALLE in den Abschnitten** „Betriebs- und Gebrauchsanleitung für den „Betreiber“ der Anlage - Allgemeine Hinweise - Erste Inbetriebnahme“ beschriebenen Vorgänge durchgeführt wurden.

► Den Hauptschalter der Anlage einschalten.

### ACHTUNG

⚠ **Den Strom zur Anlage erst einschalten, wenn der spa bis zum normalen Wasserstand gefüllt ist, die Pumpe könnte beschädigt werden. Bei Nichtbeachtung dieses Sicherheitshinweises erlischt umgehend jeder Garantieanspruch.**

## ■ EINSCHRÄNKUNG DES STROMVERBRAUCHS

Wenn nicht genügend Strom vorhanden ist und man möchte den Strombegrenzer aktivieren, muss für den einwandfreien Betrieb des Whirlpools die Systemsoftware konfiguriert werden:

► Die Taste **“Light”** (☀️) für etwa 12 Sekunden gedrückt halten, bis die Schrift **“cFn”** erscheint.

► Eventuell mit den Tasten **“Up”** (⬆️) und/oder **“Down”** (⬇️) durch das Menü scrollen, bis die Schrift **“cFn”** erscheint: Zum Bestätigen der Option wieder die Taste **“Light”** (☀️) drücken.

► An diesem Punkt das Passwort **123** wie folgt eingeben:

- die Tasten **“Up”** (⬆️) und/oder **“Down”** (⬇️) benutzen, um die erste Ziffer einzugeben.

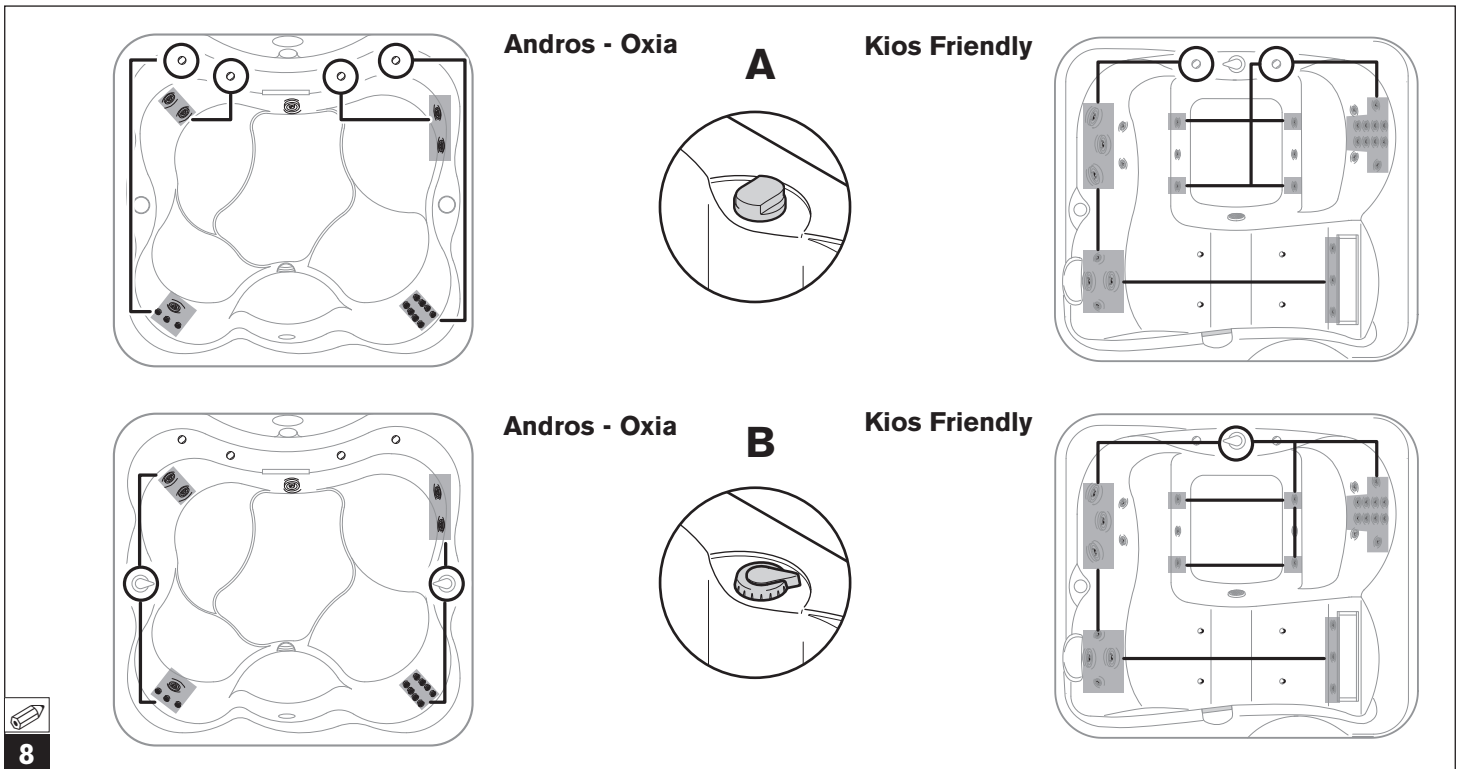





8

**HINWEISE:** die Taste solange gedrückt halten, bis der gewünschte Wert erreicht ist.

- mit der Taste **“Light”**  die getroffene Wahl bestätigen.

Für die anderen zwei Ziffern genau so vorgehen.

► Nach Eingabe des Passworts erscheint auf dem Display die Schrift I1x (Parameter für die Maßeinheit der Temperatur); Anschließend erneut die Taste **“Light”**  drücken, um zum Parameter I2x zu kommen (wobei „x“ zwischen 10 und 32 Amperre in 2er-Schritten variiert werden kann; der Wert 0 deaktiviert die Kontrolle der Leistungsaufnahme durch den Strombegrenzer; im Werk wird 32 gespeichert).

► Durch Drücken der Tasten **“Up”**  und/oder **“Down”**  kann "x" geändert und die Wahl anschließend mit der Taste **“Light”**  bestätigt werden.

Die Taste **“Light”**  erneut drücken, um die Einstellungen zu beenden und die neuen Werte zu speichern: das Display verlöscht für einen Moment und schaltet sich anschließend wieder ein.

- Wenn für 20 Sekunden keine Taste gedrückt wird, wird die Programmierung ebenfalls verlassen, aber eventuelle Änderungen werden nicht gespeichert.

#### HINWEISE

- Wenn der Parameter I2 gleich 16 ist, wird der Stromverbrauch des Whirlpools auf 16A begrenzt; Unter diesen Bedingungen kann die Pumpe mit niedriger Geschwindigkeit und gleichzeitig das Heizgerät aktiviert werden; aktiviert man die hohe Geschwindigkeit, wird das Heizgerät ausgeschaltet.

- Ist der Parameter I2 gleich 32, wurde der maximale Stromverbrauch gewählt.

- Wenn der Whirlpool an Orten installiert wird, in denen die Temperaturen oft unter 0 °C fallen, ist von der Aktivierung des

Strombegrenzers abzuraten, denn auch die Frostschutzfunktion wird durch ihn limitiert (siehe entsprechendes Kapitel).

## ■ BEDIENFELD UND FUNKTIONEN

Nachfolgend finden sie die Beschreibung der Funktionen Ihres spa und die Vorgangsweise, wie sie über die Tasten des Bedienfeldes  7 zu aktivieren sind.

### ■ Taste **“Pump”**

► Die Taste einmal drücken, um die Pumpe bei niedriger Drehzahl zu starten: die entsprechende LED beginnt zu blinken; noch einmal drücken, um zur hohen Drehzahl überzugehen (LED leuchtet ständig). Drückt man ein drittes Mal, bleibt die Pumpe stehen (LED aus).

#### HINWEISE

- Wenn die Pumpe durch Tastendruck gestartet wird (sowohl bei niedriger als auch bei hoher Drehzahl), bleibt sie nach 20 Minuten automatisch stehen; (Falls sie nicht zuvor vom Benutzer ausgeschaltet wird).

Zu beachten ist, dass bei einem automatischen Pumpenstart mit niedriger Drehzahl (im Fall des Filterungszyklus oder während der Wassererwärmung) nicht über das Display ausgeschaltet werden kann. Es kann aber, immer über die entsprechende Taste, der hohe Drehzahlbereich aktiviert werden. Wenn der Strombegrenzer aktiviert ist geht das Heizgerät, sofern es eingeschaltet ist, beim Einschalten der Pumpe aus.

### ■ Die Hydromassagedüsen und ihre Stellung

Dank der integrierten Strahldüsen wird während der Hydromassage das Wasser auf bestimmte Stellen am Rücken gerichtet und durch die Tiefenwirkung der Massage werden die Muskeln entspannt und Stress reduziert.



Mit den Hydromassagestrahlen kann man je nach ihrer Stellung eine Massage im Bereich der Lenden, Schultern, Armen, Hüften, Schenkeln oder Waden genießen.

Die vertikalen Düsen garantieren eine entspannende Massage an Füßen und Knöcheln, die auch den Kreislauf anregt. Da alle Düsen verstellbar sind, kann der Strahl auf verspannte oder steife Muskeln gerichtet werden: die Wärme und die stimulierende Wasserströmung regen die Blutzirkulation an.

Bei einigen Düsen kann die Wassermenge durch Drehen des äußeren Stellrings reguliert werden.

Die Intensität der Hydromassage wird durch die dem Wasser zugeführte Luftmenge bestimmt; sie kann durch die Steuerknöpfe auf dem Rand des spa reguliert werden (🔧 8, Det.A).

► Für eine maximale Luftmenge alle Drehknöpfe im Uhrzeigersinn drehen; in die Gegenrichtung, wenn die Luftmenge reduziert werden soll.

Einige Hydromassagedüsen sind untereinander durch einen oder mehrere Umsteller (🔧 8, Det.B) verbunden. Mit dem Umsteller kann die Wassermenge einer Reihe Düsen im Vergleich zu einer anderen, verstellt werden: durch Drehen des Hebels in eine oder die andere Richtung wird die Strahlstärke einer Düsenreihe gesteigert und die einer anderen gemindert.



#### ACHTUNG

**Der/die Umschalter dürfen nicht bei laufender Pumpe betätigt werden.**

**Anm.:** einige Modelle sind mit LED-Weißlichtstrahlern ausgestattet.

■ Die Taste **“Light”** (☀️) drücken, um den Strahler einzuschalten (er befindet sich an der Beckenwand).

► Beim Einschalten wird das Programm aktiviert, das beim letzten Ausschalten aktiv war.

Soll die Farbe, oder ein Farbzyklus selektiert werden, die/der auf die/den angezeigten folgen soll, die Taste innerhalb von einigen Sekunden zweimal drücken:

- mit dem ersten Befehl schaltet sich der Strahler aus.

- mit dem zweiten, wird der nachfolgende Farbzyklus aktiviert, der auf den eben erloschenen folgt.

Um zum anfänglichen Anzeigemodus zurückzukehren, müssen alle verfügbaren Optionen ablaufen, in dem die Taste wiederholt gedrückt werden muss.

► Der Strahler bleibt für 2 Stunden in Betrieb, kann aber durch erneutes Drücken der betreffenden Taste vorzeitig abgestellt werden.

► Farbton und Intensität der beschriebenen Farbkombinationen werden von dem integrierten Digitalsystem moduliert.

#### Cromodream

Dieser Zyklus schenkt ein vollständiges Erlebnis der gesamten Farbpalette. Die komplementären Farben verlaufen harmonisch ineinander und sorgen für reines Wohlbefinden.

#### Sunlight

Drei Farben (Gelb/Orange/Weiß), in die abwechselnd hellblaue und violette Nuancen einfließen, üben eine wohltuende, dem Sonnenlicht ähnliche Wirkung aus. Gelb im Wechsel mit Violett hellt die Stimmung auf und verbessert die allgemeine psychophysische Ausgeglichenheit.

#### Relax

Diese farbliche Sequenz von Blau/Orange/Hellblau/Weiß fördert die vollkommene Entspannung; der Orangeanteil macht die Sequenz von an sich eher “kalten” Farben wärmer.

#### Fixe Farben

Daneben können die folgenden Farben selektiert werden, die ständig sichtbar sind: Weiß, Hellblau, Orange, gelb, grün.

#### ■ Temperaturkontrolle

Die Erwärmung des Wassers erfolgt durch ein rohrförmiges elektrisches Heizgerät. Es wird dringend empfohlen, keine zu hohen Wassertemperaturen einzustellen, die Grenze liegt bei 40°C (empfohlene Temperatur 35-36°C).

**HINWEIS:** Wenn der Strombegrenzer (siehe entsprechendes Kap.) aktiviert ist, geht das Heizgerät aus, wenn die Pumpe mit hoher Drehzahl eingeschaltet wird (das Symbol ⏸ auf dem Display blinkt) und wird bei Bedarf 5 Minuten nach dem Ausschalten der Pumpe wieder eingeschaltet.

#### ■ Maßeinheit der Temperatur

Die Temperaturskala ist auf °C (Celsius-Skala) eingestellt, kann aber wie folgt auf °F (Fahrenheit-Skala) abgeändert werden:

► Die Taste **“Light”** (☀️) für etwas 12 Sekunden gedrückt halten, bis die Schrift **“cFn”** erscheint.

► Eventuell mit den Tasten **“Up”** (⬆️) und/oder **“Down”** (⬇️) durch das Menü scrollen, bis die Schrift **“cFn”** erscheint: Zum Bestätigen der Option wieder die Taste **“Light”** (☀️) drücken.

► An diesem Punkt das Passwort **123** wie folgt eingeben:  
- die Tasten **“Up”** (⬆️) und/oder **“Down”** (⬇️) benutzen, um die erste Ziffer einzugeben.  
- mit der Taste **“Light”** (☀️) die getroffene Wahl bestätigen.

Für die anderen zwei Ziffern genau so vorgehen.

► Nach Eingabe des Passworts erscheint auf dem Display die Schrift **11x** (wobei “x” 1 o 0 sein kann; gespeicherter Wert: 0).

► Die Tasten **“Up”** (⬆️) und/oder **“Down”** (⬇️) benutzen, um “x” von 0 auf 1 zu ändern (entspricht der Skala in °F), dann die Wahl mit der Taste **“Light”** (☀️) bestätigen: Auf dem Display erscheint die Schrift **12x**.

Die Taste **“Light”** (☺) erneut drücken, um die Einstellungen zu verlassen und die neuen Werte zu speichern: Das Display verlöscht für einen Moment und schaltet sich anschließend wieder ein. Um zur Celsius-Skala (°C) zurückzukehren, wieder in die Einstellungen gehen und die Ziffer “x” des Parameters **I1x** wieder auf 0 setzen.

**HINWEIS:** Wenn für 20 Sekunden keine Taste gedrückt wird, wird die Programmierung ebenfalls verlassen, aber eventuelle Änderungen werden nicht gespeichert.

### ■ Aufheiztemperatur des Wassers (“Sollwert”).

Um die Temperatur der Wassererwärmung zu kontrollieren/zu ändern, wie folgt vorgehen:

▶ Die Taste **“Up”** (⬆) oder **“Down”** (⬇) drücken: Auf dem Display erscheint die momentan gespeicherte Temperatur (in °C oder °F, je nach Programmierung, siehe “Maßeinheit der Temperatur”).

▶ Wieder die Taste **“Up”** (⬆) oder **“Down”** (⬇) drücken, um den gezeigten Wert von mindestens 15 °C auf maximal 40 °C (59÷104 °F) zu ändern.

▶ Um wieder die Wassertemperatur im Becken zu sehen, genügt es, für etwa 5 Sekunden keine Taste zu berühren.

▶ Sobald der programmierte Wert (“Sollwert”) der Wassertemperatur überschritten ist, wird das Heizgerät deaktiviert und erst wieder eingeschaltet, wenn die tatsächliche Wassertemperatur um etwa 0,5 °C - 1 °F unter den eingestellten Wert gesunken ist.

▶ Um die genaue Messung der Wassertemperatur zu gewährleisten, wird die Pumpe jede halbe Stunde für 30 Sek. mit niedriger Geschwindigkeit aktiviert (auch wenn keine Filterzyklen eingestellt wurden), da sich der Temperaturfühler in der Rohrleitung des Heizgeräts befindet.

### HINWEISE

- Beim Ausschalten der Anlage oder bei einem Stromausfall bleibt der zuletzt eingegeben Sollwert gespeichert.

- Der Betrieb des Heizgerätes wird auf dem Display mit dem ständig gezeigten Symbol  signalisiert (falls es blinkt, wurde die Aufheizung unterbrochen, um den maximal zulässigen Stromverbrauch nicht zu überschreiten; siehe auch Anmerkung zu Beginn des Kapitels).



### ACHTUNG

Die Wassertemperatur darf nicht höher sein als 40 °C.

### ■ Beibehaltung der Wassermindsttemperatur im Becken und Frostschutz der Rohrleitungen (“Smart Winter”)

Das System liest in regelmäßigen Abständen die effektive Wassertemperatur im Becken ab; liegt sie unter dem zulässigen Mindestwert (15 °C / 59 °F), werden das Heizgerät und die Pumpe automatisch so lange aktiviert, bis die Temperatur wieder über diesen Wert gestiegen ist.

Im Modus “Smart Winter” wird mit Hilfe eines Fühlers die Temperatur des Raumes unter dem Becken überwacht, hier sind

alle Rohrleitungen des Wasserkreislaufes untergebracht; bei sehr strengen klimatischen Bedingungen kann das System diesen Frostschutz durch Starten der Pumpen mit einem Modus aktivieren, der von folgenden Konfigurationen abhängig ist (durch die Schrift **ICE** auf dem Display angezeigt):

### • Mit Begrenzung des Stromverbrauchs

Die Pumpe wird mit hoher Drehzahl aktiviert und schaltet nach 1 Minute wieder ab (während dieses Zyklus ist das Heizgerät aus, wird aber anschließend aktiviert).

### • Ohne Begrenzung des Stromverbrauchs

Der Betriebsmodus ist der gleiche, außer dass das Heizgerät eingeschaltet bleibt.

▶ Die Aktivierung der Pumpe erfolgt in festgelegten Intervallen, die sich nach der gemessenen Temperatur richten:

- Temperatur zwischen einschließlich 12 und 15 °C (54-59 °F): alle 2 Stunden

- Temperatur zwischen einschließlich 9 und 12 °C (48-54 °F): jede Stunde

- Temperatur zwischen einschließlich 6 und 9 °C (42-48 °F): alle 30 Minuten

- Temperatur von 6 °C (42 °F) oder darunter: alle 15 Minuten

### HINWEISE

- Falls die Temperatur des Raumes unter dem Becken sehr schnell sinkt, nimmt die Häufigkeit der Einschaltungen zu.

- Falls die Notwendigkeit der Frostschutzaktivierung während eines Filterzyklus oder einer schnellen Filterung (“Boost”) festgestellt wird, werden diese unterbrochen und nach dem Zyklus wieder fortgesetzt.

- Wenn während einer vom Benutzer aktivierten Funktion die Notwendigkeit besteht, einen Frostschutzzyklus durchzuführen, wird dieser 15 Minuten nach Beendigung der Funktion aktiviert.

- Der Strahler kann auch bei aktiviertem Frostschutz eingeschaltet werden.

### ■ WASSERFILTERUNG

Die Filterung der Wassers ist notwendig, um es klar und durchsichtig, das heißt “einladend” zu halten. Die Pumpe leitet das Wasser über einen Kartuschenfilter im Skimmer,  7 (zwei bei Kios Friendly, siehe Kap. “Wartung des Kartuschenfilters”); Dieser Vorgang wird nach dem Zyklus (Filterungszyklus) im Laufe des Tages ausgelöst und wiederholt sich alle 24 Stunden.

Der MaxiJacuzzi verfügt außerdem über eine besondere Art der Schnellfilterung (“Boost”), die sich vom eigentlichen Zyklus durch ihre kurze und intensive Dauer unterscheidet.

**ANMERKUNG: die Pumpe arbeitet mit zwei Geschwindigkeiten: eine niedrige für die Umwälzung und Wasserfiltration und eine hohe für die Aktivierung der Hydromassagedüsen.**

**Falls die externe Filtergruppe (Spa-Pak) "Performance" an den Elektronikkasten des Whirlpools angeschlossen wird, arbeitet diese Pumpe gleichzeitig mit der des Whirlpools, wenn letztere mit niedriger Geschwindigkeit betrieben wird (Aktivierung während eines Filterungszyklus durch das Bedienfeld, wenn die Wassertemperatur gemessen wird).**

**Anm.: Einige MaxiJacuzzi sind mit einem Ozonerzeuger (Sonderausstattung) oder einer UV-Lampe (Clearray™) ausgestattet, der zur Desinfektion und Reinigung des Wassers beiträgt; der Erzeuger aktiviert sich automatisch beim Start des Filterungszyklus und am Zyklusende schaltet er sich wieder aus.**

### Allgemeine Hinweise

Der Filterungszyklus besteht aus 2 Phasen:

#### • Start

die Pumpe wird für 1 Minute mit hoher Geschwindigkeit aktiviert.

#### • Kontinuität

Die Pumpe läuft dann mit niedriger Geschwindigkeit weiter, und für die restliche Zykluszeit werden auch der Ozonator oder eine UV-Lampe aktiviert (wenn vorhanden).

### Eingabe der Filterzyklen

Um den Filterzyklus einzugeben, wie folgt vorgehen:

► Die Taste **"Light"** (☀️) für 5 Sekunden gedrückt halten: auf dem Display erscheint die Schrift **dx** (wobei "x" die Dauer in Stunden anzeigt).

► Die Tasten **"Up"** (⬆️) und/oder **"Down"** (⬇️) zur Eingabe der gewünschten Dauer benutzen (von mindestens 0 bis maximal 12 Stunden).

► Wird die Taste **"Light"** (☀️) erneut gedrückt, wird der gewählte Wert bestätigt und man kommt zur Einstellung der verzögerten Startzeit, bezogen auf die Zeit "0" des Zyklus (Parameter **sy**, wobei "y" die Anzahl der Stunden anzeigt).

**ACHTUNG:** Die Zeit "0" ist der Zeitpunkt, an dem der Whirlpool über den Hauptschalter mit Strom versorgt wird; Wird beispielsweise der Wert "4" als verzögerte Startzeit eingestellt, beginnt die Filterung 4 Stunden nach Anschalten des Whirlpools.

► Die verzögerte Startzeit (von mindestens 0 bis maximal 23) wird durch die Tasten **"Up"** (⬆️) und/oder **"Down"** (⬇️) eingestellt. Bei Bestätigung mit der Taste **"Light"** (☀️) werden die eingegebenen Werte gespeichert und der Programmiermodus verlassen.

Bei aktivierter Funktion leuchtet die LED des entsprechenden Symbols (blinkt es, dann wurde der Zyklus unterbrochen; siehe entsprechendes Kapitel).

### HINWEISE

- Nachfolgend die im Werk eingesetzten Werte:

Dauer des Zyklus: 2 Stunden.

Verzögerte Startzeit bezogen auf die Zeit "0": 40 Minuten.

Daher wird, wenn keine Einstellungen vorgenommen wurden, alle 24 Stunden eine Filterung von 2 Stunden durchgeführt, sie beginnt 40 Minuten nach Anschalten des Whirlpools.

- Bei einem Stromausfall bleiben die Werte im Speicher erhalten, aber die Zeit "0" wird der Zeitpunkt, an dem die Stromversorgung wieder funktioniert. Daher könnte es nötig sein, den vor dem Whirlpools installierten Hauptschalter aus- und wieder einzuschalten, damit die Zeiten des Filterzyklus (Verzögerung und Dauer), wieder auf die Werte vor dem Stromausfall gesetzt werden.

- Die Parameter der Filtereinstellungen können jederzeit geändert werden, nach den Anleitungen zu Beginn dieses Kapitels; Durch diesen Vorgang wird die Zeit "0" auf den Zeitpunkt "versetzt", an dem die neuen Werte gespeichert werden. Beispiel: Wenn der Wert des Parameters "s" (Verzögerung Startzeit) auf 8 eingestellt ist, beginnt der neue Zyklus 8 Stunden nach dem Zeitpunkt, an dem dieser Wert abgespeichert wurde. Bei Eingabe des Werts 0 für den Parameter "s" beginnt der Zyklus sofort.

### Unterbrechung der Filterungszyklen

► Der Filterzyklus wird durch die Aktivierung der Pumpe mit hoher Geschwindigkeit oder des Scheinwerfers unterbrochen, er wird jedoch 40 Minuten nach dem Ausschalten dieser Vorrichtungen an der jeweiligen Stelle wieder fortgesetzt. Das bedeutet: wenn bei Unterbrechung noch 1 Stunde bis zum Zyklusende fehlt, dauert der Zyklus bei Fortsetzung noch 1 Stunde und wird dann beendet.

► Der Filterungszyklus kann von der Frostschutzfunktion (Modus "Smart Winter") oder durch eine zu hohe Wassertemperatur unterbrochen werden; siehe entsprechendes Kapitel.

► Wenn das System vorübergehend gesperrt ist ("Standby", siehe entsprechendes Kapitel) hält die Pumpe an und wird erst nach der Aufhebung des Standbys wieder in Betrieb gesetzt.

### Zu hohe Temperatur während der Filterungszyklen

► Wenn während des Filterungszyklus die Wassertemperatur den eingegebenen Wert um mehr als 1 °C (2 °F) ("Sollwert", siehe Kap. "Einstellung der Aufheiztemperatur des Wassers") überschreitet und in den nächsten 3 Stunden nicht um mindestens 1 °C (2 °F) fällt, wird der Filterungszyklus unterbrochen, bis die Temperatur nicht mindestens 1 °C (2 °F) unter den eingestellten Wert fällt.

Auch bei einer hohen Wassertemperatur (zum Beispiel durch übermäßige Sonneneinstrahlung) wird daher eine Mindestzeit für die Filterung garantiert.

### Ozonator oder Clearray™ (Ozonerzeuger oder UV-Lampe, wo vorhanden)

Der Ozonerzeuger (oder die UV Clearray-Lampe) senkt den Bedarf und die Kosten für chemische Zusätze zur Wasserreinigung.

► Der Betrieb des Ozonerzeugers (oder des Cleararray™) ist automatisch und von der Aktivierung der Pumpe (bei niedriger Geschwindigkeit) während des Filterungszyklus abhängig, bei aktivierter Hydromassage oder auch nur eingeschaltetem Strahler ist er ausgeschaltet (da man davon ausgeht, dass sich Personen im Becken aufhalten); 40 Minuten nach dem Ausschalten dieser Funktionen nimmt der Ozonerzeuger (oder der Cleararray™) seinen Betrieb wieder auf (falls ein Filterungszyklus aktiviert ist).

### Schnellfilterung ("Boost")

Nach einer intensiven Benutzung des Whirlpools und/oder in Verbindung mit der chemischen Wasseraufbereitung, um das Auflösen der für die Desinfektion verwendeten Substanzen zu unterstützen.

► Zum Aktivieren der Funktion, die Taste "Pump"  für etwa 5 Sekunden gedrückt halten: auf dem Display erscheint die Schrift **boo**.

► Die Funktion dauert 45 Minuten (*dieser Wert kann nicht geändert werden*). Während dieser Zeit wird die Pumpe mit hoher Geschwindigkeit aktiviert, zusammen mit dem Ozonerzeuger (oder Cleararray™).

► Falls das Heizgerät eingeschaltet ist, setzt es seinen Betrieb normal fort, es sei denn, das System arbeitet in der Konfiguration der Strombegrenzung.

► Die Funktion endet:  
- beim Ablauf der oben genannten Zeit  
- wenn eine andere Funktion aktiviert wird.

**ANM.:** Falls der Frostschutz während einer schnellen Filterung aktiviert werden muss, wird diese unterbrochen, um die Aktivierung des Schutzes zu ermöglichen.

### VORÜBERGEHENDE SYSTEMSPERRE ("STANDBY")

Diese Funktion ermöglicht die Unterbrechung des Betriebes aller Vorrichtungen für einen Zeitraum von **60 Minuten** (*dieser Wert kann nicht geändert werden*), so können normale Wartungseingriffe ohne Wegnahme der Spannung vorgenommen werden.

#### ACHTUNG



**Für einen Zugriff auf den Schaltkasten, der normalerweise unter Spannung steht, oder auf die sich drehenden Teile der Pumpen muss die Stromversorgung unbedingt durch die Ausschaltung des allpoligen Trennschalters unterbrochen werden.**

► Zum Aktivieren der Funktion muss die Taste "Light"  für etwa 8 Sekunden gedrückt werden: auf dem Display erscheint die Schrift "Sby", gefolgt vom Wert der Minuten, die diese Funktion gesperrt bleibt.

► Die Funktion endet nach 60 Minuten oder durch erneutes Drücken der Taste "Light"  für etwa 5 Sekunden.

#### HINWEISE:

- Wenn ein Filterungszyklus aktiv war, startet er 40 Minuten nach Beendigung des StandBys an dem Punkt, an dem er unterbrochen wurde. Das bedeutet: wenn bei Unterbrechung noch 1 Stunde bis zum Zyklusende fehlt, dauert der Zyklus bei Fortsetzung noch 1 Stunde und wird dann beendet.

- Falls das Heizgerät zum Zeitpunkt der Sperre eingeschaltet war, wird es sofort ausgeschaltet, die Wasserzirkulation wird jedoch noch etwa 30 Sekunden fortgesetzt, damit der Widerstand abkühlen kann.

### ANOMALE BETRIEBSBEDINGUNGEN ALARMMELDUNGEN

Ein ausgelöster Alarm wird auf dem Display mit dem Code der Betriebsstörung angezeigt. Wenn die Alarmbedingung weiterhin besteht, ist auch der entsprechende Code weiterhin sichtbar.

► Anzeige auf dem Display  
- mögliche Abhilfe

► "FLC" Der Strömungswächter stellt einen Wasserdurchfluss fest, obwohl dieser nicht vorhanden ist (das Heizgerät ist nicht eingeschaltet).

Dies kann auftreten, wenn der Strömungswächter (serienmäßig an das Heizgerät angeschlossen) durch Ablagerungen und/oder Verunreinigungen, die den einwandfreien Betrieb behindern, blockiert ist oder aber er ist defekt.

- Eine autorisierte Kundendienststelle Jacuzzi® kontaktieren.

► "FLO" Die Sonde misst keinen Wasserfluss (das Heizgerät kann nicht aktiviert werden).

Dies kann auftreten, wenn der Kartuschenfilter und/oder die Pumpe verstopft ist oder der Strömungswächter durch eine falsche Wartung auf der Gegenrichtung des normalen Wasserdurchflusses montiert wurde: in diesem Fall schließt sich der interne Kontakt nicht und verhindert die Aktivierung des Heizgerätes.

Der Alarm kann auch auftreten, wenn der Strömungswächter defekt ist.

- Eine autorisierte Kundendienststelle Jacuzzi® kontaktieren.

► "HOH" Die auf dem Heizgerät gemessene Temperatur beträgt 48 °C (118 °F) oder liegt darüber (das Heizgerät ist ausgeschaltet).

#### NICHT INS WASSER STEIGEN

Die Sichtanzeige dieses Alarms wechselt mit der Temperatur und verschwindet, sobald der Wert unter 44 °C (111 °F) sinkt.

- Besteht der Alarm noch weiter, versuchen Sie den vor dem Whirlpool montierten Schalter aus- und wieder einzuschalten; wird die Meldung trotzdem weiter angezeigt, wenden Sie sich an eine autorisierte Kundendienststelle Jacuzzi®.

► "Ho" zu hohe Wassertemperatur.

#### NICHT INS WASSER STEIGEN

Die Temperatur des Poolwassers hat 44 °C (111 °F) erreicht oder überschritten; keine Funktion kann aktiviert werden.

- Falls vorhanden, die Abdeckung vom Whirlpool nehmen.  
- Falls die Temperatur durch Sonneneinwirkung erhöht wurde, ein-

fach etwas kaltes Wasser in den Whirlpool geben. Sobald die Temperatur unter 43°C (109 °F) gesunken ist, müsste der Whirlpool sich automatisch wieder in Betrieb setzen; ist das nicht der Fall, die Stromzufuhr unterbrechen und eine Jacuzzi® Kundendienststelle kontaktieren.

► **“rPF” Ungenau arbeitender Temperaturfühler.**

#### **NICHT INS WASSER STEIGEN**

*Keine Funktion kann aktiviert werden.*

- Die Funktion des Temperaturfühlers kontrollieren oder ihn austauschen.

► **“HPF” Eingriff des Sicherheitsthermostats.**

*Das elektrische Heizgerät kann nicht eingeschaltet werden.*

*Das Heizgerät wurde wegen Überhitzung abgestellt; dies könnte auf einen unregelmäßigen Wasserfluss zurückzuführen sein.*

- Versuchen Sie den vor dem Whirlpool montierten Schalter aus- und wieder einzuschalten (Rücksetzung des Systems); bleibt die Meldung weiterhin bestehen, wenden Sie sich an eine autorisierte Kundendienststelle Jacuzzi®.

## ZWEITER TEIL

### INSTALLATION und WARTUNG

#### **ACHTUNG**



**Die in diesem zweiten Teil beschriebenen Arbeiten dürfen nur durch spezialisiertes und befugtes Fachpersonal ausgeführt werden.**

#### **BAUTEILE und ANSCHLÜSSE**

Die wichtigsten Bauteile von spa sind (🔧 **2 und 3**):

- 1 die seitlichen Abdeckungen
- 2 Pumpe
- 3 Anschlusskasten
- 4 Elektrisches Heizgerät
- 5 Wärmeschutzabdeckung

#### **ACHTUNG**



**Die Wärmeabdeckung ist nicht dazu konstruiert, Belastungen zu tragen. Sich nicht auf die Abdeckung setzen, legen und nicht auf ihr gehen. Keine Gegenstände darauf abstellen.**

**LESEN SIE BITTE VOR DER INSTALLATION DEN FOLGENDEN TEXT AUFMERKSAM DURCH.**

### ■ ALLGEMEINE HINWEISE

**Eventuelle Fehler, deren Ermittlung und Instandsetzung vor der Installation möglich gewesen wären und die erst nach fertiger Installation beanstandet werden, sind von unserer Garantieleistung ausgeschlossen.**

*Da in den allgemeinen Verkaufsbedingungen die Übergabe der Ware ab Werk Valvasone (PN) festgelegt ist, lehnt Jacuzzi Europe S.p.A. jede Haftung für Schäden während des Transports oder eventueller Zwischenlagerung ab. Bei Erhalt des spa müssen daher unbedingt die Verpackung auf ihre Unversehrtheit überprüft und eventuelle Schäden sofort beim Spediteur reklamiert werden.*



**Eine längere intensive Sonneneinstrahlung kann das Material der Whirlpoolschale schädigen, da es wärmeabsorbierend ist (besonders die dunklen Farben).**

**Wenn er nicht benutzt wird, den Whirlpool nicht der Sonne aussetzen, es muss immer eine geeignete Abdeckung vorhanden sein (Wärmeschutzabdeckung, Pavillon, usw.). Schäden, die durch das Nichtbeachten dieser Hinweise entstehen, fallen nicht unter die Garantie.**

► Den Whirlpool aus der Verpackung nehmen und die Frontpaneele entfernen (🔧 **5**): zuerst die unteren Schrauben herausdrehen (**Det.1**) dann die Paneele von den Gewindestiften abziehen (**Det.2**); die Eckpaneele werden nicht abgenommen.

Falls der spa mit einem umlaufenden Holzbelag geliefert wird, halten Sie sich beim Ein- und Ausbau desselben (nach der endgültigen Aufstellung des Whirlpools) an (🔧 **6**).

► (🔧 **1**) Beim Transport sich ausschließlich der Palette bedienen auf der der spa aufliegt; für seine Anordnung am Aufstellungsort ausschließlich Gurte geeigneter Tragfähigkeit einsetzen, die in die Führungen und Bügel am Unterteil des Whirlpools einzuführen sind. Nach der definitiven Aufstellung sind diese Bügel zu entfernen und für einen zukünftigen Transport sorgfältig aufzuheben.

Falls der Einsatz von Transportgurten nicht möglich ist, können eventuell auch die an den vier Ecken montierten Paneele (mit Schrauben befestigt) abgenommen und der Whirlpool kann durch Abstützung an den Ecken befördert werden.

**ANMERKUNG: Diese Art Handling muss mit größter Vorsicht ausgeführt werden; der Kunde oder sein Vertreter muss in jedem Fall die Verantwortung für diese Art der Beförderung übernehmen.**

**Jacuzzi Europe S.p.A. lehnt jede Haftung für Schäden ab, die durch diese unsachgemäße Beförderung entstehen könnten.**



#### **ACHTUNG**

**Den Whirlpool spa auf KEINEN FALL am Wannrand oder an den Rohrleitungen anheben.**

► Vor der Installation den spa sorgfältig kontrollieren und die korrekte Position der Verbindungsmuffen, Rohrleitungen und Rohrschellen überprüfen (sie dürfen nicht locker sein).

## ■ INSTALLATION

► Ihr spa ist so konstruiert, dass für seine Funktion nur der Anschluss an das Stromnetz, die Erdung und der Ablauf (und eventuell der Wasseranschluss) vorzunehmen sind, wobei die Anschlüsse bereits werkseitig vorbereitet sind (siehe beiliegendes "Datenblatt Installationsvorbereitung").

► Für die Vorbereitung eines geeigneten Untergrundes muss das Gesamtgewicht (mit Wasser und Personen) und die daraus folgende Bodenbelastung, je nach Modell, berücksichtigt werden. Siehe auch das beiliegende Datenblatt Installationsvorbereitung.

► (🔩 2) Der spa ist mit einem Ablassventil, das sich ungefähr in der Mitte des Unterteils befindet, ausgerüstet; folglich muss in der Nähe ein Ablaufschacht angelegt werden (siehe beiliegendes "Datenblatt Installationsvorbereitung").

► Für die regelmäßige Entleerung kann ein Rohr an den Ablauf angeschlossen werden. Zuvor ist jedoch die sich am Boden befindliche Verschlusschraube auszusrauben und der mitgelieferte Schlauchanschluss mit Dichtung anzubringen.

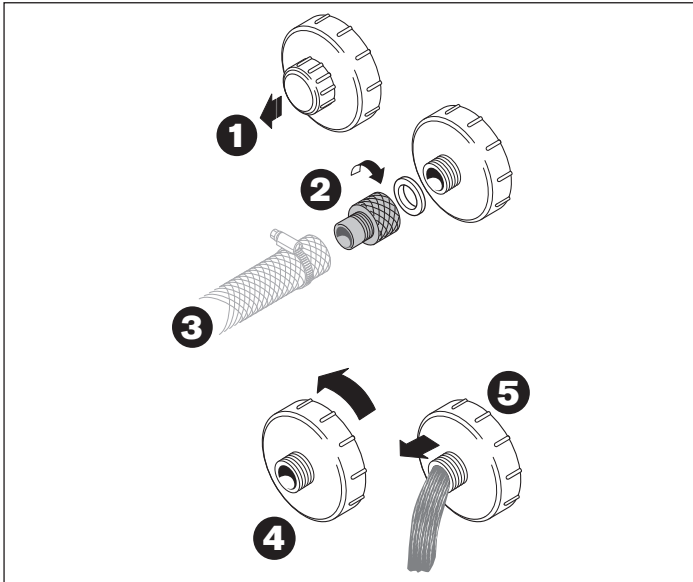

### Hinweis

Zum Öffnen des Ventils muss der Stelling gegen den Uhrzeigersinn gedreht und gezogen werden.

Soll der spa am Ablaufschacht fest angeschlossen werden, empfiehlt es sich (für eine bessere Tragfähigkeit) zuerst das Ventil abzunehmen und in der Nähe des Ablaufschachts ein leicht zugängliches Sperrventil anzulegen (🔩 2, Det. D).

### ACHTUNG



Falls der spa für die regelmäßige Befüllung an die öffentliche Wasserleitung, die Trinkwasser liefert, angeschlossen wird, muss vorher die örtliche Behörde darüber in Kenntnis gesetzt und die Umweltschutzgesetze des jeweiligen Landes müssen eingehalten werden. Für die EWG-Staaten ist die Norm EN 1717 maßgebend.

► Für den Anschluss an das Stromnetz und seine Vorbereitung, die Anleitungen im Datenblatt Installationsvorbereitung

und im Kap. 'Elektrische Anschlüsse' befolgen und beachten, dass sich der Hauttrennschalter an einer sicheren und für den Benutzer zugänglichen Stelle befinden muss.

### Elektrische Anschlüsse

► Den Anschluss an der Klemmenleiste wie in 📎 4-4b angeben ausführen.

**ANM.: Falls die Versorgung mit doppelter Leitung (380-415V 2N) erfolgen soll, muss vor dem Anschluss die Überbrückungsklemme im Schaltkasten nach den Anweisungen und den im Installationshandbuch gezeigten Schaltplänen entfernt werden.**

In Bezug auf die technischen Eigenschaften von Kabeln, Schaltern, usw. die Empfehlungen im beiliegenden Datenblatt Installationsvorbereitung, im Besonderen im Kapitel "ELEKTRISCHE SICHERHEIT" beachten.

► Um den von den Normen vorgesehenen Schutzgrad gegen Wasserspritzer zu gewährleisten, wurde eine Kabelklemme montiert, um den Anschluss an das Stromnetz zu erleichtern.

► Auf jeden Fall muss der Installateur den "Phasen"-leiter an die entsprechende Klemme und den "Null"-leiter an der Klemme **N** anschließen (unter Beachtung der gezeigten Reihenfolge), der "Erde"-leiter muss an der Klemme mit dem entsprechenden Symbol  angeschlossen werden, darauf achten, dass die im Schaltkasten montierten Komponenten nicht beschädigt werden. Nach beendeter Installation muss die Kabelklemme geschlossen und der Deckel des Schaltkastens hermetisch geschlossen werden.

### Modelle mit Filtergruppe (Spa-Pak) "PERFORMANCE":

Die Zuleitung an den entsprechenden Abzweigkasten (liegt bei) anschließen, an diesen werden anschließend die Pumpe des Spa-Pak, die Pumpe des Whirlpools und der Schaltkasten des Whirlpools angeschlossen.

**HINWEIS:** Mit dieser Art von Anschluss arbeitet die Pumpe des Spa-Pak zusammen mit der Whirlpool-Pumpe mit niedriger Geschwindigkeit; Wird diese Pumpe jedoch mit hoher Geschwindigkeit betrieben (Hydromassage), bleibt die Pumpe des Spa-Pak ausgeschaltet, was zu einer deutlichen Verminderung der Wassermenge führt, die durch den Sandfilter fließt. Wenn daher eine sehr intensive Nutzung des Whirlpools vorgesehen ist, empfiehlt es sich, für das Spa-Pak eine eigene Stromversorgung vorzusehen, damit die externe Filterung auch bei eingeschalteter Hydromassage aktiviert werden kann. Unbedingt die Hinweise im entsprechenden Installationshandbuch beachten.

► Kabelverlauf, Materialwahl und die besten Installationslösungen bleiben der Fachkenntnis und Erfahrung des Installateurs überlassen; er ist für die vorschriftsmäßige Ausführung verantwortlich, die er auch bescheinigen muss. JACUZZI EUROPE S.p.A. lehnt jede Haftung ab, falls:

Die Installation durch nicht fachmännisches und/oder für die Zertifizierung der ausgeführten Leistung nicht befugtes Personal vorgenommen wird.

Die im Land, in dem das Gerät installiert wird, geltenden Richtlinien bzw. Gesetzesvorschriften in Bezug auf elektrische Anlagen in Gebäuden nicht eingehalten werden.

Die in diesem Handbuch enthaltenen Installations- und Wartungsanleitungen nicht befolgt werden. Für die Installation ungeeignete und/oder nicht bescheinigte Materialien verwendet werden.

Der spa nicht nach den vorstehenden Anleitungen installiert wird.

Die Arbeiten nicht korrekt ausgeführt werden, so dass der Schutzgrad der elektrischen Geräte gegen Spritzwasser beeinträchtigt oder der Schutz gegen elektrische Schläge bei direkter oder indirekter Berührung verändert wird, bzw. anomale Bedingungen in Bezug auf Isolierung, Fehlerstrom oder Überhitzung erzeugt werden.

Falls der ursprüngliche Zustand von Bauteilen oder Geräteteilen gewechselt oder geändert wird: In diesem Fall kann der Hersteller nicht zur Verantwortung gezogen werden; Das Gerät durch unbefugtes Personal repariert wird oder keine Originalersatzteile der Firma Jacuzzi Europe S.p.A. verwendet werden.

## BETRIEBS- UND GEBRAUCHSANLEITUNG FÜR DEN "BETREIBER" DER ANLAGE

### ■ ERSTE INBETRIEBNAHME

► Die Wärmeabdeckung des spa abnehmen.

► Nachprüfen, ob sich die Kartusche (oder Kartuschen) des Filters in ihrem Behälter befindet und der Deckel gut geschlossen ist (siehe Kap. "Wartung des Kartuschenfilters").

**HINWEIS:** Bei Modellen mit der Filtergruppe (Spa-Pak) "Performance", muss der Kartuschenfilter jedoch entfernt werden, da die Filterung durch das Spa-Pak sichergestellt wird.

► Kontrollieren, ob das Ablassventil ( **2, Det.C**) geschlossen ist.

**HINWEIS:** Falls nicht bereits montiert, den Verschluss des Zubehörbeutels abnehmen und auf das Ablassventil aufschrauben.

► Überprüfen, ob alle Hydromassagedüsen geöffnet sind.

► spabis zur Standanzeige füllen, die aus der Markierung am Skimmer ersichtlich ist ( **2, Det.A**).

Die Füllung erfolgt nach dem zuvor vom Kunden festgelegten System (siehe Datenblatt „Installationsvorbereitung“, Kap. "Vorbereitung zur Installation").

**Wird ein Gartenschlauch verwendet, muss vor dem Füllen des MaxiJacuzzi zuerst genügend Wasser aus diesem auslaufen; Auf diese Weise wird im Schlauch vorhandenes stagnierendes Wasser und mit ihm eventuelle Bakterien, die zu Reizungen führen könnten, ausgespült.**

► Den allpoligen Schalter an der Versorgungsleitung einschalten (siehe Kap. "Elektrische Anschlüsse").

### Hinweise:

- Beim ersten Anschalten leuchten alle Ziffern und LED des Bedienfelds; anschließend erscheint das Kürzel für die Software- und Firmware-Versionen.

- Normalerweise ist die Wassertemperatur nach dem ersten Befüllen niedriger als der im Werk voreingestellte Wert (35 °C), deshalb werden die Umwälzpumpe und das Heizgerät aktiviert (Das Display des Bedienfelds zeigt in jedem Fall die Wassertemperatur der Wanne an).

- Falls auf dem Display die Anzeige "FLO" erscheint, könnte der Druck-/Strömungswächter des Heizgeräts defekt sein: Siehe Kap. "Anomale Betriebsbedingungen - Alarmmeldungen".

► Die Prüftaste (TEST) des Differentialschalters vor der elektrischen Anlage, an der spa angeschlossen wurde, betätigen: wenn er nicht anspricht, könnte der Schalter defekt oder eine Störung in der elektrischen Anlage des Gebäudes vorhanden sein.

**Stromzufuhr abschalten und spa nicht benutzen, bis die Ursache der Störung gefunden und behoben wurde.**

► Den Betrieb der Hydromassagepumpe mit der Taste "Pump" ( prüfen (beim ersten Tastendruck wird die Pumpe mit niedriger Geschwindigkeit aktiviert, beim zweiten Tastendruck geht sie zur hohen Geschwindigkeit über und beim dritten Tastendruck schaltet sie aus).

► Die Ein- und Ausschaltung des Strahlers mit der Taste "Light" ( prüfen.

► Die hydraulischen Verbindungen auf Leckstellen und sonstige Fehler überprüfen.

► Den MaxiJacuzzi vollkommen desinfizieren. Hierfür ist eine "Superchlorung" vorzunehmen.

**Für die Erhaltung der Wasserqualität, die Modalitäten und die Hinweise zum Gebrauch der Chemikalien siehe die Anleitung der Wasseraufbereitungsanlage und den entsprechenden Katalog von Jacuzzi.**

► Den allpoligen Schalter (Haupttrennschalter, siehe Datenblatt Installationsvorbereitung) nach einigen Stunden ausschalten.

► Das Ablaufventil öffnen und die Wanne vollständig entleeren.

### ACHTUNG



**Wegen der hohen Chlorkonzentration im Wasser, spa während dieser Phase nicht benutzen. Das Becken sofort entleeren.**

► Das Ablassventil schließen und spa erneut mit "frischem" Wasser bis zur Markierung am Skimmer füllen.

► Den allpoligen Schalter wieder einschalten und den einwandfreien Betrieb des spa überprüfen (siehe Kap. "Bedienfeld - Funktionen").

► Die Filterungszyklen des Wassers hinsichtlich des beabsichtigten Gebrauchs des spa prüfen und eventuell ändern.

► Die Heiztemperatur des Wassers einstellen, dabei die notwendige Zeit berücksichtigen, die zum Erreichen des gewünschten Wertes benötigt wird und die von der Ausgangstemperatur und der Wassermenge im spa abhängt.

Als Hinweis, ein elektrisches Heizgerät von rund 2 kW steigert die Temperatur von 1 m<sup>3</sup> Wasser um ungefähr 1,7 °C in 1 Stunde (mit der Wärmeabdeckung über dem spa und unter Nichtberücksichtigung der Wärmeverluste der Anlage).

## ■ WANNENENTLEERUNG WINTERLICHE AUßERBETRIEBNAHME

Zur Gewährleistung eines einwandfreien Wasseraustauschs ist der MaxiJacuzzi in regelmäßigen Zeitabständen (ca. alle 4-8 Wochen) zu entleeren, wodurch auch eventuell eine Reinigung der Wanne vorgenommen werden kann.

Auch im Falle einer längeren Abwesenheit empfiehlt es sich, den spa zu entleeren, da bei einer längeren nicht erfolgenden Aufbereitung Schäden am spa auftreten könnten.

**ACHTUNG**  
**Vor der Entleerung des Whirlpools ist sicherzustellen, dass die Werte der im Wasser vorhandenen chemischen Zusatzmittel nicht über den zulässigen Werten liegen. Setzen Sie sich im Zweifelsfalle mit den zuständigen Behörden in Verbindung. DAS WASSER NICHT IN EINE KLÄRGRUBE ENTLEEREN.**

**In Klimazonen, wo die Temperatur im Winter häufig unter 0°C absinkt, ist während des Zeitraums, in dem der spa nicht verwendet wird, wie folgt vorzugehen:**

► Den Strom im Hauptschaltkasten abschalten.

► Den spa durch das Ablaufventil (Det. **C** in Abb.  **2**) vollständig entleeren; das Ventil ist offen zu lassen. Der spa wird nicht vollkommen entleert. Eventuelle Wasserrückstände auf den Sitzen oder am Wannensboden können mit einem Schwamm entfernt werden, während Wasserrückstände in den Rohrleitungen mit einer Saugpumpe für Flüssigkeiten über die Massage- und Ansaugdüsen abgesaugt werden können. Es empfiehlt sich auch die Pumpen über die Drainageverschlüsse zu entleeren.

**WICHTIG**  
**In sehr kalten Klimazonen, wo die Temperatur häufig weit unter 0°C absinkt, ist die Entfernung der Wasserrückstände aus den Rohrleitungen besonders wichtig.**

► Den/die Filtereinsätze herausnehmen, reinigen und an einem trockenen Ort aufbewahren.

► Den spa abdecken, um Verschmutzungen zu vermeiden.

► Für die erneute Inbetriebnahme des spa, die Anleitungen im Kap. "*Gebrauchsanleitung Zweiter Teil*" beachten.

► In Gegenden, in denen die Temperatur nur gelegentlich unter 0 °C sinkt, kann der Whirlpool auch in Funktion bleiben, da er über einen "Frostschutz" verfügt, welcher die Aufrechterhaltung einer Mindesttemperatur des Wassers gewährleistet (*siehe Kap. "Einstellung der Wassertemperatur" - Abschnitte "Aufrechterhaltung der Mindesttemperatur des Wassers" und "Vorbeugung der Einfrierung der Wasserleitungen - Modus "Smart Winter"*).

## ■ ALLGEMEINE WARTUNG

► Halten Sie den spa immer abgedeckt (wenn er nicht benutzt wird): so wird das Wasser nicht verschmutzt und Wärmeverluste und Verdampfung werden vermieden.

**ACHTUNG**  
**Die Abdeckung ist nicht dazu bestimmt, Gewichte zu tragen. Setzen oder legen Sie sich nicht auf die Abdeckung, gehen Sie nicht auf Ihr, und legen Sie auch keine Gegenstände auf ihr ab.**

► Massage- und Ansaugdüsen regelmäßig reinigen.

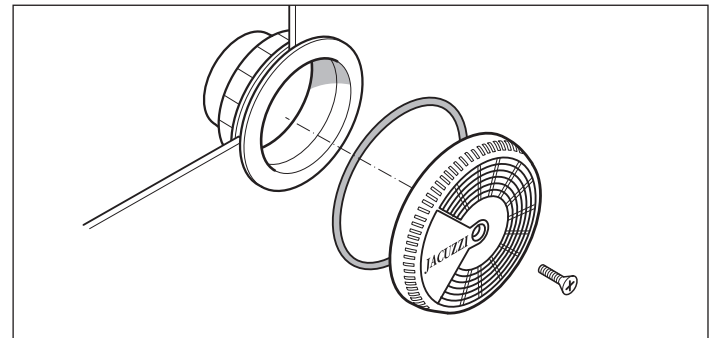

**ACHTUNG**  
**Nach der Reinigung sofort wieder die Gitter der Saugdüsen anbringen, diese Sicherheitsvorrichtungen müssen die Ansaugung abdecken, um ein Hängen bleiben mit Haaren oder anderen Körperteilen zu vermeiden. Die Düsen müssen bei leerer Wanne gereinigt werden. Alle Teile wieder montieren, bevor der spa erneut gefüllt wird.**

► Die Gitter der Ansaugöffnungen müssen mindestens einmal wöchentlich kontrolliert werden.

► Die Kissen sind durch Schnappverschlüsse befestigt und können zur Reinigung leicht abgenommen werden.

Die Kissen regelmäßig reinigen; dazu ein Tuch mit Wasser und Seife verwenden. Es wird empfohlen, sie mit einem geeigneten Pflegeprodukt zu behandeln, um ihre Beständigkeit gegen Wasser zu erhöhen und ihren Glanz beizubehalten.



## ■ INSTANDHALTUNG DER HOLZTEILE

Die Abdeckplatten und das Zubehör der Whirlpools Jacuzzi® werden aus Naturholz hergestellt und mit modernsten Mittel behandelt, die ihre natürliche Schönheit betonen und Schutz gegen Witterungseinflüsse gewährleisten.

Auf die Platten und das Zubehör wird als erstes eine Farbe aufgetragen, damit das Holz einen einheitlichen Farbton erhält; es folgt ein zweimaliges Auftragen eines Synthetiköls, das dem Produkt ein besonders "warmes" und natürliches Aussehen verleiht.

### Reinigung

Die Instandhaltungsarbeiten richten sich nach dem Aufstellungsort des Whirlpools und/oder des Zubehörs (an geschützter Stelle oder den Witterungseinflüssen ausgesetzt).

Auf jeden Fall sollten die Oberflächen mit Süßwasser und einem neutralen Reinigungsmittel abgewaschen und anschließend nachgespült werden.

Keine Reinigungsmittel benutzen, die Alkohol, entkalkende Substanzen, Ammoniak, Scheuermittel oder Chlorbleiche enthalten. Kein Wachs oder Polituren benutzen.

### Renovierung

Mindestens einmal pro Jahr (je nach den Konditionen in denen sich die Holzoberflächen befinden, auch seltener) wie folgt vorgehen:

- Die Oberfläche mit einem Scheuerschwamm (oder Schleifpapier mit Körnung 320) leicht abschmirlen, dabei keinen zu großen Druck ausüben, vor allem nicht an höheren Stellen (Kanten, usw.).

- Den ganzen Staub gründlich entfernen und mit einem Pinsel mit weichen Borsten eine Schicht Synthetiköl auftragen, erst quer, dann über die ganze Höhe der Platte. Nicht mit direktem Sonnenlicht oder bei besonders strengen Temperaturen arbeiten.

- Zu viel aufgetragenes Öl mit einem Mikrofasertuch entfernen, das Ganze muss dann für etwa eine Stunde lang trocknen (bei etwa 20 °C).

*Anm.: das verwendete Werkzeug kann für seine Wiederverwendung mit Terpentin abgewaschen werden.*

### Außerordentliche Wartung

Falls eine aufwendigere Überholungsarbeit erforderlich ist (wenn beispielsweise der Schutzfilm tief angegriffen ist), sollte die gesamte Oberfläche ganz abgeschliffen werden, so dass man das rohe Holz erreicht, wenn die Farbunterschiede deutlich zu sehen sind, eventuell eine Farbschicht auftragen.

Anschließend mindestens zweimal Öl auftragen (wenn notwendig, auch dreimal), dabei genau wie unter Renovierung beschrieben, vorgehen.

*Anm.: sich vergewissern, dass beim Auftragen der nächsten Schicht, die erste vollkommen trocken ist (bei einer Raumtemperatur von etwa 20 °C genügen normalerweise 1-2 Stunden).*

Für alle außerordentlichen Wartungsarbeiten sollte man sich sicherheitshalber an Fachpersonal wenden.

**ACHTUNG: Schleifrückstände, Werkzeuge und zum Auftragen des Produkts benutzte Lappen können, wenn sie der Luft ausgesetzt sind, sich selbst entzünden: die Rückstände sind (in Wasser getaucht) in gut geschlossenen Metallbehältern aufzubewahren und sofort zu entsorgen, dabei müssen die diesbezüglichen geltenden Bestimmungen strikt eingehalten werden.**

## ■ WARTUNG DES KARTUSCHENFILTERS

Der im Skimmer vorhandene Filter (zwei bei Kios Friendly) muss in regelmäßigen Zeitabständen, je nach Häufigkeit der Benutzung des spa, gereinigt und bei Anzeichen von Verschleiß ausgetauscht werden. Filtereinsätze sind beim autorisierten Fachhändler oder bei den Kundendienststellen Jacuzzi® erhältlich.

► Den Skimmer mindestens einmal wöchentlich kontrollieren und von Ablagerungen wie Blättern, Haaren, etc. reinigen.

► Den Filter regelmäßig kontrollieren. Bei normalem Gebrauch des MaxiJacuzzis® sollte der Filter mindestens einmal wöchentlich kontrolliert werden. Filter bei Bedarf reinigen, denn ein verstopfter Filter kann eine gute Wasserqualität nicht gewährleisten; außerdem wird die einwandfreie Funktion der Anlage beeinträchtigt.

► Um den Filter zu reinigen, den Deckel des Skimmers abnehmen und den unter  9 (Kios Friendly:  9a) aufgeführten Schritten folgen.

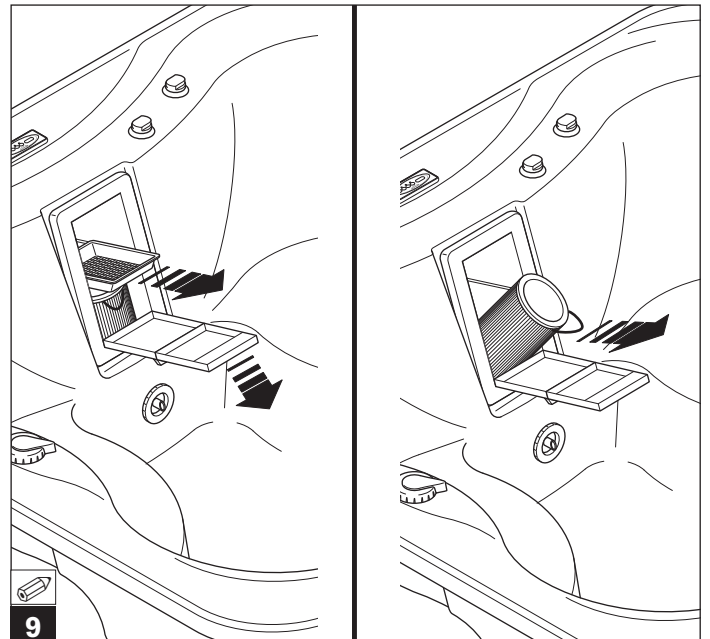

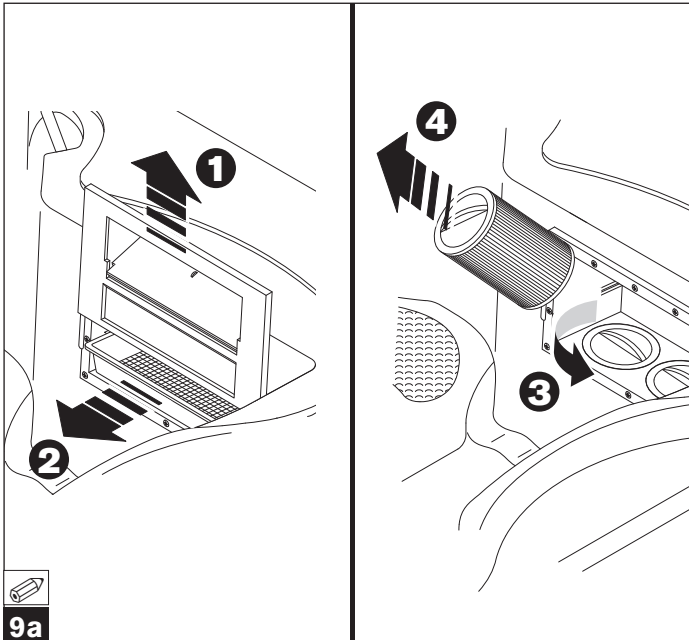

► Die Falten des Filters trennen und ihn gründlich unter laufendem Wasser reinigen.

Wenn der Filter verstopft ist, können spezifische Produkte für die Entkrustung/Fettbeseitigung verwendet werden, die über die autorisierten Fachhändler und Kundendienststellen Jacuzzi® bezogen werden können.

► Filter durch die Arbeiten in umgekehrter Reihenfolge wieder einbauen.



#### ACHTUNG

Nach der Filterreinigung den spa erst wieder in Betrieb setzen, wenn alle Bauteile wieder montiert sind.

#### ■ HINWEISE

Es ist sicherzustellen, dass die Benutzer zu ihrer eigenen Sicherheit eingehend in die Bedienung des MaxiJacuzzis eingewiesen werden.

► Beachtet werden muss, dass je mehr man den spa benutzt, desto öfter ist die Wasserqualität zu kontrollieren.

► Es dürfen nur chemische Produkte verwendet werden, die für den Gebrauch in **Whirlpools** geeignet sind und nicht Produkte für **Swimmingpools**, da die Wasseraufbereitung in Whirlpools und Swimmingpools unterschiedlich ist.



#### ACHTUNG

LESEN SIE DIE ANWEISUNGEN DES EINSATZES UND DER AUFBEWAHRUNG DER CHEMISCHEN PRODUKTE SORGFÄLTIG DURCH. HALTEN SIE SICH STRIKT AN DIE ANGABEN DES HERSTELLERS AUF DER VERPACKUNG.

► Nach Zugabe der chemischen Produkte das Filtersystem mindestens 30 Minuten lang in Betrieb setzen, um die vollständige Auflösung im Wasser zu garantieren.

**Filter niemals bei laufender Pumpe reinigen. Zuerst den Hauptschalter ausschalten.**

**Nie die Pumpe und das Heizgerät starten, wenn der Wasserstand nicht über den Massagedüsen liegt: den Maxi Jacuzzi® immer bis zur Markierung des Skimmers füllen.**

**Bei leerem Whirlpool muss der Hauptschalter immer ausgeschaltet sein.**

#### ■ WARTUNG DES CLEARARRAY™

Das Filtersystem Cleararray™ nutzt eine UV-Lampe. Nach einem Jahr muss die Lampe ersetzt werden.



#### ACHTUNG

Weder Reinigungsarbeiten durchführen noch die UV-Lampe ersetzen. Nicht direkt in die UV-Lampe blicken: dies kann schwer dem Augenlicht schaden oder sogar zu Erblindung führen. Wenden Sie sich an Ihren Vertragshändler oder an ein autorisiertes Kundendienstzentrum.

## ■ FEHLERSUCHE

(Siehe auch Kap. "ALARMMELDUNGEN")

| PROBLEM   | MÖGLICHE URSACHE   | ABHILFE   |
|---|--|---|
| <b>Schmutziges Wasser</b>                                 | verstopfte/r oder blockierte/r Filter  | Filter reinigen oder auswechseln  |
|   | Unzureichende Wasseraufbereitung<br>Hoher Gehalt von festem Material im Wasser | Siehe Kap. "Aufbereitung des Wassers"   |
|   | Falsche Wartung  | Siehe Wartungsanweisungen   |
| <b>Übermäßiger Wasserverbrauch</b>                        | Verluste auf der Druckleitung, am Ablauf, an den Verbindungen                  | Das Leck reparieren   |
|   | Zu starke Verdunstung und/oder Wasserüberlauf                                  | Whirlpool-Abdeckung verwenden<br>eine niedrigere Wassertemperatur einstellen                        |
| <b>Geringer Wasserfluss aus Massagedüsen Hydromassage</b> | Niedriger Wasserstand  | Wasser bis zur Markierung am Skimmer auffüllen  |
|   | Verstopfte/r oder blockierte/r Filter  | Filter reinigen oder auswechseln  |
|   | Verstellbare Düsen teilweise geschlossen                                       | Düsen öffnen  |
|   | Ansaugrohre oder Ablaufrohre teilweise verstopft                               | *   |
|   | Pumpenbetrieb in zu niedriger Geschwindigkeit                                  | *   |
|   | Pumpendichtungen verschlissen oder beschädigt                                  | *   |
| <b>Kein Wasserfluss</b>                                   | Spannung zu gering   | Elektriker oder Elektrizitätswerk kontaktieren  |
|   | Kein Strom   | Der Hauptschalter ist in die Stellung ON zu bringen.  |
|   | Pumpe ausgeschaltet  | Taste drücken  |
|   | Motor nicht angeschlossen  | Motoranschluss überprüfen   |
|   | Differenzialschalter nicht inseriert   | Schalter rücksetzen   |
|   | Differenzialschalter ausgelöst   | Schalter rücksetzen   |
|   | Pumpe oder Motor defekt  | *   |
| <b>Pumpe und Motor zu laut</b>                            | Filter verstopft   | Filter reinigen   |

|   |                                 |
|---|---------------------------------|
| Wasserverluste an der Ansaugung           | Leck suchen und reparieren      |
| Niedriger Wasserstand                     | normalen Wasserstand herstellen |
| Motorlager verschlissen oder defekt       | *                               |
| Lauftrad scheuert gegen das Pumpengehäuse | *                               |
| Feste Teile im Innern der Pumpe           | *                               |

**An der Pumpenwelle (Drehverbindung zwischen Pumpe und Motor) tritt Wasser aus**

|   |   |
|---|---|
| Mechanische Pumpendichtung verschlissen oder defekt | * |
|---|---|

**Der Motor startet nicht**

|   |  |
|---|--|
| Spannung fehlt                            | Den Hauptschalter einschalten                                  |
| Der Hauptschalter hat angesprochen        | Schalter einschalten   |
| Zu niedrige Spannung                      | Einen Elektriker rufen oder das Elektrizitätswerk kontaktieren |
| Der Differenzialschalter hat angesprochen | Differenzialschalter rücksetzen                                |
| Falsche oder defekte Anschlüsse           | *  |
| Welle und Pumpenrad blockiert             | *  |
| Motorwicklungen durchgebrannt             | *  |
| Defekter Kontakt beim Motorstart          | *  |

**Motor bleibt stehen**

|                              |  |
|------------------------------|--|
| Die Funktion ist beendet     | Erneut die entsprechende Taste auf dem Display drücken                             |
| Überlastung                  | Auskühlen lassen, die Störung sollte verschwinden.<br>Bleibt sie bestehen, siehe * |
| Ungeeignete Versorgungskabel | einen Elektriker hinzuziehen   |

\* : Diese Reparaturen erfordern die Fachkenntnis von qualifiziertem Personal. Wenden Sie sich bitte an Ihren Jacuzzi® Fachhändler oder an eine autorisierte Kundendienststelle.

**FÜR INSTALLATION, REGELUNG UND GEBRAUCH DES MAXIJACUZZIS® AUSSCHLIEßLICH IN DIESEM HANDBUCH NACHSCHLAGEN.**

**Der Installateur/Eigentümer hat vor der Installation die Konformität mit den lokalen Vorschriften zu überprüfen und diese zu beachten. Jacuzzi Europe S.p.A. übernimmt diesbezüglich keine Garantie und lehnt jede Haftung für eine nicht fachgerecht durchgeführte Installation ab.**

## PARTE PRIMERA

### PREÁMBULO

- Este manual se divide en dos partes. La primera está destinada al usuario, en cambio la segunda se dirige al personal cualificado que lleva a cabo la instalación y mantenimiento de ésta. La distinción se debe a que, mientras el uso normal no exige conocimientos particulares ni expone a riesgos, las operaciones de instalación, gestión y mantenimiento ordinario de la instalación precisan unos conocimientos particulares en materia de seguridad y de peligros relacionados con las operaciones que se tienen que ejecutar, que se pueden confiar sólo a personal responsable y competente, facultado para realizar y certificar los trabajos efectuados cumpliendo con lo que disponen las leyes vigentes en el país donde se instala y utiliza la spa.
- El usuario, si no pertenece a la categoría de personas mencionadas arriba, tendrá que limitarse a cumplir las instrucciones de la primera parte, evitando cualquier intervención diferente.
- En especial, en caso de avería o mal funcionamiento, deberá limitarse a desconectar la instalación **actuando sobre los interruptores generales instalados en un lugar de fácil acceso, y luego solicitar la intervención de técnicos especializados.**

**Jacuzzi Europe S.p.A. no se responsabiliza si las operaciones previstas en la segunda parte no son ejecutadas por personal especializado.**

### INSTRUCCIONES DE USO PARA EL USUARIO

#### LEA DETENIDAMENTE LAS SIGUIENTES ADVERTENCIAS.



**Jacuzzi Europe S.p.A. declina toda responsabilidad por daños derivados del incumplimiento de las siguientes disposiciones.**

**Este aparato debe ser usado por parte de personas (niños incluidos) con capacidades motrices, sensitivas y/o cognitivas reducidas o, en cualquier caso, sin las nociones necesarias para su uso. Asegúrese de que los niños, en caso de que usen el aparato, estén supervisados por una persona responsable de su seguridad.**

**Es necesario vigilar a los niños para asegurarse de que no jueguen con el aparato.**

*La cubierta suministrada posee un cierre con llave que sirve para evitar caídas accidentales en la spa.*

*Se recomienda ducharse siempre antes de entrar en el agua.*

**No use agua con temperaturas superiores a 40 °C.**

*El calentador eléctrico está provisto de doble seguridad electrónica (hardware - software).*

*Normalmente, una persona adulta puede tolerar una temperatura de entre 38 °C y 40 °C; en todo caso, la temperatura ideal es de 35-36 °C.*

*Controle minuciosamente la temperatura del agua, que no debe superar los 40 °C.*

*La tolerancia al agua caliente varía según la persona.*

*Las mujeres embarazadas y los niños pequeños no deben utilizar la spa sin haber consultado antes con el médico y en todo caso con temperaturas del agua inferiores a 38 °C.*

*Tenga mucho cuidado cuando entre solo en spa: permanecer sumergido durante mucho tiempo puede causar náuseas, mareos y desmayos. Si piensa utilizar la spa por plazos bastante largos (más de 10-15 minutos), compruebe que la temperatura del agua tenga un valor más bajo. Esto también es válido para los niños.*

**Las personas que padezcan enfermedades cardíacas, diabetes, hipertensión, hipotensión o cualquier otro problema de salud no deben utilizar la spa sin consultar primero con su médico.**

**No utilice la spa después de haber tomado alcohol, drogas o medicamentos que produzcan somnolencia o que puedan subir o bajar la presión sanguínea.**

**Las personas bajo cuidados médicos deben consultar con un médico antes de utilizar la spa, puesto que algunas medicinas pueden ocasionar somnolencia, mientras que otras pueden afectar la frecuencia de los latidos, la presión sanguínea y la circulación.**

#### ATENCIÓN

**La cubierta no está concebida para soportar pesos. Está prohibido sentarse, andar y tumbarse en la cubierta. No deposite objetos sobre ella.**

**Preste mucha atención al entrar o salir de la spa: el agua puede convertir en resbaladizas todas las superficies.**

**No utilice la spa cuando las condiciones atmosféricas sean muy malas (tormentas, etc.).**

**No use objetos que se puedan romper, o en todo caso frágiles, mientras se utiliza la spa.**

**No se deben usar aparatos eléctricos (radios, secadores de pelo, etc.) cerca de la spa si ésta no está vacía.**

**No quite las rejillas de protección de las boquillas de aspiración (2, det. A).**

**Mientras se utiliza la spa es preciso mantener la cabeza, el cuerpo y las prendas a una distancia de al menos 40 cm de las boquillas de aspiración; las melenas se deben recoger oportunamente.**

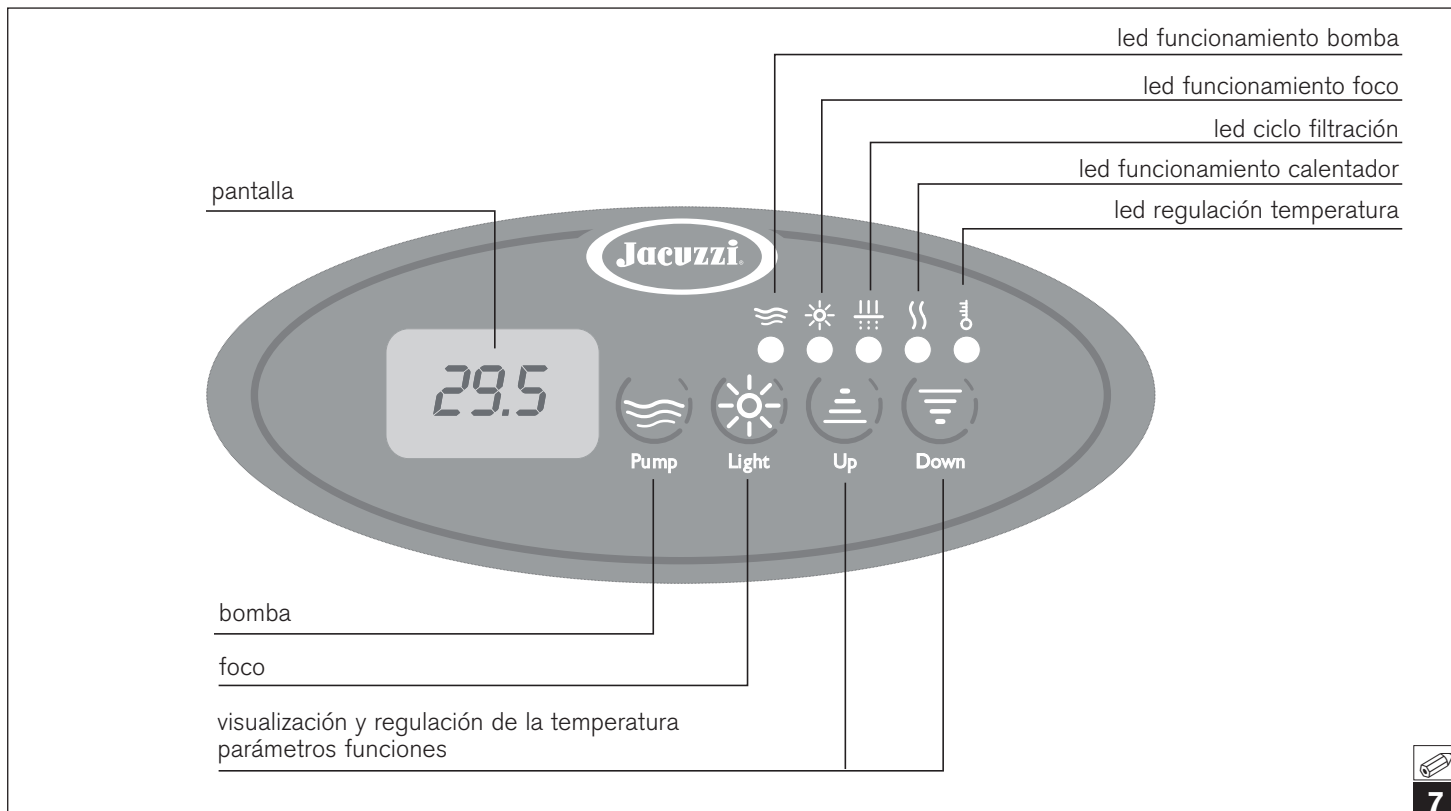

**No ponga en marcha la spa si las rejillas de protección están rotas o faltan. Diríjase a un distribuidor autorizado Jacuzzi® o a un Centro de Asistencia autorizado. Utilice únicamente repuestos originales.**

**⚠ Una exposición prolongada al sol podría dañar el material que compone el casco de la minipiscina, dada su capacidad de absorber el calor (especialmente los colores oscuros). Cuando no utilice la minipiscina, no la deje expuesta al sol sin una protección adecuada (cubierta térmica, gazebo, etc.). Los posibles daños debidos al incumplimiento de estas advertencias no están cubiertos por la garantía.**

## ■ PREDISPOSICIONES PARA EL USO



### ATENCIÓN

**Las pruebas previas y los posibles ajustes de la instalación deben ser efectuados por personal cualificado y facultado para ejecutarlas, bajo su responsabilidad.**

**Las instrucciones correspondientes se encuentran en la segunda parte de este manual.**

El usuario debe encontrar a una persona cualificada capaz de gestionar y manejar la instalación, en especial para lo que se refiere a las operaciones siguientes:

### ► Llenado de la spa.

*El nivel es óptimo cuando el agua alcanza la muesca de nivel presente en el skimmer (🔧 2, det. A).*

### ► Comprobación de la calidad del agua, de su desinfección y control químico del pH.

*Estas comprobaciones se deben realizar a menudo para garantizar la calidad del agua a lo largo del tiempo, en especial si la spa la utilizan varias personas.*

### ► Compruebe que hayan sido ejecutadas TODAS las operaciones presentadas en la sección "Instrucciones de funcionamiento y uso para el gestor de la instalación - Advertencias generales - Primera puesta en marcha".

► Encienda el interruptor general de la instalación.

### ATENCIÓN



**No suministre corriente a la instalación si no se ha llenado de agua la spa hasta el nivel normal, ya que la bomba podría dañarse: Si no se tiene en cuenta esta advertencia, la garantía vence de inmediato.**

## ■ LIMITACIÓN DEL CONSUMO ELÉCTRICO

*Si no se dispone de suficiente energía y se decide activar el limitador de consumo, se debe configurar el software de sistema para un correcto funcionamiento de la minipiscina:*

► Mantenga pulsado el botón **"Light"** (☀) durante unos 12 segundos, hasta que aparezca el mensaje **"cFn"**.

► Use los botones **"Up"** (⬆) y/o **"Down"** (⬇) para desplazar el menú, hasta que aparezca el mensaje **"cFn"**: vuelva a pulsar el botón **"Light"** (☀) para confirmar la selección.

► A continuación introduzca la contraseña **123** de esta manera:

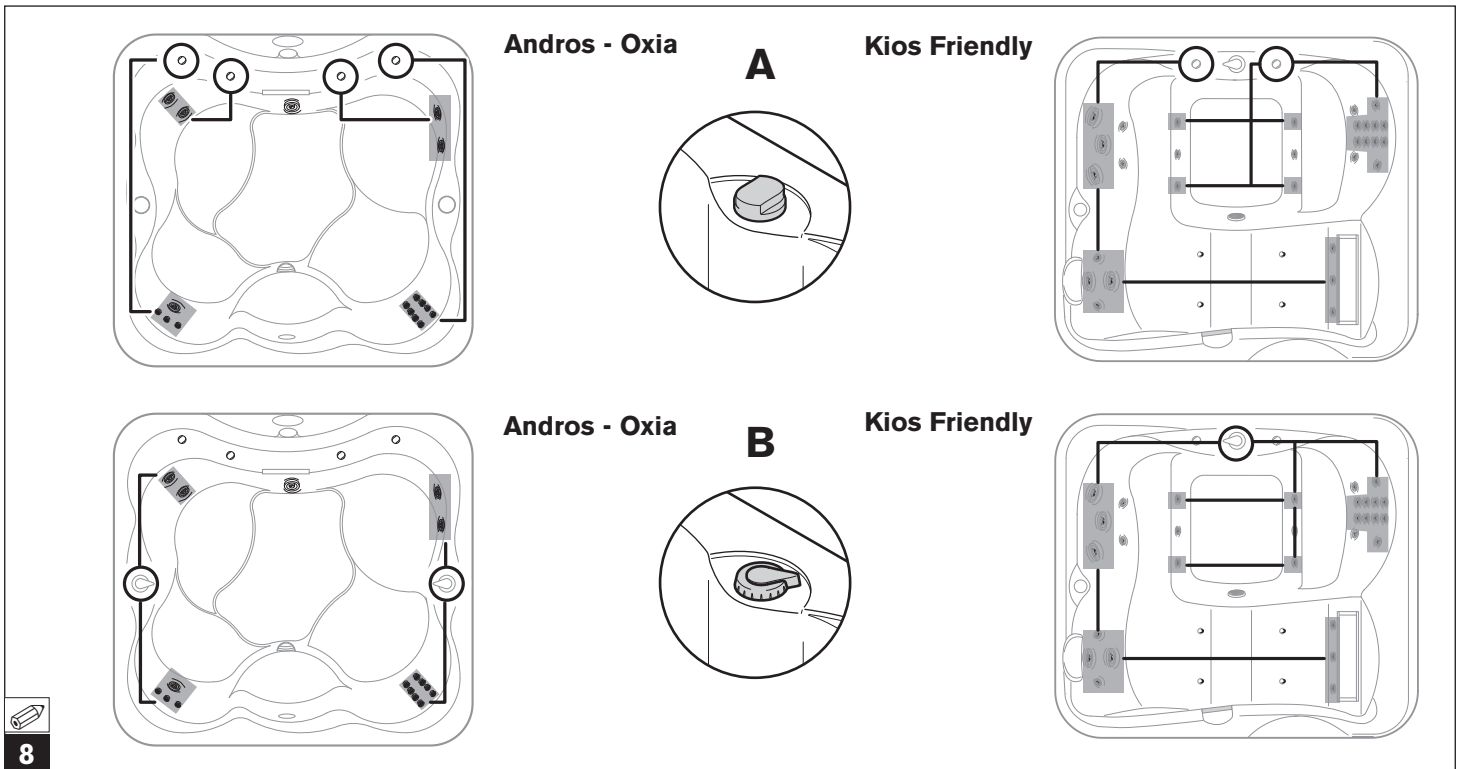

8

- use los botones **“Up”** (⬆) y/o **“Down”** (⬇) para introducir la primera cifra.

**NOTA:** mantenga pulsado el botón hasta alcanzar el valor deseado.

- confirme la selección pulsando el botón **“Light”** (💡).

Proceda del mismo modo para introducir las otras dos cifras.

► Una vez introducida la contraseña, en la pantalla aparece el mensaje I1x (parámetro de unidad de medida de la temperatura); a continuación vuelva a pulsar el botón **“Light”** (💡) para pasar al parámetro **I2x** (donde “x” puede variar entre 10 y 32 amperios, a intervalos de 2; el valor 0 deshabilita el control de la absorción por parte del limitador de consumo; el valor predefinido es 32).

► Use los botones **“Up”** (⬆) y/o **“Down”** (⬇) para cambiar “x” y confirme después la selección con el botón **“Light”** (💡).

Vuelva a pulsar el botón **“Light”** (💡) para salir del procedimiento y memorizar los nuevos valores: la pantalla se apaga durante un instante y después vuelve a encenderse.

- Si no se pulsa ningún botón durante aproximadamente 20 segundos, también se sale del proceso, pero no se memorizan los ajustes que se hayan efectuado.

#### NOTAS

- Cuando el parámetro I2 es igual a 16, el consumo eléctrico de la minipiscina se limita a 16A. En estas condiciones, es posible activar la bomba a baja velocidad simultáneamente con el calentador. Si se activa la alta velocidad, el calentador se apaga.

- En cambio, si el parámetro I2 es igual a 32, se selecciona el máximo consumo eléctrico.

- Se desaconseja activar el limitador de consumo si se instala la minipiscina en lugares en los que las temperaturas alcanzan a menudo valores por debajo de 0 °C, ya que se limi-

ta el funcionamiento de la protección anti-hielo (vea el capítulo correspondiente).

#### ■ PANEL DE CONTROL Y FUNCIONES

A continuación encontrará la descripción de las funciones de su spa y de las modalidades para activarlas con los botones del panel de control (🔧 7).

#### ■ botón **“Pump”** (💧)

► Pulse una vez el botón para poner en marcha la bomba a baja velocidad: se enciende el led correspondiente parpadeando. Púlselo de nuevo para pasar a la alta velocidad (led encendido de manera fija). Si se pulsa el botón por tercera vez, la bomba se detiene (led apagado).

#### NOTAS

- Si se activa la bomba usando el botón (tanto a baja como a alta velocidad), ésta se detiene automáticamente después de 20 minutos; (si el usuario no la apaga primero). Se debe tener en cuenta que, cuando la bomba se pone en marcha automáticamente a baja velocidad (en caso de ciclo de filtración o durante el calentamiento del agua), no se puede apagar desde la pantalla. En cualquier caso, puede activarse a alta velocidad, usando también el botón correspondiente. Si se ha activado el limitador de consumo eléctrico, al encender la bomba a alta velocidad se apaga el calentador, si está encendido.

#### ■ Las bocas de hidromasaje y su disposición

Los chorros integrados en los asientos para el masaje hacen que se pueda dirigir el agua hacia unas específicas zo-

nas de la espalda, dando un masaje profundo que relaja los músculos y reduce el estrés.

Los chorros de hidromasaje, según la postura que uno toma, hacen que se pueda disfrutar de un masaje en la zona lumbar, hombros, brazos, costados, muslos o en las pantorrillas. Los chorros verticales garantizan un masaje relajante en los pies y tobillos, que mejora la circulación sanguínea. Debido a que todos los chorros se pueden orientar, es posible dirigir los chorros hacia aquellos músculos que estén tensos o rígidos: el calor y el flujo estimulante del agua aumentará la circulación sanguínea, otorgando así un alivio inmediato.

Para algunos chorros se puede regular el caudal de agua usando el anillo exterior de la boquilla.

La intensidad del hidromasaje está determinada por la cantidad de aire inyectado en el agua, que se regula por medio de los mandos situados en el borde de la spa (🔧 8, det.A).

► Para obtener la máxima cantidad de aire, gire cada mando en dirección de las agujas del reloj; y al contrario para reducirla.

Algunas boquillas de hidromasaje están conectadas entre sí por medio de uno o varios desviadores (🔧 8, det.B). Con el desviador se puede regular el caudal de agua de una serie de boquillas, con respecto a la otra serie, en proporción inversa: es decir que girando el mando en una dirección u otra, la potencia de los chorros aumentará en una serie de boquillas y se reducirá en la otra.



#### ATENCIÓN

**No use el desviador o los desviadores con la bomba en marcha.**

**NOTA:** algunos modelos incluyen un foco led de luz blanca.

■ Pulse el botón **“Light”** (🔦) para activar el foco (situado en la pared de la bañera).

► Al encenderse, se activará el programa utilizado en el momento del último apagado.

Si desea seleccionar el color o ciclo de colores siguiente al visualizado, pulse dos veces el botón en un par de segundos:

- con la primera pulsación el foco se apaga.

- con la segunda se activa el ciclo de color siguiente, por orden, al que se acaba de apagar.

Para volver a la modalidad de visualización inicial, desplace todas las opciones disponibles pulsando repetidas veces el botón.

► El foco permanece en funcionamiento durante 2 horas, pero se puede apagar antes volviendo a pulsar el botón antes mencionado.

► La tonalidad e intensidad de las combinaciones cromáticas descritas son moduladas por el sistema digital integrado.

#### Cromodream

Este ciclo proporciona una experiencia completa en toda la gama cromática; los colores, compuestos según su complementariedad, cambian de una forma agradable, proporcionando una sensación de total satisfacción.

#### Sunlight

Un trío de colores (amarillo/naranja/blanco) intercalados con momentos de azul y violeta, que evoca los beneficiosos efectos de la luz solar; el amarillo alternado con el violeta mejora el tono del humor y el equilibrio psicofísico en general.

#### Relax

Compuesta por los colores azul/naranja/azul claro/blanco, esta secuencia favorece la distensión y la relajación. El matiz naranja aporta calidez a una secuencia que tiende a los colores "fríos".

#### Colores fijos

También se pueden seleccionar los siguientes colores, visualizados de manera fija: blanco, azul claro, naranja, amarillo y verde.

#### ■ Control de la temperatura

*El calentamiento del agua se obtiene mediante un calentador eléctrico tubular. Se recomienda no configurar temperaturas de calentamiento del agua demasiado altas: como máximo de 40 °C (la temperatura aconsejada es de 35-36 °C).*

**NOTA:** en caso de que esté activa la limitación de consumo eléctrico, (véase el capítulo correspondiente), se activa la bomba a alta velocidad y se apaga el calentador (el símbolo ⏏ parpadeará en pantalla) y se vuelve a encender, si es necesario, cinco minutos después del apagado de la bomba.

#### ■ Unidad de medida de la temperatura

*La escala de la temperatura está fijada en °C (escala Celsius), pero se puede cambiar a °F (escala Fahrenheit) de la siguiente manera:*

► Mantenga pulsado el botón **“Light”** (🔦) durante unos 12 segundos, hasta que aparezca el mensaje **“cFn”**.

► Use los botones **“Up”** (⬆) y/o **“Down”** (⬇) para desplazar el menú, hasta que aparezca el mensaje **“cFn”**: vuelva a pulsar el botón **“Light”** (🔦) para confirmar la selección.

► A continuación introduzca la contraseña **123** de esta manera:

- use los botones **“Up”** (⬆) y/o **“Down”** (⬇) para introducir la primera cifra.  
- confirme la selección pulsando el botón **“Light”** (🔦).

Proceda del mismo modo para introducir las otras dos cifras.

► Una vez introducida la contraseña, en la pantalla aparece el mensaje **11x** (donde “x” puede ser 1 ó 0; valor memorizado: 0).

► Use los botones **“Up”** (⬆) y/o **“Down”** (⬇) para cambiar “x” de 0 a 1 (correspondiente a la escala en °F) y confirme después



la selección con el botón **“Light”** : en la pantalla aparece el mensaje **I2x**.



Pulse otra vez el botón **“Light”**  para salir del procedimiento y memorizar los nuevos valores: la pantalla se apaga durante un instante y después vuelve a encenderse.



Para volver a la escala Celsius (°C), vuelva a entrar en el procedimiento y a poner la cifra “x” del parámetro **I1x** en 0.

**NOTA:** si no se pulsa ningún botón durante aproximadamente 20 segundos, también se sale del proceso, pero no se memorizan los ajustes que se hayan efectuado.

### ■ Temperatura de calentamiento del agua ("punto de consigna")

Para comprobar/modificar la temperatura de calentamiento del agua, proceda de la siguiente manera:

► Pulse el botón **“Up”**  o **“Down”** : en la pantalla aparecerá la temperatura actualmente memorizada (expresada en °C, o °F, según se haya configurado; vea “Unidad de medida de la temperatura”).

► Vuelva a pulsar el botón **“Up”**  o **“Down”**  para modificar el valor mostrado, entre un mínimo de 15 °C y un máximo de 40 °C (59 -104 °F).

► Para volver a visualizar la temperatura del agua de la bañera, basta no tocar ningún botón durante unos 5 segundos.

► En cuanto se supera el valor programado (“punto de consigna”) de la temperatura del agua, el calentador se apaga y no se vuelve a encender hasta que la temperatura efectiva del agua descienda en unos 0,5 °C - 1 °F respecto al valor configurado.

► Para garantizar la medida exacta de la temperatura del agua, la bomba se activa a baja velocidad, durante 30 segundos y cada media hora aproximadamente (incluso si no se ha programado ciclos de filtración), dado que la sonda de temperatura está introducida en las tuberías del calentador.

### NOTAS

- Cuando se apaga el equipo o se interrumpe la corriente eléctrica, en la memoria permanece el último punto de consigna fijado.

- El funcionamiento del calentador se indica en pantalla por medio del símbolo  mostrado de manera fija (si parpadea significa que se ha interrumpido el calentamiento para no superar el consumo máximo permitido; vea también la nota anterior).



### ATENCIÓN

**No use agua con temperaturas superiores a 40 °C.**

### ■ Mantenimiento de la temperatura mínima del agua de la bañera y protección anti-congelación de las tuberías (“Smart Winter”)

A intervalos regulares, el sistema mide la temperatura del agua de la bañera; si está por debajo del valor mínimo permitido (15 °C - 59 °F), el calentador y la bomba de filtración se activan automáticamente hasta que la temperatura ascienda por encima de dicho valor.

La modalidad “Smart Winter”, gracias a una sonda específica, permite hacer un seguimiento de la temperatura del compartimento bajo la bañera, que contiene todas las tuberías del circuito hidráulico; ante condiciones extremas, el sistema puede activar esta protección anti-hielo (indicada en pantalla con el mensaje **ICE**), accionando las bombas según una modalidad que depende de las siguientes configuraciones:

#### • Con limitación del consumo eléctrico

Se activa la bomba a alta velocidad, que se apaga después de un minuto (durante este ciclo, el calentador se apaga, pero después se vuelve a encender).

#### • Sin limitación del consumo eléctrico

La modalidad de funcionamiento es la misma, salvo por el calentador, que permanece en funcionamiento.

► La activación de la bomba se efectúa a intervalos predefinidos, en función del valor de temperatura detectado:

- temperatura comprendida entre 12 y 15 °C (54-59 °F):  
cada dos horas

- temperatura comprendida entre 9 y 12 °C (48-54 °F):  
cada hora

- temperatura comprendida entre 6 y 9 °C (42-48 °F):  
cada 30 minutos

- temperatura menor o igual a 6 °C (42 °F):  
cada 15 minutos

### NOTAS

- Si la temperatura del compartimento bajo la bañera desciende rápidamente, la frecuencia de las activaciones aumenta.

- Si se detecta la necesidad de activar la protección anti-congelación durante un ciclo de filtración o la filtración rápida (“Boost”), estos se interrumpirán y después se reanudarán.

- Si, durante una función activada por el usuario, se da la necesidad de realizar un ciclo anti-congelación, éste se activará 15 minutos después del apagado de la función.

- Aun si la protección está activada, el foco puede activarse de todos modos.

### ■ FILTRACIÓN DEL AGUA

Es necesario filtrar el agua para mantenerla clara y limpia, es decir “acogedora”. La bomba hace pasar el agua a través de un filtro de cartuchos presente en el skimmer,  **7** (dos en la Kios Friendly), véase el cap. “Mantenimiento del filtro de cartuchos”. Esta operación está activa durante todo el día se-

gún un ciclo (ciclo de filtración) que se repite cada 24 horas.

La MaxiJacuzzi, además, posee un tipo especial de filtración rápida ("Boost"), que se diferencia del ciclo auténtico por su duración breve e intensa.

**Nota: la bomba tiene dos velocidades: una baja, usada para la recirculación y la filtración del agua, y una más elevada para accionar los chorros de hidromasaje. Si el eventual grupo de filtración (spa-pak) exterior "Performance" se conecta a la caja electrónica de la minipiscina, la bomba funcionará junto con la de la minipiscina, pero sólo cuando ésta funcione a baja velocidad (activación desde el panel de control, durante un ciclo de filtración, cuando se mide la temperatura del agua).**

**Nota: algunas MaxiJacuzzi disponen de un generador de ozono (opcional) o un generador de luz UV (Cleararray™), que contribuye a desinfectar y purificar el agua; cuando arranca el ciclo de filtración, el generador se enciende automáticamente para apagarse al final de este ciclo.**

## Información general

El ciclo de filtración consta de dos fases:

### • Inicio

la bomba se activa durante un minuto a alta velocidad



### • Continuación

La bomba después pasa a baja velocidad y también se activa el ozonizador o el generador de luz UV (si está presente), durante el tiempo que quede del ciclo.

## Configuración de los ciclos de filtración



Para configurar el ciclo de filtración, siga estos pasos:

► Mantenga pulsado el botón "Light"  durante unos 5 segundos: la pantalla mostrará el mensaje **dx** (en el que "x" indica la duración en horas).

► Use los botones "Up"  y/o "Down"  para introducir la duración deseada (desde un mínimo de 0 a un máximo de 12 horas).

► Pulsando de nuevo el botón "Light"  se confirma el valor elegido y se pasa a la programación del retraso de inicio con respecto a la hora "0" del ciclo (parámetro **sy**, en el que "y" indica el número de horas).

**ATENCIÓN:** la hora "0" es el instante en el que se da tensión a la minipiscina por medio del interruptor general. Si, por ejemplo, se programa "4" como valor de retraso de inicio del ciclo, significa que la filtración se iniciará 4 horas después de haber encendido la minipiscina.

► Programe el retraso de inicio (desde un mínimo de 0 a un máximo de 23) usando los botones "Up"  y/o "Down"  y confirme con el botón "Light"  para memorizar los valores introducidos y salir de la modalidad de programación.

Con la función activa, se enciende el led del símbolo correspondiente (si parpadea, significa que el ciclo se ha suspendido, véase el capítulo correspondiente).

## NOTAS

- Los valores programados en fábrica son los siguientes:  
duración del ciclo: dos horas retraso de inicio con respecto a la hora "0": 40 minutos

Por lo tanto, si no se realiza ninguna programación, cada 24 horas se realizará en cualquier caso una filtración de dos horas, con inicio igual al momento en el que se enciende la minipiscina más 40 minutos.

- Si no hubiera corriente, los datos de la memoria se mantiene, pero la hora "0" pasa a ser la del instante en que se restablezca el suministro eléctrico. Por lo tanto, podría ser necesario apagar y volver a encender el interruptor general que se encuentra antes de la minipiscina para restablecer los horarios de los ciclos de filtración (retraso y duración) activos en el momento en que falta la corriente.

- Es posible variar los parámetros de programación del ciclo de filtración en cualquier momento siguiendo el procedimiento descrito al inicio del capítulo. Con esta operación, la hora "0" se "desplaza" hasta el instante en el que se memorizan los nuevos valores.

Ejemplo: si se programa el valor del parámetro "s" (retraso de inicio) a 8, el nuevo ciclo iniciará 8 horas después del instante en el que se memoriza dicho valor.

En especial, programando el valor del parámetro "s" a 0, el ciclo se iniciará inmediatamente.

## Interrupción de los ciclos de filtración

► El ciclo de filtración se suspende a partir de la activación de la bomba a alta velocidad o del foco, pero se reanuda 40 minutos después del apagado de estos. Esto significa que, si en el momento de la interrupción faltaba una hora hasta el final del ciclo, éste, una vez reanudado, proseguirá durante este tiempo y después se detendrá.

► El ciclo de filtración puede ser interrumpido por la protección anti-congelación (modalidad "Smart Winter") o a causa de una temperatura excesiva del agua; consulte los capítulos correspondientes.

► Si está activada la función de bloqueo temporal del sistema ("stand-by", vea el capítulo correspondiente), la bomba de filtración se detiene y se vuelve a poner en marcha una vez se haya desactivado el estado de stand-by.

## Temperatura excesiva durante los ciclos de filtración

► Si durante el ciclo de filtración la temperatura del agua supera el valor configurado en más de 1 °C (2 °F) ("punto de consigna", vea el cap. "Regulación de la temperatura de calentamiento del agua") y no disminuye en al menos 1 °C (2 °F) en las 3 horas siguientes, el ciclo de filtración se interrumpe hasta que la temperatura no descienda en, al menos, 1 °C (2 °F) por debajo del valor programado.

Incluso en condiciones de elevada temperatura del agua (a

causa de una excesiva radiación solar, por ejemplo), se garantiza un tiempo mínimo de filtración.

### **Ozonizador o Clearray™ (generador de ozono, o generador de luz UV, si está presente)**

*El generador de ozono (o el generador de luz UV Clearray™) reduce la necesidad de productos químicos para el tratamiento del agua.*

► El funcionamiento del ozonizador (o del Clearray™) es automático y está supeditado a la activación de la bomba (a baja velocidad) durante el ciclo de filtración; en cambio, está apagado cuando están activados el hidromasaje, el blower o incluso solo el foco (porque se presupone la presencia de personas en la bañera); 40 minutos después del apagado de las funciones, el ozonizador (o el Clearray™) reanuda su funcionamiento (si hay un ciclo de filtración activo).

### **Filtración rápida ("Boost")**

*Está indicada tras un uso intensivo de la minipiscina y/o asociada al tratamiento químico del agua, para favorecer la disolución de las sustancias empleadas en la desinfección.*

► Para activar la función, mantenga pulsado durante unos cinco segundos el botón "Pump" : la pantalla mostrará el mensaje **boo**.

► La función dura 45 minutos (*este valor no se puede cambiar*) durante los cuales la bomba se activa a alta velocidad, junto con el ozonizador (o el Clearray™).

► El calentador, si está activado, seguirá funcionando normalmente, a menos que el sistema esté configurado para la limitación del consumo eléctrico.

► La función finaliza:  
- cuando expira el tiempo mencionado arriba  
- cuando se activa otra función.

**NOTA:** *si se necesita activar la protección anti-congelación durante la filtración rápida, esta se interrumpirá temporalmente para permitir la activación de la protección.*

### **■ BLOQUEO TEMPORAL DEL SISTEMA ("STAND-BY")**

*Esta función permite interrumpir el funcionamiento de todos los dispositivos del sistema durante un periodo de **60 minutos** (este valor no se puede modificar) para efectuar operaciones de mantenimiento ordinario sin necesidad de cortar la tensión.*

#### **ATENCIÓN**



**Si se debe acceder a la caja eléctrica, a componentes que normalmente reciben tensión o a los órganos giratorios de las bombas, es obligatorio cortar la alimentación eléctrica apagando el interruptor o interruptores omnipolares.**

► Para activar la función es necesario mantener pulsado el botón "Light"  durante unos 8 segundos: en la pantalla apa-

rece el mensaje "**Sby**" seguido del valor en minutos durante los cuales permanecerá activa la función.

► La función acaba cuando terminan los 60 minutos o si se mantiene pulsado de nuevo el botón "Light"  durante unos cinco segundos.

#### **NOTAS:**

- *Si estaba activo un ciclo de filtración, este se reinicia 40 minutos después del final de la condición de stand-by, desde el punto en el que se había detenido. Esto significa que, si en el momento de la interrupción faltaba una hora para acabar el ciclo, una vez que se reanuda, proseguirá durante este tiempo y después se detendrá.*

- *Si, en el momento de la activación del bloqueo, el calentador se encuentra encendido, se apaga inmediatamente, aunque mantiene activa la circulación del agua durante unos 30 segundos para enfriar la resistencia.*

### **■ CONDICIONES DE FUNCIONAMIENTO ANÓMALO INDICACIÓN DE ALARMAS**

*La presencia de una alarma se indica en la pantalla, que muestra el código correspondiente al tipo de indicación. Si el estado de alarma persiste, se seguirá mostrando el código.*

► **Indicación en pantalla**

- posible solución

► "**FLC**" *El flujostato detecta un flujo de agua que en realidad no existe (el calentador no se activa).*

*Puede producirse cuando el flujostato (conectado en serie al calentador) está atascado por depósitos y/o impurezas que impiden su correcto funcionamiento, o si está averiado.*

- Acuda a un Centro autorizado de Jacuzzi®.

► "**FLO**" *La sonda no detecta el flujo de agua (no se puede activar el calentador).*

*Puede producirse si el filtro de cartucho y/o la bomba están obstruidos, o si el flujostato, debido a operaciones de mantenimiento incorrectas, está instalado en sentido opuesto al del flujo normal de agua: en este caso, el contacto interno no consigue cerrarse, lo que impide la activación del calentador.*

*La alarma puede aparecer también si el flujostato está averiado.*

- Acuda a un Centro autorizado de Jacuzzi®.

► "**HOH**" *La temperatura medida en el calentador es mayor o igual a 48 °C (118 °F) (el calentador está desactivado).*

#### **NO ENTRE EN EL AGUA**

*Esta alarma, que se muestra alternada con la temperatura, desaparece en cuanto el valor desciende por debajo de los 44 °C (111 °F).*

- Si el estado de alarma persiste, pruebe a apagar y encender el interruptor instalado aguas arriba de la minipiscina; si aun así permaneciese activa la indicación, póngase en contacto con un Centro de Asistencia autorizado de Jacuzzi®.

► "**Ho**" *Temperatura del agua demasiado alta.*

#### **NO ENTRE EN EL AGUA**

La temperatura del agua en la bañera ha alcanzado o superado los 44 °C (111 °F); no se puede activar ninguna función.

- Si está puesta, quite la cubierta de la minipiscina.
- Si el excesivo aumento de temperatura se debe a la exposición a la luz solar, añada agua fría a la minipiscina.

Cuando la temperatura descienda por debajo de 43 °C (109 °F), la minipiscina debería activarse automáticamente. Si no fuese así, corte la alimentación eléctrica y póngase en contacto con un Centro de Asistencia autorizado de Jacuzzi®.

► **"rPF" Sonda de temperatura defectuosa**  
**NO ENTRE EN EL AGUA**

No se puede activar ninguna función.

- Compruebe el funcionamiento de la sonda de temperatura o sustitúyala.

► **"HPF" Intervención del termostato de seguridad**  
No se puede activar el calentador eléctrico.

Se ha desactivado el calentador eléctrico a causa de sobrecalentamiento; esto podría deberse a un flujo de agua irregular.

- Pruebe a apagar y encender el interruptor instalado aguas arriba de la minipiscina (reinicio del sistema); si aun así permaneciese activa la indicación, póngase en contacto con un Centro de Asistencia autorizado de Jacuzzi®.

## PARTE SEGUNDA

### INSTALACIÓN y MANTENIMIENTO

#### ATENCIÓN



Las operaciones detalladas en esta segunda parte pueden ser ejecutadas sólo por personal especializado y autorizado.

#### COMPONENTES y CONEXIONES

Los componentes principales de la spa son (🔧 2 y 3):

- 1 Paneles de cobertura laterales
- 2 Bomba
- 3 Caja eléctrica
- 4 Calentador eléctrico
- 5 Cubierta térmica

#### ATENCIÓN



La cubierta térmica no está concebida para soportar pesos. Está prohibido sentarse, andar y tumbarse en la cubierta. No deposite objetos sobre ella.

**LEA DETENIDAMENTE LAS INSTRUCCIONES ANTES DE INICIAR A LA INSTALACIÓN.**

#### ■ ADVERTENCIAS GENERALES

**Los posibles daños que podrían haber sido detectados y arreglados antes de la instalación y para los cuales se presente reclamación después de la instalación definitiva no están cubiertos por la garantía.**

Ya que las condiciones generales de venta disponen la entrega del material franco la planta de Valvasone (PN), la empresa Jacuzzi Europe S.p.A. no se responsabiliza de los daños ocasionados por el transporte o el almacenamiento intermedio. Por lo tanto, al recibir la spa, es necesario comprobar la integridad total del embalaje y dirigir enseguida las reclamaciones eventuales al transportista.



**Una exposición prolongada al sol podría dañar el material que compone el casco de la minipiscina, dada su capacidad de absorber el calor (especialmente los colores oscuros). Cuando no utilice la minipiscina, no la deje expuesta al sol sin una protección adecuada (cubierta térmica, gazebo, etc.). Los posibles daños debidos al incumplimiento de estas advertencias no están cubiertos por la garantía.**

- Saque la minipiscina del embalaje y quite los paneles frontales (🔧 5): desatornille primero los tornillos de la base (det. 1) y, a continuación, saque los paneles de los pernos roscados (det. 2); por su parte, no se deben quitar los paneles de ángulo.

Si la MaxiJacuzzi prevé la cubierta perimétrica de madera, para montarla y desmontarla (después de colocar definitivamente la bañera), consulte (🔧 6).

- (🔧 1) Para todas las operaciones de transporte se debe utilizar exclusivamente el pallet en que se apoya la spa, mientras que, para ponerla en obra, hay que sostenerla utilizando exclusivamente correas que tengan una adecuada capacidad de carga: éstas deben pasarse por las guías y los estribos previstos en la base de la minipiscina; después de la colocación definitiva se pueden quitar dichos estribos que se deben guardar para un desplazamiento futuro, si se hiciera necesario.

Si fuera imposible utilizar las correas de transporte, se pueden quitar también los paneles instalados en las cuatro esquinas (fijados por medio de tornillos) y desplazar la minipiscina asiéndola por las puntas de las esquinas.

**NOTA: esta clase de desplazamiento se debe efectuar con sumo cuidado. En cualquier caso, el cliente, o quien ocupe su lugar, deberá asumir la responsabilidad.**

**Jacuzzi Europe S.p.A. no se responsabiliza de los daños ocasionados por estos desplazamientos indebidos.**



#### ATENCIÓN

No eleve NUNCA la spa asiéndola por el borde o las tuberías.

- Inspeccione con atención la minipiscina antes de proceder a su instalación y compruebe la correcta posición de los manguitos, de las tuberías y de las abrazaderas (compruebe que no se hayan aflojado).

## ■ INSTALACIÓN

► La spa está diseñada de modo que para su funcionamiento son necesarias únicamente las conexiones con la red eléctrica, la instalación de toma de tierra y el desagüe (y, si es necesario, a la red de agua), que estarán predisuestas con antelación (vea la "ficha de preinstalación" adjunta).

► Para realizar una base adecuada de soporte, se debe tener en cuenta el peso con la bañera totalmente llena (contando agua y personas) y de la consiguiente carga sobre el suelo, en función del modelo elegido.

Vea también la ficha de preinstalación adjunta.

► (🔩 2) La spa posee una válvula de desagüe ubicada aproximadamente en la mitad de la base; por lo tanto, se debe predisponer un cono de desagüe en proximidad (vea "ficha de preinstalación" adjunta).

► Para los vaciados periódicos de la spa se puede conectar un tubo al desagüe, quitando primero el tapón de cierre situado en la base y enroscando el empalme con junta.

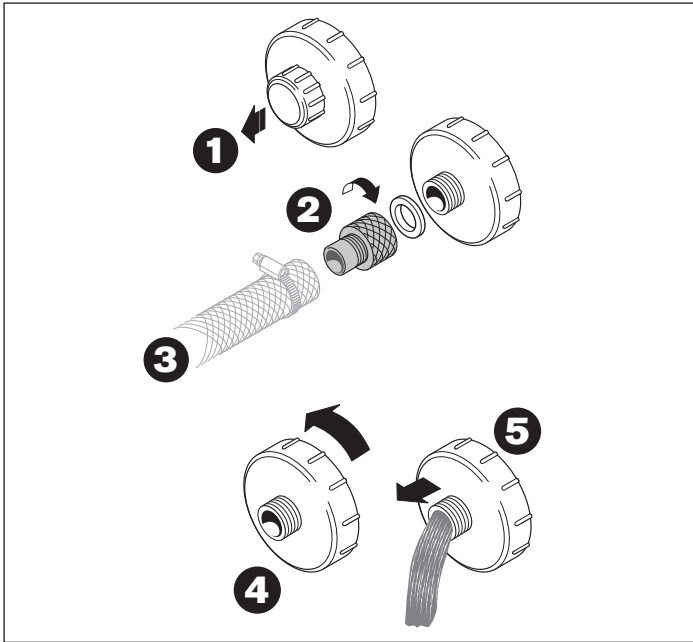

### Notas

Para abrir la válvula, se debe girar el anillo en sentido contrario al de las agujas del reloj y tirar de ella.

En caso de que se decida conectar de forma fija la spa al cono de desagüe, se recomienda conectar la válvula aguas abajo (para obtener un caudal mejor) e instalar una válvula de persiana cerca de la válvula de desagüe, en una zona accesible. (🔩 2, det. D).

### ATENCIÓN



**Si la spa se conecta a la red hidráulica de agua potable del ayuntamiento para sus llenados periódicos, póngase antes en contacto con las autoridades locales, ya que deberán respetarse las leyes contra la contaminación válidas en cada**

**país. En los países que forman parte de la UE se toma como referencia la norma EN 1717.**

► Para la conexión con la red eléctrica y las predisposiciones correspondientes hace falta referirse a las instrucciones facilitadas en la ficha de preinstalación y en el cap. "Conexiones eléctricas", cuidando que se disponga el interruptor cortacircuitos en zona segura y de fácil acceso para el usuario.

### Conexiones eléctricas

► Efectúe la conexión a la bornera según se indica en 🔩 4-4b. **NOTA: si se efectúa la alimentación con doble línea (380-415V 2N), antes de efectuar la conexión se deberá retirar el puente del interior de la caja eléctrica, siguiendo las indicaciones y los esquemas contenidos en el manual de instalación.**

Por lo que concierne a las características de los cables, interruptores, etc. se debe tener en cuenta los consejos facilitados en la ficha de preinstalación adjunta, en especial en el capítulo "SEGURIDAD ELÉCTRICA".

► Para garantizar el grado de protección contra los chorros de agua previsto por las normas, se ha montado un prensacables, para facilitar la conexión con la red eléctrica.

► En cualquier caso, el instalador deberá conectar el conductor o conductores de "fase" a los bornes correspondientes, y el conductor "neutro" al borne específico **N** (respetando el orden indicado); deberá conectar el conductor de "tierra" al borne marcado con el símbolo  $\perp$ , con cuidado de no dañar los componentes montados en el interior de la caja eléctrica. Una vez concluida la instalación deberá cerrarse adecuadamente el prensacables y herméticamente la tapa de la caja eléctrica.

**Modelos con grupos de filtración (spa-pak) "PERFORMANCE":** el cable de alimentación se conectará a la caja adecuada de derivación (proporcionada) a la que se conectarán la bomba del spa-pak, la bomba de la minipiscina y la caja electrónica de la minipiscina.

**NOTA:** con este tipo de conexión, la bomba del spa-pak funciona junto con la baja velocidad de la bomba de la minipiscina. Sin embargo, cuando esta se acciona a alta velocidad (hidromasaje), la bomba del spa-pak permanece apagada, con una notable reducción de caudal de agua en el filtro de arena. Por lo tanto, si se prevé un uso muy intenso de la minipiscina, es oportuno prever una alimentación eléctrica independiente para el spa-pak, para poder activar la filtración externa incluso cuando esté activo el hidromasaje.

En cualquier caso, tome como referencia el manual de instalación correspondiente.

► El recorrido del cable, la elección de los materiales y de las soluciones más idóneas para la instalación son tarea del instalador cualificado y experto; él se hace cargo de garantizar y certificar la instalación que acaba de realizar.

JACUZZI EUROPE S.p.A. no se responsabiliza en caso de que:

*La instalación se realice por parte de personal no cualificado y/o no facultado para certificar el trabajo ejecutado.*

*No se cumplan las normas y disposiciones legales correspondientes a las instalaciones eléctricas de los edificios vigentes en el estado donde se realiza la instalación.*

*No se respeten las instrucciones de instalación y mantenimiento facilitadas en este manual.*

*Se utilicen materiales para la instalación no adecuados y/o no certificados.*

*Se instale y ponga en funcionamiento la spa sin cumplir con las normas mencionadas.*

*Se realicen operaciones indebidas que reduzcan el grado de protección de los equipos eléctricos contra los chorros de agua o modifiquen la protección contra la electrocución debida a contactos directos e indirectos, o también den lugar a condiciones de aislamiento, dispersión de corriente y sobrecalentamiento anómalos.*

*Se sustituyan o modifiquen los componentes o las piezas del aparato suministradas, anulando de esta forma la responsabilidad del fabricante. El aparato sea reparado por personal no autorizado o utilizando repuestos no originales de Jacuzzi Europe S.p.A.*

## INSTRUCCIONES DE FUNCIONAMIENTO Y USO PARA EL "GESTOR" DE LA INSTALACIÓN

### ■ PRIMER ENCENDIDO

► Quite la cubierta térmica de la spa.

► Compruebe que el cartucho (o los cartuchos) del filtro esté colocado dentro de su alojamiento y que la tapa esté bien ajustada (vea el cap. "Mantenimiento del filtro de cartucho").

**NOTA:** en los modelos equipados con grupo de filtración (spa-pak) "Performance", el filtro de cartuchos debe quitarse, ya que la acción de filtración se asegura gracias al spa-pak.

► Compruebe que la válvula de desagüe (🔧 2, det. C) esté cerrada.

**NOTA:** si no estuviera ya montado, tome el tapón de la bolsa de accesorios y enrósquelo en la válvula de desagüe.

► Compruebe que todas las boquillas de hidromasaje estén abiertas.

► Llene la spa hasta el indicador de nivel identificado por la muesca presente en el skimmer (🔧 2, det. A).

*El llenado se hará con el sistema establecido previamente por el Cliente (vea ficha de preinstalación, cap. "Preinstalaciones para la instalación").*

**Si se usa la manguera para regar el jardín, deje que el agua corra durante un tiempo antes de comenzar a llenar la MaxiJacuzzi: de esta forma se eliminará el agua estanca dentro del tubo y, con ella, las bacterias que pudieran haberse formado y que podrían provocar irritaciones.**

► Encienda el interruptor omnipolar situado en la línea de alimentación (vea cap. "Conexiones eléctricas").

### Notas:

- En el primer encendido, todas las cifras y los led del panel de control se iluminan; por lo tanto, se muestran las siglas correspondientes a la versión del software y del firmware.

- Generalmente, cuando la minipiscina se llena por primera vez, la temperatura del agua es más baja que el valor programado en fábrica (35 °C); por lo tanto, se activan la bomba de recirculación y el calentador (en cualquier caso, la pantalla del panel de control muestra la temperatura del agua en la minipiscina).

- Si en pantalla aparece el mensaje "FLO", podría estar averiado el presostato/flujoestado del calentador: consulte el cap. "Condiciones de funcionamiento anómalo - indicación de alarmas".

► Pulse el botón de prueba (TEST) del interruptor diferencial ubicado aguas arriba del equipo eléctrico al que se ha conectado la spa: si no salta, podría haberse averiado el interruptor o haberse dado alguna anomalía en la instalación eléctrica del inmueble.

**Corte la corriente y no utilice la spa hasta que se haya localizado y eliminado la causa del defecto.**

► Compruebe el funcionamiento de la bomba de hidromasaje usando el botón "Pump" (🌀) (cuando se pulsa por primera vez el botón, la bomba se activa a baja velocidad; cuando se pulsa por segunda vez, pasa a tercera velocidad; si se pulsa por tercera vez, se apaga).

► Compruebe el encendido y apagado del foco usando el botón "Light" (💡).

► Compruebe que no haya pérdidas en las conexiones hidráulicas ni otros defectos.

► Desinfecte completamente la MaxiJacuzzi efectuando un tratamiento de "supercloración".

**Para lo referente al mantenimiento de la calidad del agua y a las modalidades y advertencias de uso de los productos químicos, consulte la guía sobre el sistema Jacuzzi de tratamiento del agua y el catálogo correspondiente.**

► Después de algunas horas, apague el interruptor omnipolar (interruptor general de corte, consulte la ficha de preinstalación).

► Abra la válvula de desagüe y vacíe totalmente la bañera.

### ATENCIÓN

**No utilice la spa durante la primera puesta en marcha, por la elevada concentración de clo-**



**ro en el agua durante esta fase. Vacíe inmediatamente la bañera.**

- ▶ Cierre la válvula de desagüe y vuelva a llenar la spa con agua "fresca" hasta la muesca de nivel del skimmer.
- ▶ Encienda de nuevo el interruptor general y compruebe el funcionamiento correcto de la spa (vea cap. "Panel de control - Funciones").
- ▶ Verifique y, si fuera necesario, modifique los ciclos de filtración del agua según como se piense utilizar la spa.
- ▶ Programe la temperatura de calentamiento del agua, teniendo presente que el tiempo necesario para alcanzar el valor deseado depende de la temperatura inicial y del volumen de agua dentro de la spa.  
A título informativo, el calentador eléctrico de 2 kW aumenta la temperatura de 1 m<sup>3</sup> de agua en 1,7 °C aproximadamente en 1 hora (con la cubierta térmica sobre la spa y sin tener en cuenta las pérdidas de calor de la instalación).

## ■ VACIADO DE LA BAÑERA INUTILIZACIÓN EN INVIERNO

Conviene vaciar la MaxiJacuzzi con regularidad (aproximadamente cada 4-8 semanas), para asegurar el cambio del agua y, de paso, aprovechar para limpiar la bañera.

También en caso de largas ausencias se aconseja vaciar la spa, dado que un largo periodo sin efectuar el tratamiento del agua perjudica la spa.



### ATENCIÓN

**Antes de vaciar la bañera, cabe comprobar que los valores de los aditivos químicos presentes en el agua no sean muy distintos de los consentidos.**

**En caso de dudas contacte con las autoridades locales.**

**NO VACÍE EL AGUA EN UNA FOSA SÉPTICA.**

**En las zonas donde las temperaturas en invierno a menudo llegan bajo 0 °C, en la temporada en que no se va a utilizar la spa conviene actuar como se indica a continuación:**

- ▶ Corte la corriente en el cuadro eléctrico principal.
- ▶ Vacíe completamente la spa abriendo la válvula de desagüe (det. **C** de 2), que se deberá dejar abierta. El vaciado de la spa no es completo; los estancamientos de agua en los asientos y en el fondo de la bañera se pueden eliminar con una esponja, mientras que los residuos de agua en las tuberías se pueden aspirar a través de las boquillas de hidromasaje y aspiración, por medio de una bomba aspirante para líquidos. Se recomienda vaciar también las bombas por medio del tapón de drenaje adecuado.



### IMPORTANTE

**En climas fríos, donde las temperaturas lleguen muy por debajo de 0 °C, se recomienda eliminar los residuos de agua en el circuito.**

- ▶ Quite y limpie los cartuchos del filtro; a continuación, consérvelos en un lugar seco.
- ▶ Tape la spa para que no se ensucie.
- ▶ Antes de volver a utilizar la spa, hace falta consultar el cap. "Instrucciones para el uso segunda parte".
- ▶ En zonas en las que las temperaturas descienden solo de manera ocasional por debajo de los 0 °C, puede mantenerse la minipiscina en funcionamiento, ya que está dotada de una "protección anti-hielo" que garantiza el mantenimiento de una temperatura mínima del agua (vea el cap. "Regulación de la temperatura del agua" - apartados "Mantenimiento de la temperatura mínima del agua" y "Prevención de la congelación del agua en las tuberías - modalidad "Smart Winter").

## ■ MANTENIMIENTO GENERAL

- ▶ Mantenga la spa siempre cubierta (cuando no se esté usando): de esta forma, además de impedir que el agua se ensucie, se evitan pérdidas de calor y la evaporación.



### ATENCIÓN

**La cubierta no está concebida para soportar pesos. No camine, se siente o tumbe sobre la cubierta, y no deposite objetos sobre ella.**

- ▶ Limpie periódicamente las boquillas de hidromasaje y las de aspiración.

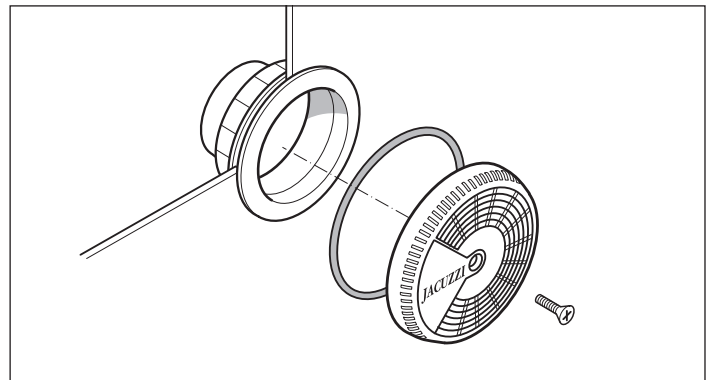

### ATENCIÓN

**Después de limpiarlas, ponga enseguida la rejilla de las boquillas de aspiración; estos dispositivos de seguridad deben cubrir la aspiración para reducir el riesgo de que queden atrapados los cabellos u otras partes del cuerpo. La limpieza de las boquillas se debe llevar a cabo con la bañera vacía. Cabe recordar que se deben reincorporar todas las piezas antes de llenar de nuevo la spa.**

► Las rejillas de las boquillas de aspiración se deben comprobar al menos una vez a la semana

► Las almohadillas están sujetas por clips a presión y se pueden quitar fácilmente para la limpieza.

Limpie las almohadillas a menudo, usando un paño, jabón y agua. Se aconseja el uso de sustancias protectoras, al menos una vez al mes, para aumentar su resistencia al agua y mantener su aspecto brillante.

## ■ MANTENIMIENTO DE LAS PARTES DE MADERA

Los paneles de cobertura y los accesorios de las minipiscinas Jacuzzi® se realizan en madera natural tratada con productos de vanguardia que resaltan su belleza natural y garantizan su protección contra los agentes atmosféricos.

En primer lugar, se aplica a los paneles y accesorios una mano de tinte, para uniformar el tono de la madera; después se aplican dos manos de aceite sintético, que aporta al producto un aspecto natural y particularmente "cálido".

## Limpieza

Las operaciones de mantenimiento varían en función del lugar en el que se instalan la minipiscina y/o los accesorios (según estén resguardados de los agentes atmosféricos o no).

En cualquier caso, conviene lavar periódicamente las superficies con agua dulce y un detergente neutro, y aclarar después.

No utilice detergentes que contengan alcohol, sustancias anti-cal, amoníaco, productos abrasivos o lejía.

No utilice ceras ni abrillantadores.

## Renovación

Al menos una vez al año (o menos, dependiendo de las condiciones a las que estén expuestas las superficies de madera), siga este procedimiento:

- Lije levemente la superficie con una esponja abrasiva (o lija de grano 320) con cuidado de no presionar demasiado, especialmente cerca de las partes en relieve (aristas, etc.).

- Elimine todo rastro de polvo y aplique, con un pincel de cerdas blandas, una capa de aceite sintético, primero en sentido horizontal y después en toda la altura del panel.

No trabaje bajo la luz directa del sol o si la temperatura es especialmente baja.

- Retire el aceite sobrante, en su caso, usando un paño de microfibra; después deje que se seque el conjunto durante aproximadamente una hora (para una temperatura de 20 °C).

*Nota: el equipamiento utilizado puede lavarse con aguarrás, para su reutilización en el futuro.*

## Mantenimiento extraordinario

Si fuese necesaria una operación de restauración más complicada (por ejemplo, si la capa de protección se ha deteriorado profundamente), se recomienda lijar a fondo toda la superficie, hasta llegar a la madera bruta, aplicando en caso necesario una mano de tinte, si las diferencias de tono resultasen evidentes. A continuación, aplique al menos dos manos de aceite (o incluso tres si fuese necesario) siguiendo el mismo procedimiento descrito para la fase de renovación.

*Nota: asegúrese de que, entre una mano y la siguiente, el producto aplicado se seque perfectamente (normalmente bastan 1-2 horas, con una temperatura ambiente de aproximadamente 20 °C).*

Para todas las operaciones de mantenimiento extraordinario, se aconseja de todos modos acudir a personal especializado.



**ATENCIÓN: los restos de lijado, las herramientas y los paños usados para la aplicación del producto pueden experimentar un proceso de autocombustión si se exponen al aire: conserve los restos (sumergidos en agua) en recipientes metálicos bien cerrados y elimínelos inmediatamente, cumpliendo escrupulosamente las disposiciones vigentes en la materia.**

## ■ MANTENIMIENTO DEL FILTRO DE CARTUCHO

El filtro (dos en la Kios Friendly) presente en el skimmer se debe limpiar periódicamente, según la frecuencia con la que se utilice la spa y es preciso cambiarlo-cuando presente signos de degradación. Los filtros de cartucho se pueden encontrar en los distribuidores y los centros de asistencia autorizados Jacuzzi®.

► Compruebe una vez a la semana como mínimo el skimmer para quitar los posibles sedimentos, tales como hojas, pelo, etc.

► Controle los filtros periódicamente. Con el uso normal de la spa es oportuno comprobar el filtro al menos una vez a la semana. De ser necesario, el filtro se debe limpiar, porque un filtro atascado no puede mantener una buena calidad del agua y además impide el funcionamiento correcto de la instalación.

► Para limpiar el filtro se debe quitar la tapa del skimmer y efectuar las operaciones indicadas en  **9** (Kios Friendly:  **9a**).

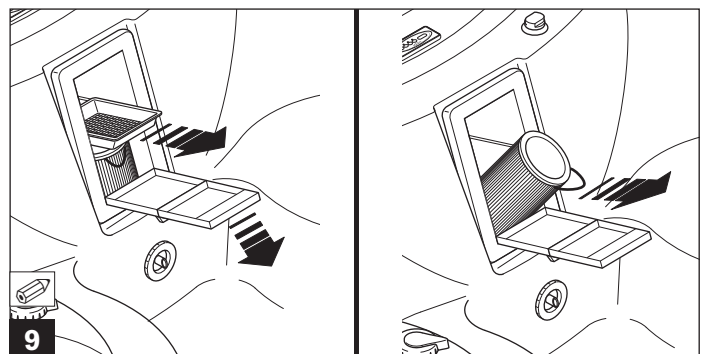

► Separe los pliegues del filtro y límpielo con un chorro de agua a presión.

Si el filtro está atascado, se recomienda usar productos desincrustantes/desengrasantes específicos, disponibles en los distribuidores y los Centros de Asistencia autorizados de Jacuzzi®.

► Vuelva a montarlo todo repitiendo las mismas operaciones pero en sentido contrario.



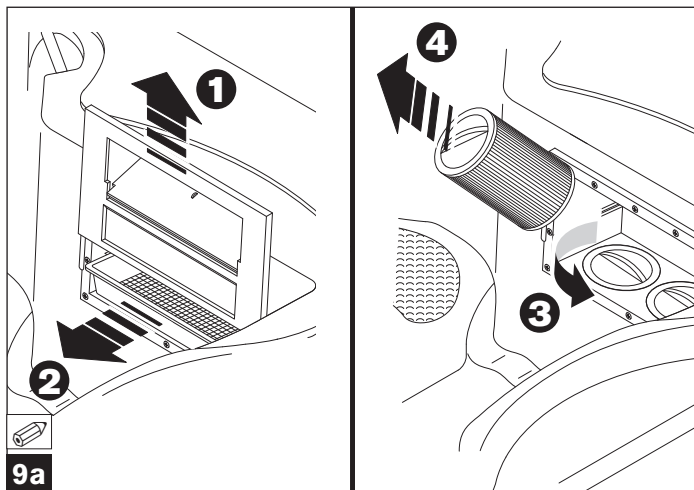

## ■ MANTENIMIENTO DEL CLEARRAY™

El sistema de filtración Clearray™ utiliza una lámpara UV. Pasado un año, se debe cambiar la lámpara.



### ATENCIÓN

**No realice ninguna operación de limpieza o sustitución de la lámpara UV. Mirar la lámpara UV mientras está encendida puede ocasionar graves daños a la vista o ceguera. Póngase en contacto con su vendedor o con un centro de asistencia autorizado.**



### ATENCIÓN

**Después de limpiar el filtro o filtros, no ponga en marcha la spa sin haber montado primero todos los componentes.**

## ■ ADVERTENCIAS

**Compruebe que todos los usuarios sepan cómo utilizar la MaxiJacuzzi de una manera segura.**

- ▶ Se debe tener en cuenta que, cuanto más se use la spa, más a menudo se debe comprobar la calidad del agua.
- ▶ Compruebe que las sustancias químicas son las más idóneas para el uso en las **minipiscinas** y no para **piscinas**, puesto que el tratamiento del agua en piscinas y minipiscinas es muy diferente.



### ATENCIÓN

**LEA Y SIGA TODAS LAS INSTRUCCIONES RELACIONADAS CON EL USO Y CON CÓMO ALMACENAR LOS PRODUCTOS QUÍMICOS, CUYO USO DEBE SER SIEMPRE DE ACORDO A LAS INDICACIONES DEL FABRICANTE PRESENTADAS EN LOS ENVASES.**

- ▶ Después de la adición de sustancias químicas, deje funcionar el sistema de filtración durante 30 minutos como mínimo, para asegurar su completa disolución en el agua.

**No efectúe nunca la limpieza del filtro o filtros con la bomba en marcha. Antes apague el interruptor general.**

**No inicie nunca la bomba y el calentador si el nivel de agua no es superior al de las boquillas de hidromasaje: llene siempre la Maxi Jacuzzi® hasta la muesca del skimmer.**

**Apague siempre el interruptor general cuando la minipiscina está vacía.**

## ■ IDENTIFICACIÓN DE AVERÍAS

(consulte también el capítulo "MENSAJES DE ADVERTENCIA")

| PROBLEMA  | CAUSA PROBABLE   | REMEDIO   |
|---|--|---|
| <b>Agua sucia</b>                                       | Filtros atascados o bloqueados   | Limpiar o sustituir los filtros   |
|   | Tratamiento de agua insuficiente<br>Alto contenido de material sólido en el agua | Ver cap. " <i>Tratamiento del agua</i> "  |
|   | Mantenimiento incorrecto   | Ver las instrucciones correspondientes a mantenimiento  |
| <b>Consumo excesivo de agua</b>                         | Pérdida en la línea de impulsión, de desagüe, en las conexiones                  | Reparar la pérdida  |
|   | Evaporación excesiva y/o goteos de agua  | Usar la cubierta de la minipiscina<br>Configurar una temperatura del agua más baja                    |
| <b>Bajo flujo de agua de las boquillas hidromasaje.</b> | Nivel de agua bajo   | Llenar hasta la muesca de nivel en el skimmer   |
|   | Filtros atascados o bloqueados   | Limpiar o sustituir los filtros   |
|   | Chorros orientables parcialmente cerrados  | Abrir los chorros   |
|   | Tubos de aspiración o de desagüe parcialmente obstruidos                         | *   |
|   | Funcionamiento de la bomba a una velocidad demasiado baja                        | *   |
|   | Juntas de la bomba deterioradas o dañadas  | *   |
| Tensión muy baja  | Llamar a un electricista o a la compañía encargada del suministro eléctrico      |   |
| <b>No hay flujo de agua</b>                             | No hay corriente   | Llevar el interruptor general a la posición de ON   |
|   | Bomba apagada  | Pulsar el botón  |
|   | Motor no conectado   | Comprobar la conexión del motor   |
|   | Interruptor general no introducido   | Volver a introducir el interruptor  |
|   | Interruptor diferencial saltado  | Volver a pulsar el interruptor  |
|   | Bomba o motor estropeado   | *   |

|   |   |  |
|---|---|--|
| <b>Bomba y motor ruidosos</b>   | Filtros atascados   | Limpiar los filtros  |
|   | Pérdidas de agua en la aspiración                         | Localizar y reparar las pérdidas   |
|   | Nivel de agua bajo  | Añadir agua hasta el nivel normal  |
|   | Cojinetes del motor deteriorados o defectuosos            | *  |
|   | El rodete roza con el cuerpo de la bomba                  | *  |
|   | Cuerpos sólidos en el interior de la bomba                | *  |
| <hr/>   |   |  |
| <b>Pérdidas de agua en el árbol de la bomba (junta giratoria entre bomba y motor)</b> | Estanqueidad mecánica de la bomba desgastada o defectuosa | *  |
| <hr/>   |   |  |
| <b>El motor no arranca</b>  | Falta corriente   | Encender el interruptores general  |
|   | El interruptor general ha saltado                         | Encender el interruptor  |
|   | Tensión muy baja  | Llamar a un electricista o a la compañía encargada del suministro eléctrico        |
|   | El interruptor diferencial ha saltado                     | Volver a introducir el diferencial   |
|   | Conexiones incorrectas o defectuosas                      | *  |
|   | Árbol y rodete bloqueados                                 | *  |
|   | Bobinas del motor fundidas                                | *  |
|   | Contacto defectuoso en el arranque del motor              | *  |
| <hr/>   |   |  |
| <b>El motor se detiene</b>  | La función ha acabado                                     | Pulsar de nuevo el botón correspondiente en la pantalla                            |
|   | Sobrecarga  | Dejando enfriar el motor, este problema tendría que desaparecer. Si perdura, ver * |
|   | Cables de alimentación no adecuados                       | Consultar con un electricista  |

\* : La competencia necesaria para esta clase de reparaciones exige la intervención de personal cualificado. Diríjase a un distribuidor Jacuzzi® o a un centro de asistencia autorizado.

**PARA LA INSTALACIÓN, LA GESTIÓN Y EL USO DE LA SPA TOME COMO ÚNICA REFERENCIA ESTE MANUAL.**

**Es el instalador/propietario quien tiene la responsabilidad de comprobar y ajustarse a las específicas disposiciones locales antes de la instalación. Jacuzzi Europe S.p.A. no ofrece garantía alguna al respecto ni se responsabiliza de la conformidad de la instalación efectuada.**

## ПЕРВАЯ ЧАСТЬ

### Введение

• Настоящее руководство состоит из двух частей. Первая часть предназначена для пользователя, в то время как вторая предусмотрена для квалифицированного персонала, который обеспечивает установку, а также занимается управлением и проведением стандартных работ на оборудовании. Разделение связано с тем, что если обычная эксплуатация не требует особых знаний и не подвергает работника риску, операции по установке, управлению и проведению стандартных работ на оборудовании требуют особых знаний в области безопасности в отношении выполняемых операций, которые могут быть поручены только квалифицированному и уполномоченному на выполнение и сертификацию работ персоналу, проводимых в соответствии с законами, действующими в стране установки и использования spa.

• Пользователь, за исключением случаев его принадлежности к указанным выше категориям, должен ограничиваться действиями, описанными в первой части, не допуская любого другого вмешательства.

• В случае неисправности или плохого функционирования, он должен ограничиться только отсоединением системы, путём воздействия на общие выключатели, расположенные в доступной зоне, а затем запросить вмешательство специализированных техников.

Компания Jacuzzi Europe S.p.A. не несёт ответственность в случае, если операции, предусмотренные во второй части, не осуществляются специализированным персоналом.

## ИНСТРУКЦИИ ПО ЭКСПЛУАТАЦИИ ДЛЯ ПОЛЬЗОВАТЕЛЯ

Внимательно ознакомьтесь со следующими предупреждениями.



Компания Jacuzzi Europe S.p.A. не несёт ответственность за ущерб, вызванный несоблюдением следующих положений.

Данное оборудование не должно использоваться лицами (в том числе детьми) со сниженными моторными, чувствительными и/или умственными способностями, в любом случае, не обладающими информацией, необходимой для использования оборудования.

Убедиться, что дети, в случае использования ими установки, присматриваются лицом, ответственным за их безопасность.

За детьми необходимо присматривать и не допускать, чтобы они играли с оборудованием.

Предоставляемая в принадлежностях кровля обеспечена закрытием на ключ, таким образом, чтобы предотвратить случайное падение в spa.

Всегда рекомендуется принять душ перед входом в воду.

**Не использовать воду при температуре более 40 °C.** Электронагреватель оснащён двойной электронной защитой (аппаратные средства - программное обеспечение). Температура от 38 °C до 40 °C нормально переносится взрослыми людьми; в любом случае, идеальной температурой является 35-36 °C.

Тщательно проверять, что температура воды не превышает 40 °C.

Терпимость к горячей воде отличается от человека к человеку.

Беременные женщины и маленькие дети не должны использовать spa без предварительной консультации врача, в любом случае, температура воды не должна превышать 38 °C.

Соблюдать максимальную осторожность, если Вы находитесь одни в spa: продолжительное погружение в горячую воду может вызвать головокружения и обмороки. При намерении использования spa на протяжении достаточно длительных периодов времени (более 10-15 минут) убедиться, что температура воды имеет более низкое значение. Это относится также и к детям.

Лица, имеющие сердечные заболевания, диабет, повышенное или пониженное давление, или другие проблемы со здоровьем не должны использовать spa без предварительной консультации врача.

Не использовать spa после приёма спиртных напитков, наркотических средств или лекарств, которые могут вызвать сонливость или повысить/понижить давление крови.

Лица, находящиеся на лечении у врача, должны предварительно обратиться к нему перед использованием spa, так как некоторые медицинские препараты могут вызвать сонливость, в то время как другие могут повлиять на сердечные толчки, давление крови, циркуляцию.

### ВНИМАНИЕ

Кровля не предназначена для выдерживания веса. Не садиться, не ходить и не ложиться на кровлю. Не располагать предметы.

Соблюдать максимальную осторожность при входе и выходе из spa: вода делает скользкой любые поверхности.

Не использовать spa, когда атмосферные условия не позволяют это (грозы и т.д.).

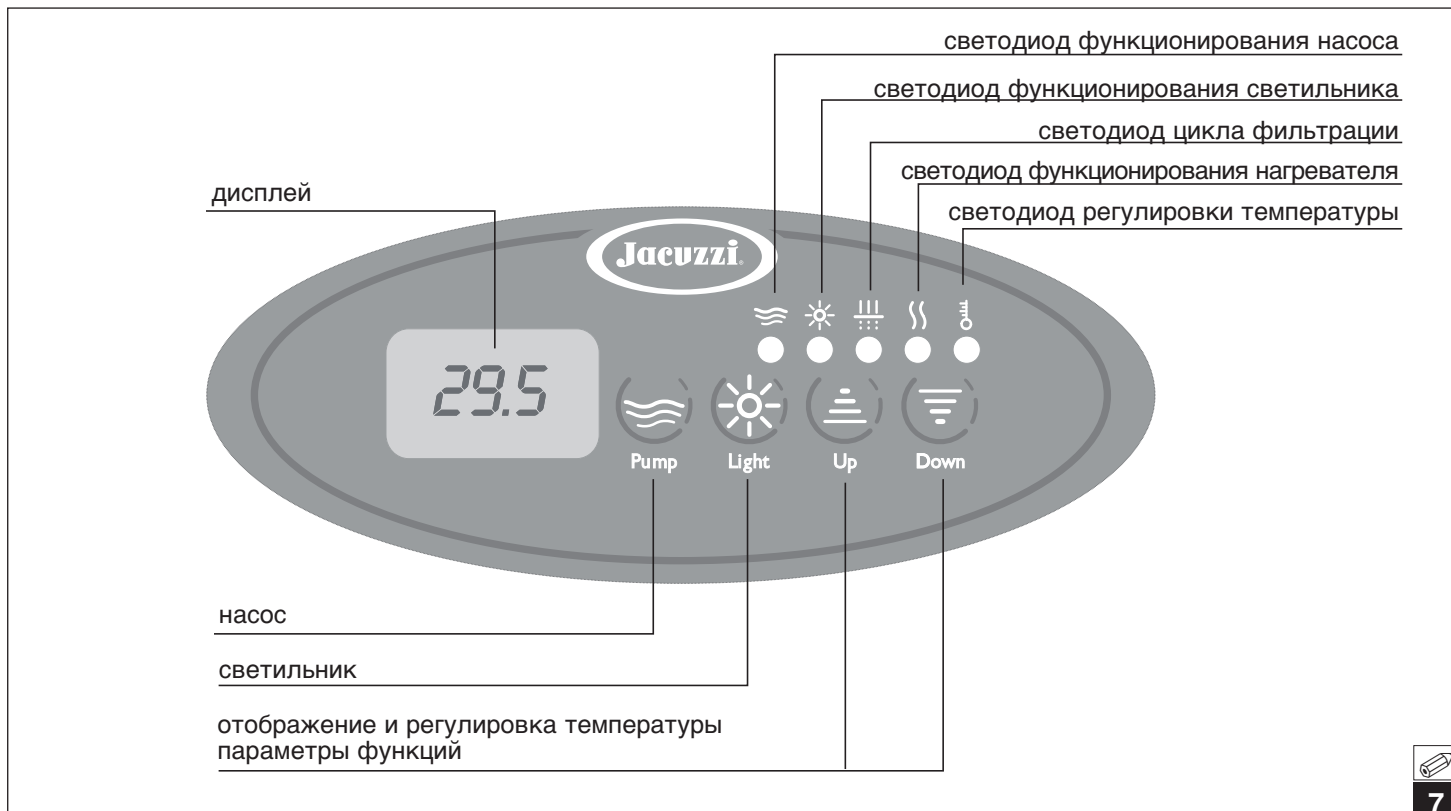

7

Не применять предметы, которые могут сломаться, в любом случае, хрупкие, при использовании spa. Запрещается использовать электрооборудование (радио, фен и т.д.) рядом с spa, за исключением случаев, когда она не наполнена.

Не снимать защитные решётки с заборных форсунок (🔧 2, дет.А).

При использовании spa необходимо удерживать голову, тело и одежду на расстоянии, по меньшей мере, 40 см от заборных форсунок, длинные волосы должны забираться соответствующим образом.

Не включать spa, если защитные решётки сломаны или сняты. Обращаться к авторизованному продавцу Jacuzzi®, или в авторизованный центр технического обслуживания.

Использовать только оригинальные запасные части.

⚠ **Продолжительное нахождение под воздействием солнечных лучей может привести к повреждению материала, из которого реализована обшивка spa, в связи с её способностью поглощения тепла (в особенности, тёмные цвета).**

Когда spa не используется, не оставлять её под воздействием солнечных лучей без соответствующей защиты (теплозащитная кровля, навес и т.д.).

На возможные повреждения, вызванные несоблюдением данных предупреждений, гарантия не распространяется.

## ■ Предрасположения для использования



### ВНИМАНИЕ

Предварительные проверки и возможные регулировки системы должны проводиться квалифицированным и уполномоченным на их проведение персоналом, под собственной ответственностью.

Соответствующие инструкции приведены во второй части настоящего руководства.

Пользователь должен определить квалифицированное лицо, которое может управлять оборудованием, в особенности в отношении следующих операций:

#### ► Залив воды в spa.

Оптимальный уровень достигается, когда вода достигает уровневой насечки, имеющейся на шлакоуловителе (🔧 2, дет.А).

#### ► Проверка качества воды, химический контроль pH и дезинфекции воды.

Эти контроли должны проводиться часто для гарантии качества воды со временем, в большей степени, если spa используется несколькими лицами.

► Убедиться, что были выполнены **ВСЕ** операции, описанные в разделе "Инструкции по функционированию и эксплуатации для 'управляющего' системой - Общие предупреждения - Первый запуск".

► Включить общий выключатель системы.

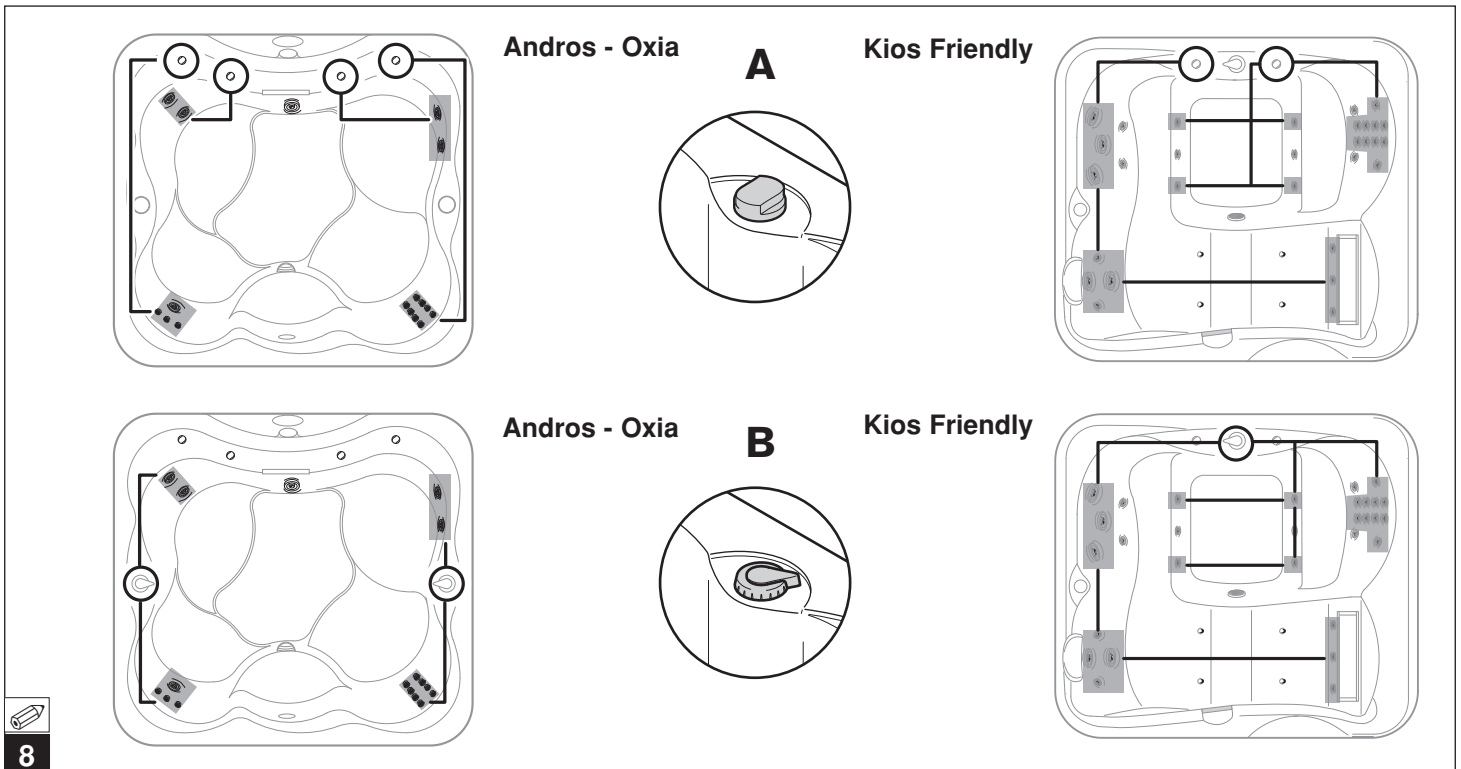

8

### ВНИМАНИЕ



Не подавать ток на систему, если spa не заполнена водой до нормального уровня заполнения, так как это может привести к повреждению насоса.

Несоблюдение данного предупреждения приводит к незамедлительной утрате гарантии.

### ■ Ограничение потребления электроэнергии

При отсутствии достаточного количества электроэнергии и при решении активации ограничителя потребления, необходимо обеспечить конфигурацию программного обеспечения системы для правильного функционирования spa:

► Удерживать нажатой клавишу “Light” ☼ на протяжении приблизительно 12 секунд, пока не появится надпись “cFn”.

► Воздействовать на клавиши “Up” ⬆ и/или “Down” ⬇ для просмотра меню до отображения “cFn”: вновь нажать клавишу “Light” ☼ для подтверждения опции.

► Тогда ввести пароль 123 следующим образом:

- воздействовать на клавиши “Up” ⬆ и/или “Down” ⬇ для ввода первой цифры.

**ПРИМЕЧАНИЕ:** удерживать нажатой клавишу до достижения желаемого значения.

- подтвердить выбор путём нажатия клавиши “Light” ☼.

Действовать таким же образом для ввода двух других цифр.

► После ввода пароля на дисплее появляется надпись I1x (параметр единицы измерения температуры); вновь

нажать клавишу “Light” ☼ для перехода к параметру I2x (где “x” может изменяться от 10 до 32 ампер, с интервалами 2 единицы; значение 0 исключает контроль потребления со стороны ограничителя потребления; на заводе устанавливается значение 32).

► Воздействовать на клавиши “Up” ⬆ и/или “Down” ⬇ для изменения “x” и затем подтвердить выбор посредством клавиши “Light” ☼.

Вновь нажать клавишу “Light” ☼ для выхода из процедуры и сохранения в памяти новых значений: дисплей выключается на несколько секунд, а затем вновь включается.

- Если на протяжении приблизительно 20 секунд не нажимается какая-либо клавиша, обеспечивается выход из процедуры, но возможные изменения не сохраняются в памяти.

### ПРИМЕЧАНИЕ

- Когда параметр I2 равен 16, электрическое потребление spa ограничивается 16А; в данных условиях можно активировать насос на низкой скорости одновременно с нагревателем; при активации высокой скорости, нагреватель выключается.

- Когда параметр I2 равен 32, выбирается максимальное потребление электроэнергии.

- Рекомендуется активировать ограничитель потребления, если spa устанавливается в местах, где температура часто опускается ниже 0 °С, так как ограничивается функционирование противозамораживающей защиты (см.соответствующую главу).

### ■ Панель управления и функции

Далее приведены функции Вашей spa и порядок их активации посредством клавиш панели управления (🔧 7).

## ■ Клавиша “Pump”

► Нажать один раз кнопку для активации насоса на низкой скорости: включается соответствующий светодиод в мигающем режиме; вновь нажать для перехода на высокую скорость (светодиод включен фиксированным образом). Нажимая кнопку третий раз, насос останавливается (светодиод выключен).

### ПРИМЕЧАНИЕ

- Если посредством кнопки активируется насос (как на низкой, так и на высокой скорости), он останавливается автоматически спустя 20 минут; (если не выключается предварительно пользователем).

Необходимо отметить, что когда насос запускается автоматически на низкой скорости (в случае цикла фильтрации или в течение нагрева воды), он не может выключаться через дисплей; в любом случае, может быть активирован на высокой скорости посредством соответствующей кнопки.

При активации ограничителя энергопотребления, в случае включения насоса на высокой скорости, нагреватель, если включен, выключается.

## ■ Гидромассажные форсунки и их расположение

Струи, встроенные в массажные сиденья, позволяют направить воду в специфические точки спины, осуществляя глубокий массаж, который расслабляет мышцы и снимает напряжение.

Гидромассажные струи, в зависимости от их позиционирования, позволяют получать удовольствие от массажа в поясничной зоне, плечах, руках, боках, бёдер или икры ног.

Вертикальные струи гарантируют расслабляющий массаж для ног и лодыжек, который обеспечивает улучшение кровообращения. Так как все струи являются поворачиваемыми, можно направлять их на мышцы, которые являются напряженными или жёсткими: тепло и стимулирующий поток воды обеспечивают увеличение кровообращения.

В некоторых струях можно отрегулировать расход воды путём воздействия на внешнюю круглую гайку форсунки.

Интенсивность гидромассажа определяется количеством воздуха, подаваемого в воду, которое регулируется при помощи ручек, расположенных на борту spa ( 8, дет.А).

► Для получения максимального количества воздуха, повернуть каждую ручку по часовой стрелке; в обратном направлении для уменьшения.

Некоторые гидромассажные форсунки соединены между ними посредством одного или нескольких распределителей ( 8, дет.В). Посредством распределителя можно отрегулировать расход воды серии форсунок, по отношению к другой серии, в обратном

соотношении: то есть поворачивая ручку в одном направлении или в другом, мощность струй увеличится на одной серии форсунок и уменьшится на другой.



### ВНИМАНИЕ

**Не воздействовать на распределитель/и при работающем насосе.**

**ПРИМЕЧАНИЕ:** в некоторых моделях предусмотрен светодиодный светильник белого света.

■ Нажать клавишу “Light”  для активации светильника (расположенного на стенке ванны).

► При включении, активируется программа, использованная в момент последнего выключения.

При желании выбора цвета или цикла цвета, последующего по отношению к отображённому, необходимо нажать два раза клавишу в течение пары секунд:

- при первой команде светильник выключается.

- при второй, активируется цикл цвета, который следует в последовательности после только что выключенного.

Для возврата к режиму начального отображения, необходимо просмотреть различные имеющиеся опции путём неоднократного нажатия клавиши.

► Светильник остаётся включенным на протяжении 2 часов, но может выключаться и раньше, вновь нажимая указанную клавишу.

► Описанные хроматические комбинации модулируются в оттенках и интенсивности встроенной цифровой системой.

### Cromodream

Этот цикл дарит полные ощущения всей цветовой гаммы; цвета, составляемые согласно дополняемости, плавно переходят один в другой, придавая ощущение полной комфортности.

### Sunlight

Тройка цветов (желтый/оранжевый/белый), сочетающаяся с нотами голубого и фиолетового, что напоминает положительные эффекты солнечного света; желтый, чередующийся с фиолетовым, улучшает настроение и общий психофизический баланс.

### Relax

Образуется из синего/оранжевого/голубого/белого цветов, данная последовательность способствует разрядке и расслаблению; оранжевая нота придает тепло последовательности цветов, которые по тенденции являются “холодными”.

### Фиксированные цвета

Кроме того, можно выбрать следующие цвета, отображаемые фиксированным образом: белый, светло-синий, оранжевый, желтый, зеленый.

## ■ Контроль температуры



Нагрев воды обеспечивается посредством трубчатого электронагревателя. Рекомендуется не устанавливать избыточные температуры нагрева воды в пределах 40°C (рекомендуемая температура 35-36°C).

**ПРИМЕЧАНИЕ:** в случае активации ограничения потребления электроэнергии (см.соответствующую главу), при активации насоса на высокой скорости, нагреватель выключается (символ ) будет мигать на дисплее) и вновь включается, при необходимости, спустя 5 минут после выключения самого насоса.



## ■ Единица измерения температуры

Температурная шкала устанавливается в °C (шкала Цельсия), но может изменяться в °F (шкала Фаренгейт), действуя следующим образом:

▶ Удерживать нажатой клавишу “Light”  на протяжении приблизительно 12 секунд, пока не появится надпись “cFn”.

▶ Воздействовать на клавиши “Up”  и/или “Down”  для просмотра меню до отображения “cFn”: вновь нажать клавишу “Light”  для подтверждения опции.



▶ Тогда ввести пароль 123 следующим образом:

- воздействовать на клавиши “Up”  и/или “Down”  для ввода первой цифры.

- подтвердить выбор путём нажатия клавиши “Light” .

Действовать таким же образом для ввода двух других цифр.

▶ После ввода пароля на дисплее появляется надпись I1x (где “x” может быть 1 или 0; сохранённое в памяти значение: 0).



▶ Воздействовать на клавиши “Up”  и/или “Down”  для изменения “x” с 0 на 1 (соответствующей шкале в °F) и затем подтвердить выбор посредством клавиши “Light” : на дисплее появится надпись I2x.



Нажать ещё один раз клавишу “Light”  для выхода из процедуры и сохранения в памяти новых значений: дисплей выключается на несколько секунд, а затем вновь включается.

Для возврата к шкале Цельсия (°C) вернуться в процедуру и привести цифру “x” параметра I1x на 0.

**ПРИМЕЧАНИЕ:** если на протяжении приблизительно 20 секунд не нажимается какая-либо клавиша, также обеспечивается выход из процедуры, но возможные изменения не сохраняются в памяти.

■ Температура нагрева воды (“заданное значение”). Для контроля/изменения температуры нагрева воды, действовать следующим образом:

▶ Нажать клавишу “Up”  или “Down” : на дисплее будет отображена текущая сохранённая в памяти температура (отображенная в °C, или °F согласно запрограммированного, см. “Единица измерения температуры”).

▶ Вновь нажать клавишу “Up”  или “Down”  для изменения отображённого значения, с минимума 15 °C до максимума 40 °C (59÷104 °F).

▶ Для повторного отображения температуры воды в ванной, достаточно не касаться какой-либо клавиши на протяжении приблизительно 5 секунд.

▶ Как только запрограммированное значение (“заданное значение”) температуры воды превышает, электронагреватель деактивируется и не подключается вновь, пока действительная температура воды на опустится приблизительно на 0,5 °C - 1 °F по отношению к установленному значению.

▶ Для гарантии точного измерения температуры воды, насос запускается на низкой скорости приблизительно каждые полчаса и на 30” (даже если не были установлены циклы фильтрации), так как температурный датчик установлен в трубу нагревателя.

## ПРИМЕЧАНИЕ

- При выключении системы, или при отсутствии электрического тока, в памяти остаётся последнее установленное заданное значение.

- Функционирование нагревателя указывается на дисплее посредством фиксированного символа  (если он мигает, это обозначает, что нагрев прекращён, чтобы не превышать максимальное допустимое потребление; см.начало главы).



## ВНИМАНИЕ

Не использовать воду при температуре более 40 °C.

## ■ Поддержание минимальной температуры воды в ванной и противозамораживающая защита труб (“Smart Winter”)

При регулярных промежутках времени система считывает действительную температуру воды в ванной; в случае если значение менее минимального допустимого (15 °C/59 °F), нагреватель и насос активируются автоматически, пока температура не поднимется выше данного значения.

Режим “Smart Winter” позволяет контролировать посредством специального датчика температуру отсека под ванной, в котором размещены все трубы гидравлической цепи; поэтому при наличии экстремальных условий система может активировать данную противозамораживающую защиту (указываемую на дисплее надписью ICE), приводя в действие насосы согласно режима в соответствии со следующими конфигурациями:



• **С ограничением потребления электроэнергии**

Активируется насос на высокой скорости, который выключается спустя 1 минуту (в течение этого цикла нагреватель выключен, но активируется в последующем).

• **Без ограничения потребления электроэнергии**

Режим функционирования такой же, за исключением нагревателя, который остаётся в работе.

► Активация насоса осуществляется при установленных интервалах, в зависимости от выявленного значения температуры:

- температура от 12 до 15 °C (54-59 °F):

каждые 2 часа

- температура от 9 до 12 °C (48-54 °F):

каждый час

- температура от 6 до 9 °C (42-48 °F):

каждые 30 минут

- температура менее или равная 6 °C (42 °F):

каждые 15 минут

**ПРИМЕЧАНИЕ**

- Если температура отсека под ванной быстро снижается, увеличивается периодичность активаций.

- При выявлении необходимости активации противозамораживающей защиты в течение цикла фильтрации или быстрой фильтрации (“Boost”), они прекращаются для возобновления затем самого цикла.

- Если в течение функции, активированной пользователем, существует необходимость выполнения противозамораживающего цикла, он активируется спустя 15 минут после выключения функции.

- При активации данной защиты, светильник, в любом случае, может быть всегда активирован.

■ **Фильтрация воды**

Фильтрация воды необходима для поддержания её чистой и прозрачной, то есть “приятной”. Насос обеспечивает прохождение воды через патронный фильтр, имеющийся в шлакоуловителе,  7 (два в Kios Friendly, см. главу. “Техническое обслуживание патронного фильтра”); данная операция активирована в течение дня в соответствии с циклом (цикл фильтрации), который повторяется каждые 24 часа.

MaxiJacuzzi также оснащена особым типом быстрой фильтрации (“Boost”), которая отличается от обычного цикла недолгой и интенсивной продолжительностью.

**ПРИМЕЧАНИЕ:** насос имеет две скорости: низкую, используемую для рециркуляции и фильтрации воды, и более высокую для приведения в действие гидромассажных форсунок.

Если возможная внешняя фильтрующая группа (spa-pak) “Performance” подсоединяется к электронной коробке минибассейна, насос будет функционировать одновременно с насосом минибассейна, когда, однако, последний

функционирует на низкой скорости (активация через панель управления в течение цикла фильтрации при измерении температуры воды).

**ПРИМЕЧАНИЕ:** некоторые MaxiJacuzzi оснащены озоновым генератором (опция) или генератором УФ лучей (Cleargray™), который способствует дезинфекции и очистке воды; при запуске цикла фильтрации генератор активируется автоматически и деактивируется при завершении самого цикла.

**Общая информация**

Цикл фильтрации состоит из 2 фаз:

• **Начало**

насос активируется на 1 минуту на высокой скорости.



• **Продолжение**

Насос переходит на низкую скорость, также активируется озоновый генератор или генератор УФ лучей (при наличии), на оставшееся время цикла.

**Установка циклов фильтрации**



Для установки цикла фильтрации действовать следующим образом:

► Нажать клавишу “Light”  на протяжении 5 секунд: на дисплее будет отображена надпись **dx** (где “x” указывает продолжительность в часах).

► Воздействовать на клавиши “Up”  и/или “Down”  для ввода желаемой продолжительности (от минимума 0 до максимума 12 часов).

► Вновь нажимая клавишу “Light” , подтверждается выбранное значение и обеспечивается переход к программированию задержки начала по отношению к “0” цикла (параметр **sy**, где “y” указывает на количество часов).

**ВНИМАНИЕ:** время “0” - момент, когда подаётся напряжение в минибассейн посредством общего выключателя; если, например, устанавливается в качестве задержки начала цикла значение “4”, это обозначает, что фильтрация начнётся спустя 4 часа после включения минибассейна.

► Установить задержку начала (от минимума 0 до максимума 23) посредством клавиш “Up”  и/или “Down”  и подтвердить клавишей “Light”  для сохранения в памяти введённых значений и выйти из режима программирования.

При активированной функции включается светодиод соответствующего символа (если он мигает, это обозначает, что цикл был прерван; см. соответствующую главу).

**ПРИМЕЧАНИЕ**

- Значениями, устанавливаемыми на заводе, являются следующие:

продолжительность цикла: 2 часа.

задержка начала по отношению к часу “0”: 40 минут. Поэтому, не выполняя какого-либо программирования, каждые 24 часа осуществляется фильтрация 2 часа, с началом в момент включения минибассейна + 40 минут.

- При отсутствии электрического тока данные памяти сохраняются в памяти, но время “0” становится моментом, в который возобновляется подача электроэнергии; поэтому может быть необходимо выключить и вновь включить общий выключатель перед минибассейном, таким образом, чтобы восстановить время циклов фильтрации (задержка и длительность), активированных в момент отсутствия тока.

- Можно изменять установочные параметры цикла фильтрации в любой момент, выполняя процедуру, описанную в начале главы; с данной операцией время “0” “смещается” на момент, когда сохраняются в памяти новые значения.

Пример: при установке значения параметра “s” (задержка начала) на 8, новый цикл будет запущен спустя 8 часов после момента сохранения в памяти данного значения.

В особенности, устанавливая значение параметра “s” на 0, цикл незамедлительно возобновится.

### Прекращение циклов фильтрации

► Цикл фильтрации прекращается при активации насоса на высокой скорости и/или светильника, но возобновляется спустя 40 минут после выключения, в точке, где он был остановлен; это обозначает, что если в момент прерывания оставался 1 час до завершения цикла, он после восстановления, будет продолжен на это время, а затем остановится.

► Цикл фильтрации может быть прекращён противозамораживающей защитой (режим “Smart Winter”) или в связи с избыточной температурой воды; см.соответствующие главы.

► При активации функции временной блокировки системы (“резервный режим”, см.соответствующую главу), насос останавливается и вновь запускается только после того, как режим резервного режима был дезактивирован.

### Избыточная температура в течение циклов фильтрации

► Если в течение цикла фильтрации температура воды превышает установленное значение более чем на 1 °C (2 °F) (“заданное значение”, см.главу. “Регулировка температуры нагрева воды”) и не уменьшается, по меньшей мере, на 1 °C (2 °F) в последующие 3 часа, цикл фильтрации прекращается пока температура не опустится, по меньшей мере, на 1 °C (2 °F) по отношению к установленному значению.

Даже при условиях повышенной температуры воды (например, по причине чрезмерного солнечного излучения), в любом случае, гарантируется минимальное время фильтрации.

### Озонатор или Clearray™ (озоновый генератор или генератор УФ лучей, при наличии)

Озоновый генератор (или генератор УФ Clearray™ лучей) снижает потребность в химических средствах для обработки воды.

► Функционирование озонатора (или Clearray™) является автоматическим и обуславливается активацией насоса (на низкой скорости) в течение цикла фильтрации, в то время как является выключенным при активации гидромассажа, или только светильника (так как предполагается наличие людей в ванной); спустя 40 минут после выключения указанных функций, озонатор (или Clearray™) возобновляет свое функционирование (при активации цикла фильтрации).

### Быстрая фильтрация (“Boost”)

Рекомендуется после интенсивного использования минибассейна и/или связана с химической обработкой воды, для растворения веществ, используемых для дезинфекции.

► Для активации функции необходимо удерживать на протяжении приблизительно 5 секунд клавишу “Pump” : на дисплее будет отображена надпись **boo**.

► Функция продолжается 45 минут (данное значение не может изменяться), в течение которых насос активируется на высокой скорости, вместе с озонатором (или Clearray™).

► Нагреватель, в случае его активации, будет продолжать нормальную работу, за исключением случая, если система не конфигурирована для ограничения потребления электроэнергии.

► Функция завершается:

- по истечении указанного времени

- при активации другой функции.

**ПРИМЕЧАНИЕ:** в случае необходимости активации противозамораживающей защиты в течение быстрой фильтрации, она прерывается для активации самой защиты.

### Временная блокировка системы (“Резервный режим”)

Данная функция позволяет прекратить функционирование всех устройств системы на протяжении **60 минут** (это значение не может изменяться), таким образом, чтобы провести операции планового технического обслуживания без необходимости отключения напряжения.



#### ВНИМАНИЕ

В случае необходимости доступа к электрической коробке, частям под напряжением или вращающимся органам насосов, обязательно отключить электрическое питание, выключая всеполюсный выключатель.

► Для активации функции необходимо удерживать нажатой клавишу “Light”  на протяжении приблизительно 8 секунд: на дисплее появляется надпись “Sby” со значением в минутах, в течение которых функция останется заблокированной.

► Функция завершается спустя 60 минут, или удерживая клавишу “Light”  на протяжении приблизительно 5 секунд.

#### ПРИМЕЧАНИЕ:

- Если был активирован цикл фильтрации, он вновь запускается спустя 40 минут после завершения резервного режима, с момента, когда он был остановлен; это обозначает, что если в момент прекращения остаётся 1 час до завершения цикла, он после возобновления, будет продолжен на протяжении этого времени, а затем остановится.

- Если в момент активации блокировки нагреватель включен, он незамедлительно выключается, однако, поддерживая циркуляцию воды на протяжении приблизительно 30 секунд, таким образом, чтобы охладить нагревательный элемент.

### ■ Условия аномального функционирования

#### Аварийная сигнализация

Наличие аварийного сигнала указывается на дисплее, с приведением кода, соответствующего типу неисправности. Если условие аварийного сигнала остаётся, код продолжает отображаться.

► Сигнализация на дисплее  
- возможное решение

► “FLC” Реле потока выявляется поток воды в то время как его нет (нагреватель не активируется).  
Может наблюдаться когда реле потока (подсоединённое к электронагревателю) заблокировано отложениями и/или загрязнениями, которые мешают нормальному функционированию, или в случае неисправности.  
- Свяжитесь с авторизованным центром Jacuzzi®.

► “FLO” Датчиком не выявляется поток воды (электронагреватель не может быть активирован).  
Может наблюдаться когда патронный фильтр и/или насос засорен, или реле потока в связи с ошибочными операциями технического обслуживания установлено в обратном направлении по отношению к нормальному потоку воды: в данном случае внутренний контакт не может закрыться, препятствуя, таким образом, активации нагревателя.  
Аварийный сигнал может появиться также в случае неисправности реле потока.  
- Свяжитесь с авторизованным центром Jacuzzi®.

► “NON” Температура, замеренная на нагревателе, является большей или равной 48 °C (118 °F) (нагреватель отключен).

#### Не входить в воду

Данный аварийный сигнал, отображение которого чередуется с отображением температуры, пропадает как только значение опускается ниже 44 °C (111 °F).

- Если аварийный сигнал остаётся, попытаться выключить и вновь включить выключатель, установленный перед минибассейном; если несмотря на это, аварийный сигнал остаётся активированным, связаться с авторизованным центром технического обслуживания Jacuzzi®.

► “Ho” Слишком высокая температура воды.

#### Не входить в воду

Температура воды в ванной достигла или превысила 44 °C (111 °F); невозможно активировать какую-либо функцию.

- При наличии, снять кровлю с минибассейна.

Если чрезмерное повышение температуры вызвано солнечным излучением, добавить холодную воду в минибассейн.

Когда температура опускается ниже 43 °C (109 °F), минибассейн должен активироваться автоматически; если это не происходит, отключить ток и связаться с авторизованным центром технического обслуживания Jacuzzi®.

► “rPF” Неисправный датчик температуры.

#### Не входить в воду

Невозможно активировать какую-либо функцию.

- Проверить функционирование температурного датчика или заменить его.

► “HPF” Срабатывание защитного термостата.

Невозможно активировать электронагреватель.

Электронагреватель был отключен по причине перегрева; это может быть связано с непостоянным потоком воды.

- Попытаться выключить и вновь включить выключатель, установленный перед минибассейном (сброс системы); если, несмотря на это, аварийный сигнал остаётся активированным, связаться с авторизованным центром технического обслуживания Jacuzzi®.

## ВТОРАЯ ЧАСТЬ

### УСТАНОВКА И ТЕХНИЧЕСКОЕ ОБСЛУЖИВАНИЕ



#### ВНИМАНИЕ

Описанные во второй части руководства операции могут выполняться только специализированным и уполномоченным персоналом.

#### Компоненты и подключения

Основными компонентами spa являются  2 и 3):

1 Боковые покрывающие панели

- 2 Насос
- 3 Электрическая коробка
- 4 Электронагреватель
- 5 Теплозащитная кровля

#### ВНИМАНИЕ



Теплозащитная кровля не предназначена для выдерживания веса. Не садиться, не ходить и не ложиться на кровлю. Не располагать предметы.

Внимательно ознакомиться с инструкциями перед установкой.

#### ■ Общие предупреждения

**На возможные повреждения, которые могут идентифицироваться и устраняться перед установкой, в отношении которых были выдвинуты претензии после окончательной установки, не распространяется наша гарантия.**

*Так как нашими общими условиями продажи предусматривается сдача товара на условиях франко-завод Валласоне (ПН), компания Jacuzzi Europe S.p.A. не несёт ответственность, связанную за ущерб, нанесённый в ходе транспортировки или промежуточного хранения. Незамедлительно после получения spa важно проверить целостность упаковки и при необходимости незамедлительно выдвинуть претензии грузоперевозчику.*

**⚠ Продолжительное нахождение под воздействием солнечных лучей может привести к повреждению материала, из которого реализована обшивка spa, в связи с её способностью поглощения тепла (в особенности, тёмные цвета).**

**Когда spa не используется, не оставлять её под воздействием солнечных лучей без соответствующей защиты (теплозащитная кровля, навес и т.д.).**

**На возможные повреждения, вызванные несоблюдением данных предупреждений, гарантия не распространяется.**

► Освободить минибассейн от упаковки и снять передние панели (🔩 5): сначала отвинтить винты основания (дет.1), а затем снять панели с резьбовых штырей (дет.2); угловые панели не должны сниматься. Если spa предусматривает деревянную кровлю по периметру, для её разборки и повторной сборки (после окончательного позиционирования ванны) см. 🔩 6.

► (🔩 1) Для всех операций по транспортировке использовать исключительно поддоны, на которые опирается spa, в то время как для позиционирования поддерживать исключительно при использовании ремней соответствующей грузоподъёмности, вставляемых в направляющие и в скобы, имеющиеся в основании минибассейна; после окончательного позиционирования эти скобы должны сниматься и храниться для возможного будущего передвижения.

В случае невозможности использования транспортных ремней, можно удалить также панели, установленные с четырёх углов (закреплённые посредством винтов) и перемещать spa, поддерживая её за угловые распорки.

**ПРИМЕЧАНИЕ: данный тип перемещения осуществляется с максимальной осторожностью, в любом случае, клиент или представляющее его лицо, должен принять на себя ответственность.**

**Компания Jacuzzi Europe S.p.A. не несёт ответственность за ущерб, вызванный несоответствующими перемещениями.**



#### ВНИМАНИЕ

**НИКОГДА не поднимать spa за борт или трубы.**

► Внимательно осмотреть spa перед установкой и проверить правильное положение муфт, труб и зажимов (проверить, что они не ослаблены).

#### ■ Установка

► spa была разработана таким образом, что для её функционирования необходимо только подключение к электрической сети, системе заземления, сливу (при необходимости к гидравлической системе), которые были предрасположены ранее (см. прилагаемую “схему предварительной установки”).

► Для реализации соответствующего опорного основания необходимо учитывать вес при полной нагрузке (с водой и людьми внутри ванной) и соответствующую нагрузку на пол, в зависимости от выбранной модели.

Смотрите также прилагаемую схему предварительной установки.

► (🔩 2) spa оснащена сливным клапаном, позиционированным приблизительно на средней линии основания; поэтому рядом должен быть предусмотрен сливной колодец (см. прилагаемую “схему предварительной установки”).

► Для периодических сливов можно подсоединить трубу к сливу, снимая заглушку основания и завинчивая соединение с соответствующей прокладкой.

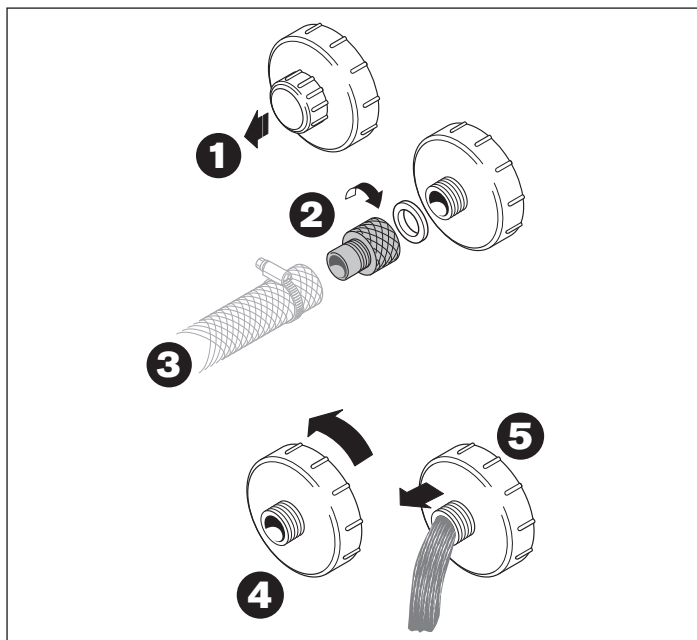

### Примечания

Для открытия клапана повернуть круглую гайку против часовой стрелки и натянуть её.

При необходимости подсоединения фиксированным образом *sra* к сливному колодцу, рекомендуется выполнить соединение перед клапаном (для обеспечения наибольшего расхода) и установить шиберный затвор рядом со сливным колодцем, в доступной зоне (🔧 2, дет. D).

### ВНИМАНИЕ



Если *sra* подсоединяется для периодических заливов к водопроводной городской сети, необходимо сначала обратиться к местным органам, так как должны соблюдаться стандарты против загрязнения окружающей среды, действительные в каждом государстве. В странах, принадлежащих к ЕЭС, см. стандарт EN 1717.

► Для подсоединения к электрической сети и соответствующих положений см. инструкции схемы предварительной установки и главы ‘Электрические соединения’, учитывая, что общий разъединительный выключатель должен позиционироваться в безопасной зоне и доступной для пользователя.

### Электрические соединения

► Выполнить соединение на клеммной колодке согласно указаниям 🔧 4-4b.

**Примечание:** в случае питания посредством двойной линии (380-415V 2N), перед осуществлением соединения необходимо снять перемычку внутри электрической коробки, в соответствии с указаниями и схемами, приведенными в руководстве по установке.

В отношении характеристик кабелей, выключателей и т.д., необходимо учитывать рекомендации, приведённые в прилагаемой схеме предварительной установки, в особенности в главе ‘ЭЛЕКТРИЧЕСКАЯ БЕЗОПАСНОСТЬ’.

► Для гарантии класса защиты против струй воды, предусмотренного нормативами, был монтирован кабельный зажим, для облегчения соединения с электрической сетью.

► Монтажник, в любом случае, должен подсоединить проводник ‘фазы’ к специальному зажиму, а проводник ‘нейтраль’ к специальному зажиму **N** (соблюдая указанный порядок), в то время как проводник ‘земля’ к зажиму, определённому символом  $\perp$ , обращая внимание на предотвращение повреждения компонентов, монтированных внутри электрической коробки. При завершённой установке должен быть закрыт соответствующим образом кабельный зажим и герметически крышка электрической коробки.

**Модели с фильтрующей группой (*sra-pak*) ‘PERFORMANCE’:** кабель питания должен подсоединяться к специальной распределительной коробке (предоставляемой), к которой подсоединяются насос *sra-pak*, насос минибассейна и электронная коробка минибассейна.

**ПРИМЕЧАНИЕ:** при данном типе соединения насос *sra-pak* функционирует совместно на низкой скорости с насосом минибассейна; однако, когда он приводится в действие на высокой скорости (гидромассаж), насос *sra-pak* остаётся выключенным, со значительным уменьшением расхода воды в песочном фильтре. Поэтому при предположении интенсивного использования минибассейна, необходимо обеспечить раздельное электрическое питание для *sra-pak*, таким образом, чтобы иметь возможность активировать внешнюю фильтрацию, в том числе при активации гидромассажа.

В любом случае, см. соответствующее руководство по установке.

► Проводка кабеля, выбор материалов и наиболее пригодные решения установки обуславливаются профессиональностью и опытом монтажника; он несёт ответственность за гарантию и сертификацию выполненной установки.

JACUZZI EUROPE S.p.A. не несёт ответственность в случае если:

Установка осуществляется неквалифицированным и/или не имеющим разрешение на сертификацию выполненной работы персоналом.

Не соблюдаются нормы и положения закона, соответствующие электрооборудованию помещений, действующие в стране монтажа оборудования.

Не соблюдаются правила установки и технического обслуживания, приведённые в данном руководстве. Для установки используются непригодные и/или несертифицированные материалы.

сра приводится в действие в нарушение указанных положений.

Выполняются неправильные операции, уменьшающие класс защиты электрооборудования от струй воды, или изменяющие защиту против поражения электрическим током при прямых и не прямых контактах, или приводящие к аномальным условиям изоляции, утечкам тока или перегреву.

Изменяются компоненты или части оборудования по сравнению с их состоянием при поставке, обеспечивая снятие ответственности с Изготовителя.

Ремонт оборудования осуществляется неавторизованным персоналом, или при использовании неоригинальных запасных частей Jacuzzi Europe S.p.A

## Инструкции по функционированию и эксплуатации для “управляющего” системой

### ■ Первый запуск

▶ Снять теплозащитную кровлю с сра.

▶ Проверить наличие патрона (или патронов) фильтра внутри соответствующей коробки и затяжку крышки (см. главу “Техническое обслуживание патронного фильтра”).

**ПРИМЕЧАНИЕ:** в моделях, оснащенных фильтрующей группой (сра-пак) “Performance”, патронный фильтр должен сниматься, так как фильтрующее действие обеспечивается сра-пак.

▶ Проверить, что сливной клапан (🔑 2, дет.С) закрыт. **ПРИМЕЧАНИЕ:** если он ещё не монтирован, вынуть пробку из мешочка с аксессуарами и привинтить к сливному клапану.

▶ Проверить, что все гидромассажные форсунки открыты.

▶ Наполнить сра до уровневого индикатора, определяемого насечкой на шлакоуловителе (🔑 2, дет.А).

Наполнение осуществляется посредством системы, предварительно решаемой Клиентом (см. схему предварительной установки, гл. “Предрасположение для установки”).

Если используется труба для полива сада, обеспечить протечку воды на протяжении некоторого времени перед наполнением MaxiJacuzzi: таким образом, будет удалена застоявшаяся

внутри трубы вода, а с ней и имеющиеся бактерии, которые могут вызвать раздражения.

▶ Включить всеполюсный выключатель, расположенный на линии питания (см. главу “Электрические соединения”).

### Примечания:

- При первом включении все цифры и светодиоды панели управления загораются; затем отображаются обозначения, соответствующие версии программного обеспечения и аппаратных средств.

- Обычно, когда минибассейн наполняется в первый раз, температура воды является более низкой по сравнению со значением, установленным на заводе (35 °C), поэтому активируется рециркуляционный насос и нагреватель (в любом случае, на дисплее панели управления отображается температура воды в ванной).

- Если на дисплее появляется надпись “FLO”, может быть неисправен регулятор давления/реле потока нагревателя: см. главу “Условия аномального функционирования - аварийная сигнализация”.

▶ Нажать испытательную кнопку (TEST) дифференциального выключателя, расположенного перед электрической системой, к которой была подсоединена сра: если не срабатывает, может быть неисправен выключатель или имеет место неисправность электрической системы помещения.

**Отключить ток и не использовать сра пока причина неисправности не будет выявлена и устранена.**

▶ Проверить функционирование гидромассажного насоса путём воздействия на клавишу: “Pump” (🌀) (при первом нажатии клавиши насос активируется на низкой скорости, при втором нажатии переходит на высокую скорость, а при третьем выключается).

▶ Проверить включение и выключение светильника путём воздействия на клавишу: “Light” (💡).

▶ Проверить отсутствие утечек из гидравлических соединений или другие проблемы.

▶ Полностью дезинфицировать MaxiJacuzzi, осуществляя обработку “суперхлорированием”.

**В отношении того, что касается поддержания качества воды, способа применения и предупреждений в отношении использования химических веществ, смотрите руководство системы Jacuzzi по обработке воды, а также соответствующий каталог.**

▶ Спустя несколько часов выключить всеполюсный выключатель (общий разъединительный выключатель, см. схему предварительной установки).

▶ Открыть сливной клапан и полностью опустошить ванну.



#### ВНИМАНИЕ

Не использовать spa в течение первого запуска в связи с высокой концентрацией хлора в воде в течение этой фазы. Незамедлительно слить ванну.

► Закрывать сливной клапан и вновь наполнить spa «свежей» водой до насечки уровня на шлакоуловителе.

► Вновь включить всеполюсный выключатель и проверить правильное функционирование spa (см. главу «Панель управления - Функции»).

► Проверить и при необходимости изменить циклы фильтрации воды в зависимости от предусмотренного использования spa.

► Установить температуру нагрева воды, учитывая, что время, необходимое для достижения желаемого значения, зависит от начальной температуры и объёма воды внутри spa.

В целях информации, электронагреватель на 2 кВт повышает температуру 1 м<sup>3</sup> воды на 1.7 °C приблизительно за 1 час (с теплозащитной кровлей над spa и несмотря на утечки тепла системы).

#### ■ Слив ванной Зимняя пауза

Хорошим правилом является периодический слив MaxiJacuzzi (приблизительно каждые 4-8 недель), таким образом, чтобы обеспечить обмен воды и необходимую очистку ванны.

Также в случае длительного отсутствия рекомендуется слить spa, так как продолжительные периоды без обработки воды являются губительными для spa.



#### ВНИМАНИЕ

Перед сливом убедиться, что показания химических добавок, имеющих в воде, не превышают допустимые пределы. В случае сомнений, связаться с местными органами. Не сливать воду в септический колодец.

В зонах, где температура зимой часто опускается ниже 0° C, в период, когда spa не используется, действовать следующим образом:

► Отключить ток на главном электрощите.

► Полностью слить spa посредством сливного клапана (дет. С из  2), который должен быть оставлен открытым. Слив spa не является полным; застои воды на сиденьях и на днище ванной могут удаляться посредством губки, в то время как остатки воды в трубах могут всасываться через

гидромассажные и всасывающие форсунки, посредством насоса всасывания жидкостей. Также рекомендуется опустошать насосы посредством сливной пробки.



#### ВАЖНО

В зонах с холодных климатом, где температура опускается ниже 0 °C, рекомендуется удалять остатки воды из цепи.

► Вынуть и очистить патрон/патроны фильтра; затем хранить в сухом месте.

► Закрывать spa для предотвращения загрязнения.

► Перед повторным использованием spa см. главу «Инструкции по эксплуатации - вторая часть».

► В зонах, где температура лишь иногда опускается ниже 0 °C, минибассейн также может поддерживаться в действии, так как оснащён «противозамораживающей защитой», которая гарантирует поддержание минимальной температуры воды (см. главу «Регулировка температуры воды» - параграфы «Поддержание минимальной температуры воды» и «Предотвращение замерзания воды в трубах - режим «Smart Winter»).

#### ■ Общее техническое обслуживание

► Держать spa всегда закрытым (когда не используется): таким образом, кроме предотвращения загрязнения воды, предотвращается рассеивание тепла и испарение.



#### ВНИМАНИЕ

Кровля не предназначена для выдерживания веса. Не садиться, не ходить и не ложиться на кровлю и не располагать предметы.

► Периодически очищать гидромассажные и всасывающие форсунки.

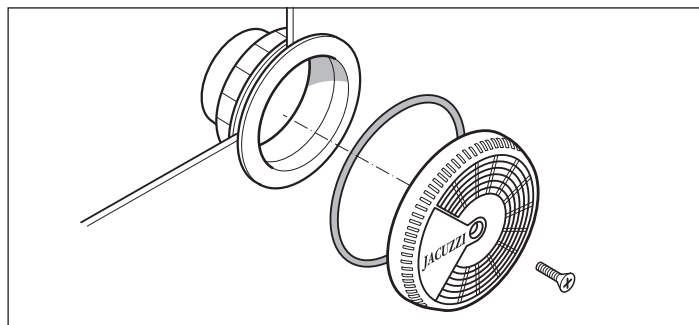

#### ВНИМАНИЕ

После очистки незамедлительно установить решётку заборных форсунок; эти защитные устройства должны закрыть вытяжку для снижения риска застревания волос или других частей тела. Очистка форсунок должна осуществляться при пустой ванной.

## **Не забыть вновь монтировать все части до повторного заполнения сра.**

► Решётки заборных форсунок должны проверяться, по меньшей мере, один раз в неделю.

► Поверхность сра является блестящей, гладкой, прочной и долговечной: при правильном техническом обслуживании, обработке и уходе её характеристики остаются неизменяемыми во времени. Для очистки ванной и форсунок использовать мягкую тряпку и жидкие, нейтральные чистящие средства, без содержания абразивных веществ и аммиака.

Наиболее устойчивые пятна могут удаляться посредством растворителей, совместимых с природой средства, которое привело к образованию пятна (ацетон или соответствующие растворители). В данных случаях необходимо действовать крайне осторожно, вытирая мягкой тряпкой растворитель незамедлительно после удаления пятна, для предотвращения его воздействия на поверхность ванной.

Для восстановления начального блеска поверхности, в случае следов котельного камня, использовать отделочное средство (polish) для корпуса.

Также имеющиеся пятна никотина (сигарет) могут удаляться средствами ваты и отделочного средства (polish).

► Подушки оснащены зажимами с расцеплением и могут легко сниматься для очистки.

Регулярно очищать подушки при использовании тряпки, воды и мыла. Рекомендуется использовать защитные средства для увеличения устойчивости к воде и поддержания блестящего внешнего вида.

### **■ Техническое обслуживание деревянных частей**

*Покрывающие панели и аксессуары минибассейнов Jacuzzi® реализуются из натурального дерева, обработанного современными средствами, которые подчёркивают его натуральную красоту и гарантируют защиту от атмосферных агентов.*

*На панель и аксессуары, в первую очередь, наносится один слой краски для придания однородности оттенку дерева; затем наносятся два слоя синтетического масла, которое придаёт изделию натуральный и особенно “тёплый” внешний вид.*

### **Очистка**

Операции технического обслуживания зависят от места позиционирования минибассейна и/или аксессуаров (с защитой или без защиты от атмосферных агентов).

В любом случае, необходимо периодически промывать поверхности пресной водой и нейтральным моющим средством, а затем прополаскивать.

Не использовать моющие средства, содержащие спирт, средства против образования котельного камня, аммиак, абразивные средства или отбеливатели.

Не использовать воск или средства для полировки.

### **Обновление**

По меньшей мере, один раз в год (или реже, в зависимости от условий, которым подвергаются деревянные поверхности) действовать следующим образом:

- Слегка зачистить поверхность абразивной губкой (или абразивной бумагой с зернистостью 320), обращая внимание на то, чтобы не нажимать чрезмерно, в большей степени, рядом с выступающими частями (углы и т.д.).

- Удалить пыль и нанести посредством мягкой щётки слой синтетического масла, сначала поперек, а затем по всей высоте панели.

Не выполнять работы под прямым воздействием солнечных лучей, или при особенно жёстких температурах.

- В случае необходимости удалить избыточное масло посредством тряпки из микрофибры, оставляя для высыхания на протяжении приблизительно часа (при температуре 20 °C).

*Примечание: использованные инструменты могут промываться скипидаром для последующего использования.*

### **Внеплановое техническое обслуживание**

В случае необходимости более сложной операции по восстановлению (например, когда защитный слой подвержен глубокому разрушающему воздействию), рекомендуется тщательно зачистить всю поверхность до достижения необработанного дерева, при необходимости нанося слой краски, если разница в тонах является очевидной. Затем нанести, по меньшей мере, два слоя масла (или даже три, в случае необходимости), выполняя порядок действий, описанный для фазы обновления.

*Примечание: убедиться, что между одним и другим слоем нанесённое средство является полностью высохшим (обычно достаточно 1-2 часа, при температуре окружающей среды приблизительно 20 °C).*

Для выполнения всех операций внепланового технического обслуживания рекомендуется обращаться к специализированному персоналу.

**ВНИМАНИЕ: отходы от шлифования, инструменты и тряпки, использованные для нанесения средства, могут подвергаться процессу самовозгорания, при их воздействии с воздухом: сохранять отходы (погруженные в воду) в хорошо закрытых металлических ёмкостях и обеспечить их незамедлительную утилизацию, тщательно соблюдая соответствующие действующие положения.**



**■ Техническое обслуживание патронного фильтра**  
*Фильтр (два в Kios Friendly), имеющийся в шлакоуловителе, подлежит периодической очистке, в*



зависимости от периодичности использования *sra*, и при необходимости должен заменяться, в случае признаков порчи. Патронные фильтры имеются в наличии у авторизованных продавцов и в центрах технического обслуживания *Jacuzzi®*.

► Проверять, по меньшей мере, раз в неделю шлакоуловитель для удаления отложений, листьев, волос и т.д.

► Периодически проверять фильтр. При нормальном использовании *sra* необходимо проверять фильтр, по меньшей мере, один раз в неделю. При необходимости фильтр подлежит очистке, так как засоренный фильтр не может обеспечить хорошее качество воды, кроме того, это сказывается на соответствующем функционировании системы.

► Для очистки фильтра снять крышку шлакоуловителя и выполнить фазы, указанные в  **9** (Kios Friendly:  **9a**).

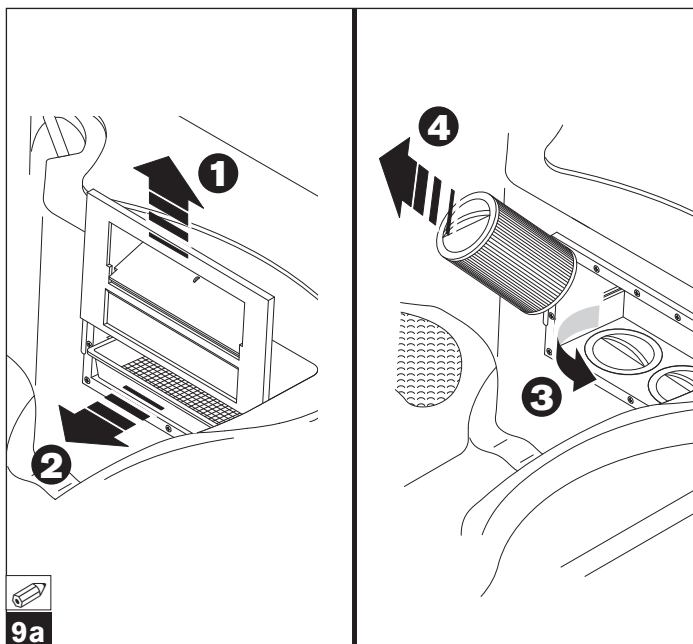
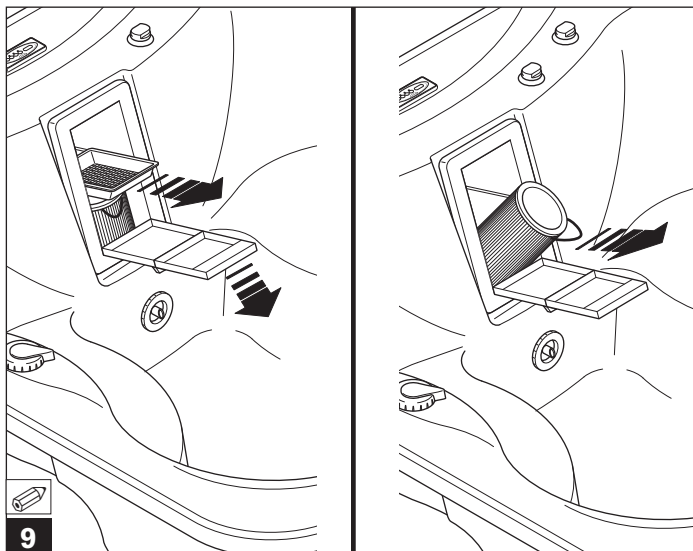

► Разделить складки фильтра и очистить струей воды под давлением.

Если фильтр засорён, рекомендуется использование специальных средств против образования накипи/обезжиривателей, которые можно приобрести у продавцов или авторизованных центрах технического обслуживания *Jacuzzi®*.

► Вновь монтировать, повторяя операции в обратном порядке.

#### ВНИМАНИЕ



После очистки фильтра/ов не приводить в действие *sra* до предварительной сборки всех компонентов.

#### ■ ПРЕДУПРЕЖДЕНИЯ

Убедиться, что пользователи знают о том, как правильно пользоваться *MaxiJacuzzi*.

► Необходимо учитывать, что чем чаще используется *sra*, тем чаще необходимо проверять качество воды.

► Убедиться, что химические средства пригодны для использования в **минибассейнах**, а не для **бассейнов**: обработка воды в бассейнах и минибассейнах отличается.

#### ВНИМАНИЕ



Ознакомиться и выполнять все инструкции, соответствующие эксплуатации и порядку хранения химических средств, тщательно выполняя указания изготовителя, приведённые на упаковке.

► После добавки химических средств, необходимо обеспечить функционирование фильтрующей системы на протяжении, по меньшей мере, 30 минут, для обеспечения полного растворения в воде.

Запрещается выполнять очистку фильтра/фильтров при работающем насосе. Сначала выключить общий выключатель.

Не запускать насос и нагреватель, если уровень воды не превышает уровень гидромассажных форсунок: всегда наполнять *Maxi Jacuzzi®* до насечки на шлакоуловителе.

Всегда выключать общий выключатель, когда минибассейн пустой.

## ■ ТЕХОБСЛУЖИВАНИЕ CLEARARRAY™

Система фильтрации Cleararray™ использует УФ лампу. По истечении года лампа подлежит замене.

---



### **ВНИМАНИЕ**

**Не осуществлять каких-либо операций по очистке или замене УФ лампы. УФ лампа может нанести серьезный ущерб здоровью или вызвать слепоту. Обратитесь к своему дилеру или в авторизованный центр технической поддержки.**

---

■ Поиск неисправностей  
(также см. главу “ПРЕДУПРЕДИТЕЛЬНЫЕ СООБЩЕНИЯ”)

| ПРОБЛЕМА                                   | ВОЗМОЖНАЯ ПРИЧИНА   | МЕРА  |
|--|---|---|
| Грязная вода                               | Фильтр/ы засорен/ы или заблокирован/ы                                     | Очистить или заменить фильтр/ы  |
|  | Недостаточная обработка воды<br>Высокое содержание твёрдых веществ в воде | См. главу “Обработка воды”  |
|  | Неправильное техническое обслуживание                                     | Смотрите инструкции, соответствующие техническому обслуживанию                                      |
| Чрезмерный расход воды                     | Утечка на напорной линии слива, на соединениях                            | Устранить утечку  |
|  | Чрезмерное испарение и/или просачивание воды                              | Использовать кровлю минибассейна<br>Установить более низкую температуру воды                        |
| Низкий поток воды из форсунок гидромассажа | Низкий уровень воды   | Наполнить до насечки уровня на шлакоуловителе   |
|  | Фильтр/ы засорен/ы или заблокирован/ы                                     | Очистить или заменить фильтр/ы  |
|  | Поворачиваемые струи частично закрыты                                     | Открыть струи   |
|  | Трубы вытяжки или слива частично засорены                                 | *   |
|  | Функционирование насоса на слишком низкой скорости                        | *   |
|  | Прокладки насоса изношены или повреждены                                  | *   |
|  | Слишком низкое напряжение   | Связаться с электриком или органом подачи электроэнергии  |
| Отсутствие потока воды                     | Нет тока  | Перевести общий выключатель в положение ВКЛ.  |
|  | Насос выключен  | Нажать кнопку  |
|  | Двигатель не подсоединён  | Проверить подсоединение двигателя   |
|  | Общий выключатель выключен  | Вновь подключить выключатель  |
|  | Дифференциальный выключатель сработал                                     | Вновь подключить выключатель  |
|  | Насос или двигатель дефектные   | *   |

|                                 |   |                                     |
|---------------------------------|---|-------------------------------------|
| <b>Насос и двигатель шумные</b> | Фильтр/ы засорен/ы                          | Очистить фильтр/ы                   |
|                                 | Утечки воды на вытяжке                      | Локализовать и устранить утечки     |
|                                 | Низкий уровень воды                         | Добавить воду до нормального уровня |
|                                 | Подшипники двигателя изношены или дефектные | *                                   |
|                                 | Крыльчатка касается корпуса насоса          | *                                   |
|                                 | Твёрдые тела внутри насоса                  | *                                   |

---

|  |   |   |
|--|---|---|
| <b>Утечки воды внутри вала насоса (вращающаяся муфта между насосом и двигателем)</b> | Механическое уплотнение насоса изношено или дефектное | * |
|--|---|---|

---

|                                 |   |  |
|---------------------------------|---|--|
| <b>Двигатель не запускается</b> | Отсутствует ток                         | Включить общий выключатель                               |
|                                 | Общий выключатель сработал              | Включить выключатель                                     |
|                                 | Слишком низкое напряжение               | Обратиться к электрику или в орган подачи электроэнергии |
|                                 | Дифференциальный выключатель сработал   | Вновь подключить дифференциальный                        |
|                                 | Ошибочные или дефектные соединения      | *  |
|                                 | Вал и крыльчатка заблокированы          | *  |
|                                 | Обмотки двигателя перегорели            | *  |
|                                 | Дефектный контакт при запуске двигателя | *  |

---

|                                  |                                  |  |
|----------------------------------|----------------------------------|--|
| <b>Двигатель останавливается</b> | Функция завершена                | Вновь нажать соответствующую клавишу на дисплее  |
|                                  | Перегрузка                       | Обеспечивая охлаждение двигателя, проблема должна быть устранена. Если продолжается, см. * |
|                                  | Несоответствующие кабели питания | Обратиться к электрику   |

---

\* : Компетенция, необходимая для проведения данного типа ремонтных работ, требует вмешательство квалифицированного персонала. Обращаться к продавцам Jacuzzi® или в авторизованный центр технического обслуживания.

Для установки, управления и эксплуатации **сра** обращаться только к данному руководству.

Ответственностью монтажника/владельца является проверка и соблюдение специфических местных норм перед установкой. Компания Jacuzzi Europe S.p.A. не предоставляет гарантии в данном отношении и не несёт ответственность в отношении соответствия выполненной установки.









## JACUZZI EUROPE S.p.A.

Socio Unico

Direzione e Coordinamento  
Jacuzzi Brands, Corp. (USA)

S.S. Pontebbana, km 97,200  
33098 Valvasone (PN) ITALIA  
Tel + 39 0434 859111 • Fax + 39 0434 85278  
[www.jacuzzi.eu](http://www.jacuzzi.eu)  
[info@jacuzzi.it](mailto:info@jacuzzi.it)



---

### Jacuzzi Spa & Bath Ltd

Woodlands, Roydsdale Way, Euroway Trading Estate  
Bradford, West Yorkshire - BD4 6ST  
SALES  
Hot Tubs - 0044 1274 471889 - [hottubsales@jacuzziemea.com](mailto:hottubsales@jacuzziemea.com)  
Bathroom - 0044 1274 471888 - [retailersales@jacuzziemea.com](mailto:retailersales@jacuzziemea.com)  
AFTER SALES  
Hot Tubs - 0044 1274 471887 - [hottubsaftersales@jacuzziemea.com](mailto:hottubsaftersales@jacuzziemea.com)  
Bathroom - 0044 1274 471886 - [bathroomaftersales@jacuzziemea.com](mailto:bathroomaftersales@jacuzziemea.com)

---

### Jacuzzi Whirlpool GmbH

**A Company of Jacuzzi Brands, Corp. (USA)**

Humboldtstr. 30/32  
D-70771 Leinfelden-Echterdingen  
Tel. 0049 (0)711 933247-20 Technik/Service/Kundendienst/Ersatzteile (After Sales)  
Tel. 0049 (0)711 933247-40 Verkauf/Preise/Finish Products  
Fax 0049 (0)711 933247-50  
[www.jacuzzi.eu](http://www.jacuzzi.eu)  
[info-de@jacuzzi.it](mailto:info-de@jacuzzi.it)

---

### Jacuzzi France s.a.s.

8 Route de Paris  
03 300 Cusset Cedex (FRANCE)  
Tél: +33 (0)4 70 30 90 50 • Fax: +33 (0)4 70 97 41 90  
[info@jacuzzi france.com](mailto:info@jacuzzi france.com)

---

### Jacuzzi Bathroom España, SL

**Sociedad unipersonal - A Company of Jacuzzi Brands, Corp. (USA)**

Ausias Marc, 157-159  
Graner, local A  
08013 Barcelona (España)  
Tel (93) 238 5031 • Fax (93) 238 5032  
[www.jacuzzi.eu](http://www.jacuzzi.eu)  
[info-es@jacuzzi.it](mailto:info-es@jacuzzi.it)

I dati e le caratteristiche non impegnano la Jacuzzi Europe S.p.A., che si riserva il diritto di apportare tutte le modifiche ritenute opportune senza obbligo di preavviso o di sostituzione

The data and characteristics indicated do not oblige Jacuzzi Europe, who reserves the right to make the necessary changes they feel opportune without forewarning or substitution

Les caractéristiques indiquées, n'engagent pas la Jacuzzi Europe, qui se réserve le droit d'apporter toutes les modifications qu'elle jugera opportune sans obligation de préavis ou de remplacement

Die Angaben sind für Jacuzzi Europe nicht bindend. Änderungen, die dem Fortschritt dienen, halten wir uns vor

Los datos y características indicadas no comprometen a Jacuzzi Europe que se reserva el derecho de aportar todas las modificaciones que considere oportunas sin obligación de preaviso o de sustitución

Приведенные данные и характеристики являются для фирмы Jacuzzi Europe S.p.A. необязательными. Фирма оставляет за собой право внесения всех тех изменений, которые будут признаны необходимыми, без обязательства предварительного уведомления или замены.

JACUZZI EUROPE S.p.A. • all rights reserved • MAY 2013



220107878

