



**Mayor**  
CERÁMICA ■■■■

**2021**



# \_INDEX\_ÍNDICE

>About us_ Quiénes somos	4
_What do we do_ Qué hacemos	11
_Collections_ Colecciones	13
Amazonia	15
Crosscut	23
Cupira	31
Stromboli	39
Cements	48
Woods	56
Sea Rock	64
Materia	72
Colonial	76
_Pool solutions_ Soluciones de piscina	80
Creta	82
Samoa	86
Maui	90
Mikonos	94
Bora	98
Canarias	102
Aruba	106
_Drain grates_ Rejillas de drenaje	110
_Trim_ Media caña	114
_Cooping solutions for swimming pools_ Solución de coronación piscina	116
_Placement recommendations_ Recomendaciones de montaje	118
_Procedure for ceramic pieces placement in pools	119
_Manual de colocación de piezas cerámicas en piscinas	
_Procedure for placement_ Procedimiento para la colocación	120
_Maintenance manual_ Manual de mantenimiento	121
_Pieces dimensions_ Dimensiones de las piezas	124
_Technical information_ Información técnica	125
_Packing list	126





\_About us\_ Quiénes somos







### \_We are experience\_ Somos experiencia

We are a family business that has the know-how of three generations. From the first, from which we inherited the knowledge of clay and fire, through the entrepreneurial generation that changed the concept of manual enterprise to a factory with state-of-the-art technology and machinery, to the latest and newest generation, which seeks to make use of new technologies to enhance our product.

Somos una empresa familiar que cuenta con el saber hacer de tres generaciones. Desde la primera, de la cual heredamos el conocimiento de las arcillas y el fuego, pasando por la generación emprendedora que cambió el concepto de empresa manual a una fábrica con tecnología y maquinaria puntera, a la última y más reciente generación, que intenta hacer uso de las nuevas tecnologías para potenciar nuestro producto.

### \_We are tradition\_ Somos tradición

Cerámica Mayor S.A. is a leading company in the manufacture of extruded material with a long tradition in the production of pavements and special parts, both in natural and glazed finish. The company was founded in the last century by D. Fernando Mayor Boluda and today it is directed by the Mayor's brothers. Since its inception, it has kept its values, beliefs and customs intact, transmitting them from generation to generation and applying them to each and every form of expression.

Cerámica Mayor S.A. es una empresa líder en la fabricación de material extrusionado con una larga tradición en la producción de pavimentos y piezas especiales, tanto en acabado natural como esmaltado. La empresa fue fundada en el siglo pasado por D. Fernando Mayor Boluda y hoy en día es dirigida por los hermanos Mayor. Desde sus inicios ha mantenido intactos sus valores, creencias y costumbres, transmitiéndolas de generación en generación y aplicándolas a todas y cada una de sus formas de expresión.

### \_We are a team\_ Somos un equipo

Currently we are a team of 100 people working with professionalism and perseverance to achieve a common objective: the excellence of our products. Our technical department, specialized in architecture, engineering, construction and design, is involved in each project, from the approach until its completion, creating synergies with each customer throughout the whole process with the aim of achieving product excellence.

Actualmente somos un equipo de 100 personas que trabajamos con profesionalidad y perseverancia para lograr un objetivo común: la excelencia en nuestros productos. Nuestro departamento técnico, experto en arquitectura, ingeniería, construcción y diseño, se involucra en cada proyecto, desde el planteamiento hasta su finalización, creando sinergias con cada cliente a lo largo de todo el proceso con el objetivo de lograr la excelencia en el producto.



## \_We are quality\_ Somos calidad

All our parts are subjected to rigorous controls of quality throughout the production process. They are tested, among other things, mechanical and thermal shock resistance, the chemical resistance of the glazing, the purity of its components and the stability of its forms. In short, an integral quality control, from the selection of clays to the final packaging to ensure that the product is in perfect condition.

Todas nuestras piezas se someten a rigurosos controles de calidad en todo el proceso de producción. Se prueban entre otras cosas la resistencia mecánica y a choques térmicos, la resistencia química del esmalte, la pureza de sus componentes y la estabilidad de sus formas. En definitiva, un control de calidad integral, desde la selección de arcillas hasta el embalaje final para asegurar que el producto está en perfecto estado.





### **\_We are eco-friendly\_ Somos ecológicos**

Since the beginning we have been committed to innovation in production processes without losing our traditional character. Cerámica Mayor has facilities adapted to meet the needs of an increasingly professional and demanding market. Our R+D team is constantly researching to generate products that offer high-end technical and aesthetic features.

Desde los inicios hemos apostado por la innovación en los procesos productivos sin perder nuestro carácter tradicional. Cerámica Mayor cuenta con instalaciones adaptadas para cumplir con las necesidades de un mercado cada vez más profesional y exigente. Nuestro equipo de I+D investiga constantemente para generar productos que ofrezcan prestaciones técnicas y estéticas de alta gama.

### **\_We are innovation\_ Somos innovación**

The conservation and respect of the natural and environmental surroundings is part of the conditioning factors of our industrial process. Our pavement is made up of 50% recycled material. We recover 100% of the waste generated and reincorporate 100% of the water used in the process ensuring zero waste. All the links in the production chain are designed to facilitate the recycling of materials.

La conservación y el respeto del entorno natural y medioambiental forma parte de los condicionantes de nuestro proceso industrial. Nuestro pavimento se compone de un 50% de material reciclado. Recuperamos el 100% de los residuos generados y reincorporamos el 100% del agua utilizada en el proceso asegurando un vertido cero. Todos los eslabones de la cadena productiva están pensados para facilitar el reciclado de los materiales.









# **\_What do we do\_** Qué hacemos

## **\_Cerámica Mayor**

Cerámica Mayor is a leading company in the manufacture of extruded material. Founded in the last century, it has been adapting and modernizing to be at the forefront of the ceramic sector.

We are specialised in the creation of special pieces to solve the constructive problems that we find in our ongoing and future projects.

Cerámica Mayor es una empresa líder en la fabricación de material extrusionado. Fundada en el siglo pasado, se ha ido adaptando y modernizando para estar a la vanguardia del sector cerámico.

Estamos especializados en la creación de piezas especiales para solucionar los problemas constructivos que nos encontramos en cada unos de nuestros proyectos.

## **\_We are future\_** Somos futuro

Our project for the future is a clear commitment to face the new challenges that the market demands in terms of sustainable architecture. The new way of designing and constructing buildings is, to achieve a building that respects the natural environment and improves the quality of life. Our untiring search for new applications and the study of materials, together with the spirit of our team, make us a highly qualified company to respond to needs of future bioclimatic architecture.

Nuestro proyecto de futuro es una rotunda apuesta para afrontar los nuevos retos que demanda el mercado en cuanto a arquitectura sostenible. La nueva forma de proyectar y construir edificios pasa, sin lugar a dudas, por lograr una edificación que respete el entorno natural y mejore la calidad de vida. Nuestra incansable búsqueda de nuevas aplicaciones y el estudio de los materiales, junto con el espíritu de nuestro equipo, hacen de nosotros una empresa altamente cualificada para dar respuesta a las necesidades de la arquitectura bioclimática del futuro.







Collections Colecciones





# AMAZONIA

From natural wood comes Amazonia, its vetoes, colours and textures have been carefully created to obtain the closest finish to reality but in a much more ecological way, leaving aside the felling of trees and adding to innovation all the advantages of porcelain stoneware. A series that expands longitudinally throughout a space, providing warmth and union, the vanguard without forgetting tradition.

De la madera natural surge Amazonia, sus veteados, colores y texturas han sido creados cuidadosamente para obtener el acabado más parecido a la realidad pero de un modo mucho más ecológico, dejando de lado la tala de árboles y sumando a la innovación todas las ventajas del gres porcelánico. Una serie que se expande longitudinalmente a lo largo de todo un espacio aportando calidez y unión, la vanguardia sin olvidar la tradición.





\_COLOURS\_COLORES

MIEL



CANELA



CAFÉ



\_TILE FORMATS\_FORMATOS DE BALDOSA

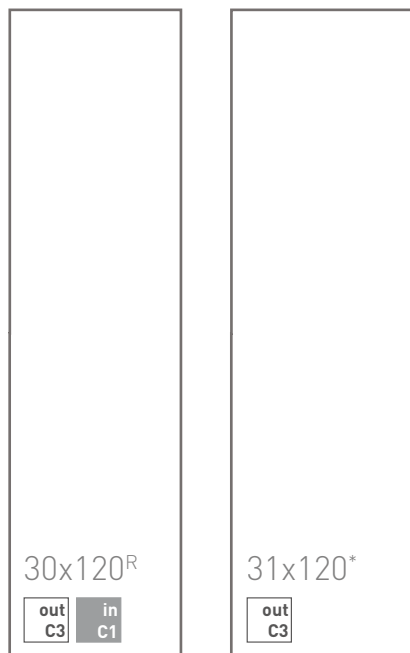

[\*] Not rectified tiles - Bases sin rectificar | [<sup>R</sup>] Rectified tiles - Bases rectificadas





**RECTO STEP**  
PELDAÑO RECTO  
33x120

out C3	in C1
-----------	----------



**RECTO STEP COVER**  
PELDAÑO RECTO TAPA  
33x120

out C3	in C1
-----------	----------



**RISER**  
TABICA  
14.5x120



**SKIRTING BOARD**  
RODAPIÉ  
9x45





Amazonia **CANELA** 30x120 cm









Crosscut PETRA 60x120 cm

# Crosscut

Crosscut is born from Travertine, a stone characterised by a surface with small cavities and great graphic richness, perfect for any space.

The depth of its design gives it a realistic appearance and a solid and balanced finish, without neglecting its softness and delicacy. The variety of formats, steps and pool pieces give it the opportunity to maintain an integral aesthetic both outdoors and indoors.

Crosscut nace del Travertino, una piedra caracterizada por una superficie con pequeñas cavidades y gran riqueza gráfica, perfecta para cualquier espacio.

La profundidad de su diseño le da un aspecto realista y un acabado sólido y equilibrado, sin dejar de lado la suavidad y la delicadeza. La variedad de formatos, peldaños y piezas de piscina le dan la oportunidad de mantener una estética integral tanto en exteriores como en interiores.





SCALE 1:1  
CROSSCUT  
PETRA



**\_COLOURS\_COLORES**

**CLOUD**



**PETRA**



**\_TILE FORMATS\_FORMATOS DE BALDOSA**



[\*] Not rectified tiles - Bases sin rectificar | [<sup>R</sup>] Rectified tiles - Bases rectificadas



## \_STEP\_PELDAÑO



**FULL STEP**  
PELDAÑO COMPLETO  
33x120

out  
C3



**RECTO STEP**  
PELDAÑO RECTO  
33x120

out  
C3 in  
C1



**RECTO STEP COVER**  
PELDAÑO RECTO TAPA  
33x120

out  
C3 in  
C1

## \_OTHER FINISHES\_OTROS ACABADOS



**RISER**  
TABICA  
14.5x120



**SKIRTING BOARD**  
RODAPIÉ  
9x45

## \_POOL EDGES\_BORDES DE PISCINA



**SAMOA EDGE**  
BORDE SAMOA  
50x120x2.5

out  
C3



**ARUBA EDGE**  
BORDE ARUBA  
25x50x3.4

out  
C3



**CRETA EDGE**  
BORDE CRETA  
33x50x2.5

out  
C3



**BORA EDGE**  
BORDE BORA  
20x50x3.4

out  
C3

**\_POOL EDGES\_ BORDES DE PISCINA**



**CANARIAS SUPPORT EDGE**  
BORDE SOPORTE CANARIAS  
18x50x3.4

out  
C3

**\_DRAIN GRATES\_ REJILLAS DE PISCINA**



**CERAMIC DRAIN GRATE**  
REJILLA DE DRENAJE CERÁMICA  
RJ67 0000 25x50x2.2

out  
C3

Drain - Desagüe: >19.7 m³/hora  
Grate Rubber 9710 included  
🌊 **ANTISHOCK**



**CERAMIC DRAIN GRATE**  
REJILLA DE DRENAJE CERÁMICA  
RJ55 0000 20x50x2.2

out  
C3

Drain - Desagüe: >19.4m³/hora  
Grate Rubber 9710 included  
🌊 **ANTISHOCK**



Component: Grate Rubber included  
Componente: Goma p/Rejilla incluida

Art. 9710  Worldwide Patent  
Patente Mundial

 Drain Desagüe | **> 19.7 m³/hora**

**\_TRIM\_ PIEZAS TERMINACIÓN**



MDCA E000 6x50cm



MDCA EE00 6x6cm



MDCA EI00 6x6cm



MDCA CE00 4.5x16cm



MDCA I000 6x50cm



MDCA AE00 6x6cm



MDCA AI00 6x6cm



MDCA CI00 5.5x16cm



Crosscut **CLOUD** 60x120 cm









# CUPIRA

High contrast irregular slate that offers a very elegant graphic richness. Its rustic finish and variety of textures evoke natural stone, creating a natural environment and a sophisticated ambience.

The depth of the colours and texture create a great sense of depth, achieving a contemporary look that distances itself from traditional ceramics.

Pizarra irregular de alto contraste que ofrece una riqueza gráfica muy elegante. Su acabado rústico y la variedad de texturas evocan a la piedra natural, creando un entorno natural y un ambiente sofisticado. La profundidad de los colores y la textura provocan gran sensación de profundidad consiguiendo un aspecto contemporáneo distanciándose de la cerámica tradicional.







**\_COLOURS\_COLORES**

MULTI



HUESO



MARENGO



**\_TILE FORMATS\_FORMATOS DE BALDOSA**

60x120<sup>R</sup>

**out**  
**C3**

Only available in Hueso and Marengo  
Solo disponible en Hueso y Marengo

37.5x75<sup>R</sup>

**out**  
**C3**

18x18<sup>R</sup>

**out**  
**C3**

Only available in Multi and Marengo  
Solo disponible en Multi y Marengo

<sup>(R)</sup> Rectified tiles - Bases rectificadas



**\_STEP\_PELDAÑO**



**RECTO STEP**  
PELDAÑO RECTO  
33x120



**RECTO STEP COVER**  
PELDAÑO RECTO TAPA  
33x120



**RISER**  
TABICA  
14.5x120



**SKIRTING BOARD**  
RODAPIÉ  
9x45

**\_POOL EDGES\_BORDES DE PISCINA**



**CRETA EDGE**  
BORDE CRETA  
33x50x2.5



**\_DRAIN GRATES\_REJILLAS DE PISCINA**



**CERAMIC DRAIN GRATE**  
REJILLA DE DRENAJE CERÁMICA  
RJ67 0000 25x50x2.2



**Drain - Desagüe:** >19.4m<sup>3</sup>/hora  
**Grate Rubber 9710 included**  
Goma p/Rejilla 9710 incluida  
**ANTISHOCK**



**Component: Grate Rubber included**  
Componente: Goma p/Rejilla incluida

**Art. 9710** Worldwide Patent  
Patente Mundial



**> 19.7 m<sup>3</sup>/hora**

**\_TRIM\_PIEZAS TERMINACIÓN**



**MDCA E000 6x50cm**



**MDCA EE00 6x6cm**



**MDCA EI00 6x6cm**



**MDCA CE00 4.5x16cm**



**MDCA I000 6x50cm**



**MDCA AE00 6x6cm**



**MDCA AI00 6x6cm**



**MDCA CI00 5.5x16cm**







Cupira **MULTI** 37.5x75 & 18x18 cm









# STROMBOLI

The design of this modern and smooth stone is perfect for terraces with straight and architectural lines.

The neutral tones and the soft texture of a natural stone make the Stromboli series very versatile and adaptable to all environments.

It achieves a calm and luminous atmosphere, perfect for creating a space in which to disconnect.

El diseño de esta piedra, moderna y suave, es perfecto para terrazas con líneas rectas y arquitectónicas.

Los tonos neutros y la textura suave de una piedra natural, hacen que la serie Stromboli sea muy versátil y se adapte a todos los ambientes.

Consigue un ambiente sosegado y luminoso, perfecto para crear un espacio en el que desconectar.







**\_COLOURS\_COLORES**

LIGHT

CREAM

SILVER



**\_TILE FORMATS\_FORMATOS DE BALDOSA**

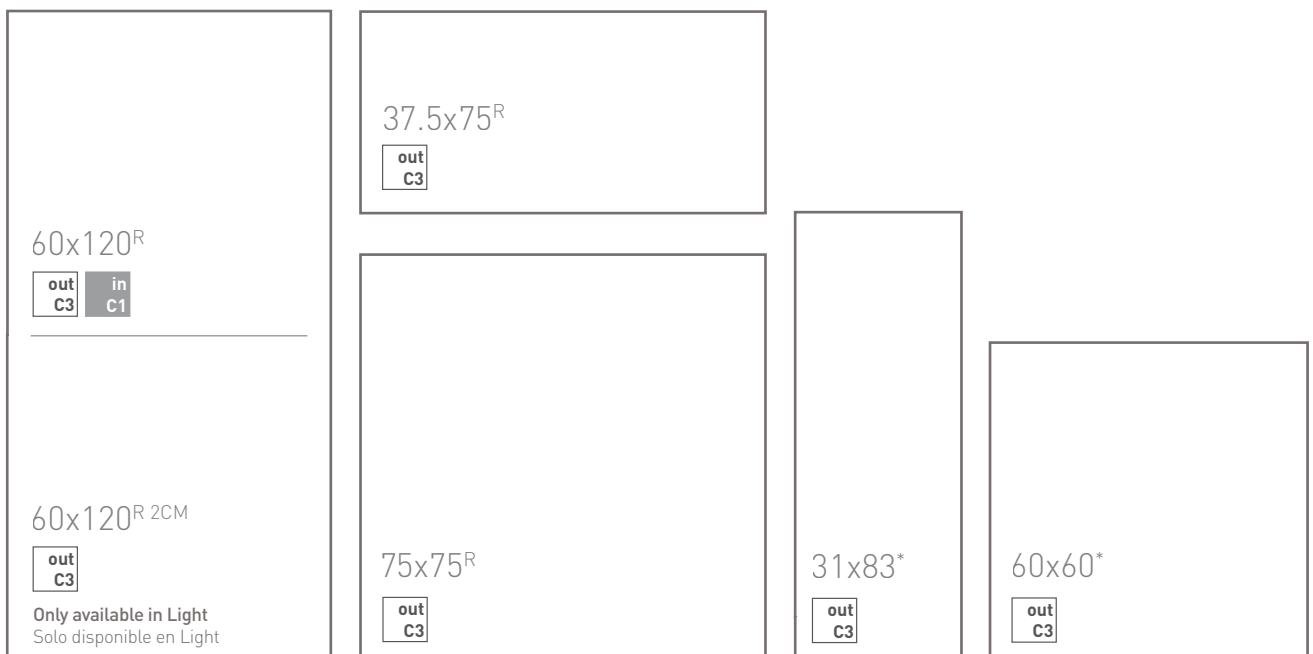

(\*) Not rectified tiles - Bases sin rectificar | (R) Rectified tiles - Bases rectificadas



## \_STEP\_PELDAÑO



**FULL STEP**  
PELDAÑO COMPLETO  
33x120

out  
C3



**RECTO STEP**  
PELDAÑO RECTO  
33x120

out C3 in C1



**RECTO STEP COVER**  
PELDAÑO RECTO TAPA  
33x120

out C3 in C1



**WINDOW SILLS**  
VIERTEAGUAS  
18x50

out  
C3

## \_OTHER FINISHES\_OTROS ACABADOS



**RISER**  
TABICA  
14.5x120



**SKIRTING BOARD**  
RODAPIÉ  
9x45

## \_POOL EDGES\_BORDES DE PISCINA



**BORA EDGE**  
BORDE BORA  
20x50x3.4

out  
C3



**CANARIAS SUPPORT EDGE**  
BORDE SOPORTE CANARIAS  
18x50x3.4

out  
C3



**ARUBA EDGE**  
BORDE ARUBA  
25x50x3,4/2.23

out  
C3



**CRETA EDGE**  
BORDE CRETA  
33x50x2.5

out  
C3



**MAUI EDGE**  
BORDE MAUI  
33x50x2.5

out  
C3



**SAMOA EDGE**  
BORDE SAMOA  
50x120x2.5

\_Only available in Light  
\_Solo disponible en Light

out  
C3

**\_POOL EDGES\_ BORDES DE PISCINA**



**MIKONOS EDGE**  
BORDE MIKONOS  
45x70x3/3.5



**\_DRAIN GRATES\_ REJILLAS DE PISCINA**



**CERAMIC DRAIN GRATE**  
REJILLA DE DRENAJE CERÁMICA  
RJ55 0000 20x50x2.2



Drain - Desagüe: >19.4m<sup>3</sup>/hora  
Grate Rubber 9710 included  
Goma p/Rejilla incluida  
 **ANTISHOCK**



**CERAMIC DRAIN GRATE**  
REJILLA DE DRENAJE CERÁMICA  
RJ67 0000 25x50x2.2



Drain - Desagüe: >19.4m<sup>3</sup>/hora  
Grate Rubber 9710 included  
Goma p/Rejilla 9710 incluida  
 **ANTISHOCK**



**CERAMIC DRAIN GRATE**  
REJILLA DE DRENAJE CERÁMICA  
RJ70 0000 20x50x2.2



Drain - Desagüe: >9.7m<sup>3</sup>/hora



**Component: Grate Rubber included**  
Componente: Goma p/Rejilla incluida  
Art. 9710 Worldwide Patent  
Patente Mundial



> 19.7 m<sup>3</sup>/hora



**Component: Grate Rubber**  
Componente: Goma p/Rejilla no incluida  
Art. 6491

**\_TRIM\_ PIEZAS TERMINACIÓN**



MDCA E000 6x50cm



MDCA EE00 6x6cm



MDCA AE00 6x6cm



MDCA CE00 4.5x16cm



MDCA I000 6x50cm



MDCA EI00 6x6cm



MDCA AI00 6x6cm



MDCA CI00 5.5x16cm





Stromboli **LIGHT** 60x120 cm









Stromboli **CREAM** 75x75 cm





# Cements

Cements is neutral and clean, a type of porcelain stoneware that simulates cement, offering extra durability and ease of maintenance thanks to the fact that its composition is actually high-strength ceramic material.

Shades similar to snow, smoke and warm colours are what our designers have laid out to create trendy outdoor spaces.

Uniform and pure lines that will make the rest of the decorative elements stand out even more and, if you wish, make the pool even more integrated with its surroundings.

Cements es neutro y limpio, un gres porcelánico que simula al cemento, ofreciendo un plus de durabilidad y facilidad de mantenimiento gracias a que su composición es en realidad material cerámico de alta resistencia.

Los tonos similares a la nieve, al humo y a los colores cálidos son los que nuestros diseñadores han creado para generar espacios de exterior de máxima tendencia.

Líneas uniformes y puras que harán resaltar más el resto de los elementos decorativos y que harán además que, si lo desea, la piscina quede aún más integrada con su entorno.







**\_COLOURS\_** COLORES

SNOW



WARM



SMOKE



**\_TILE FORMATS\_** FORMATOS DE BALDOSA

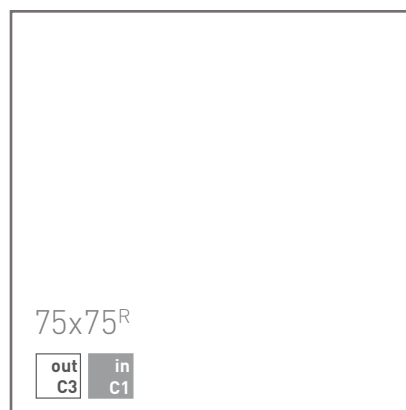

<sup>(R)</sup> Rectified tiles - Bases rectificadas



## \_STEP\_PELDAÑO



**RECTO STEP**  
PELDAÑO RECTO  
33x120



**RECTO STEP COVER**  
PELDAÑO RECTO TAPA  
33x120



**WINDOW SILLS**  
VIERTEAGUAS  
18x50



## \_OTHER FINISHES\_OTROS ACABADOS



**RISER**  
TABICA  
14.5x120



**SKIRTING BOARD**  
RODAPIÉ  
9x45

## \_POOL EDGES\_BORDES DE PISCINA



**CRETA EDGE**  
BORDE CRETA  
33x50x2.5



## \_DRAIN GATES\_REJILLAS DE PISCINA



**CERAMIC DRAIN GRATE**  
REJILLA DE DRENAJE CERÁMICA  
RJ67 0000 25x50x2.2



Drain - Desagüe: >19.4m<sup>3</sup>/hora  
**Grate Rubber 9710 included**  
Goma p/Rejilla 9710 incluida  
**ANTISHOCK**



**Component: Grate Rubber included**  
Componente: Goma p/Rejilla incluida  
Art. 9710  Worldwide Patent  
Patente Mundial



> 19.7 m<sup>3</sup>/hora

\_TRIM\_PIEZAS TERMINACIÓN



MDCA E000 6x50cm



MDCA EE00 6x6cm



MDCA EI00 6x6cm



MDCA CE00 4.5x16cm



MDCA I000 6x50cm



MDCA AE00 6x6cm



MDCA AI00 6x6cm



MDCA CI00 5.5x16cm

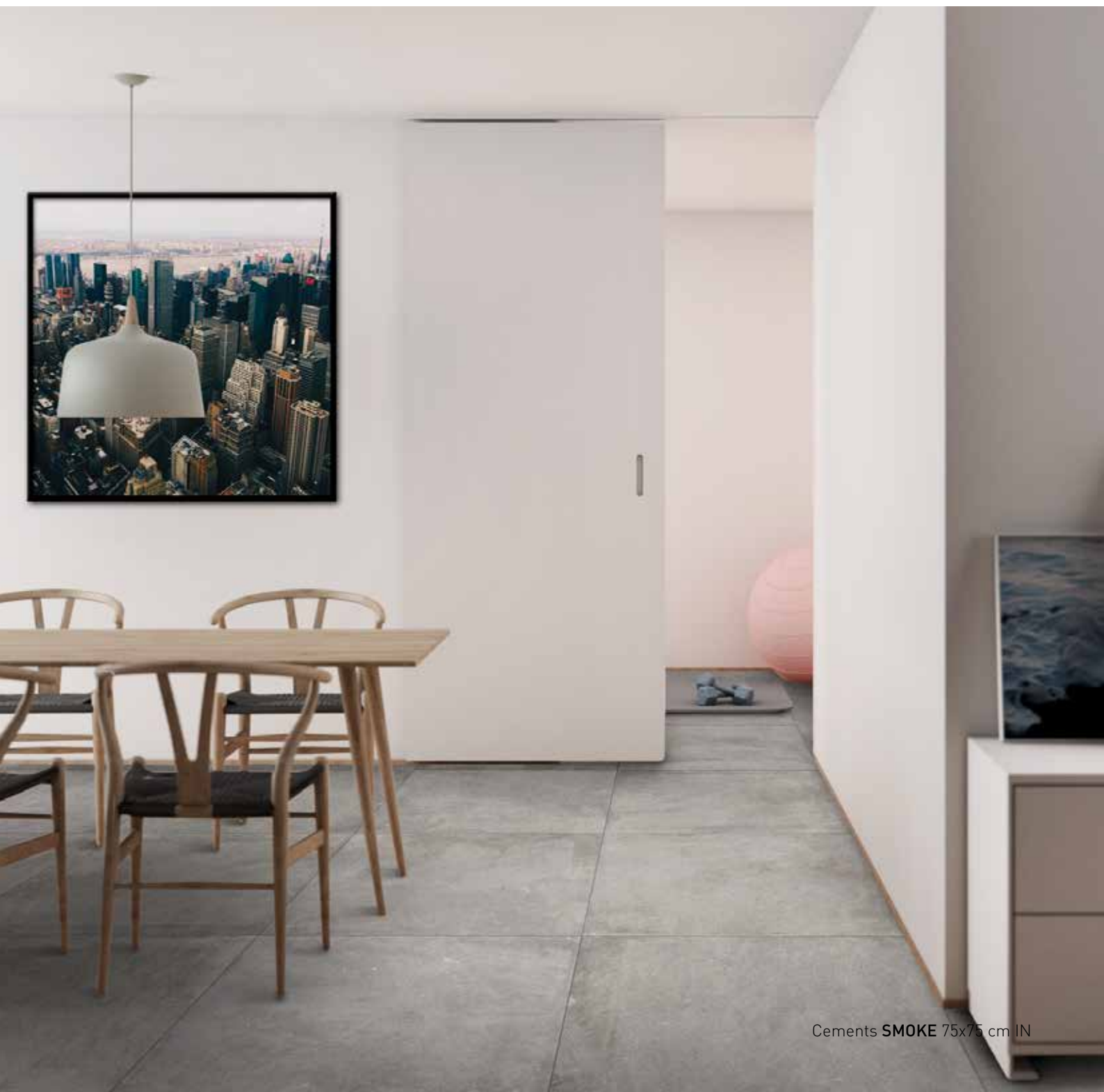







Cements **SNOW** 75x75 cm IN





Woods **OLIVO** 20x120 cm

# WOODS

Woods in warm and light colours that bring warmth to any space. Its textures and finishes are soft and organic, while the material offers all the strength and durability of ceramic.

Woods withstands all kinds of wet weather conditions or arid climates, retaining its colour. Shades range from neutral greys to warm browns to suit any atmosphere and evoke a homely feel.

Las maderas de colores templados, cálidos y con luz que aportan calidez a cualquier espacio. Sus texturas y acabados son suaves y orgánicos, al tiempo que el material ofrece toda la resistencia y durabilidad de la cerámica.

Woods resiste a todo tipo de condiciones climáticas húmedas o de climas áridos, conservando su color. Los tonos van desde los grises más neutros a los cálidos marrones para adecuarse a cualquier atmósfera y evocar una sensación hogareña.





\_COLOURS\_COLORES

ARTIC

NORDIC

OLIVO



\_TILE FORMATS\_FORMATOS DE BALDOSA

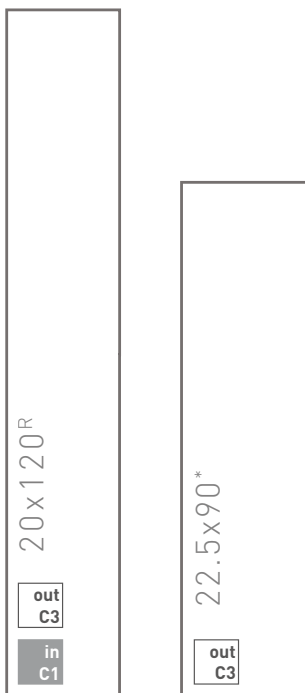

(\* ) Not rectified tiles - Bases sin rectificar | (R) Rectified tiles - Bases rectificadas



## \_STEP\_PELDAÑO



**FULL STEP**  
PELDAÑO COMPLETO  
33x120



**RECTO STEP**  
PELDAÑO RECTO  
33x120



**RECTO STEP COVER**  
PELDAÑO RECTO TAPA  
33x120



**WINDOW SILLS**  
VIERTEGUAS  
18x50



## \_OTHER FINISHES\_OTROS ACABADOS



**RISER**  
TABICA  
14.5x120



**SKIRTING BOARD**  
RODAPIÉ  
9x45

## \_POOL EDGES\_BORDES DE PISCINA



**CRETA EDGE**  
BORDE CRETA  
33x50x2.5



## \_DRAIN GATES\_REJILLAS DE PISCINA



**CERAMIC DRAIN GRATE**  
REJILLA DE DRENAJE CERÁMICA  
RJ67 0000 25x50x2.2



Drain - Desagüe: >19.4m<sup>3</sup>/hora  
Grate Rubber 9710 included  
Goma p/Rejilla 9710 incluida



Component: Grate Rubber included  
Componente: Goma p/Rejilla incluida  
Art. 9710



> 19.7 m<sup>3</sup>/hora

\_TRIM\_PIEZAS TERMINACIÓN



MDCA E000 6x50cm



MDCA EE00 6x6cm



MDCA EI00 6x6cm



MDCA CE00 4,5x16cm



MDCA I000 6x50cm



MDCA AE00 6x6cm



MDCA AI00 6x6cm



MDCA CI00 5,5x16cm

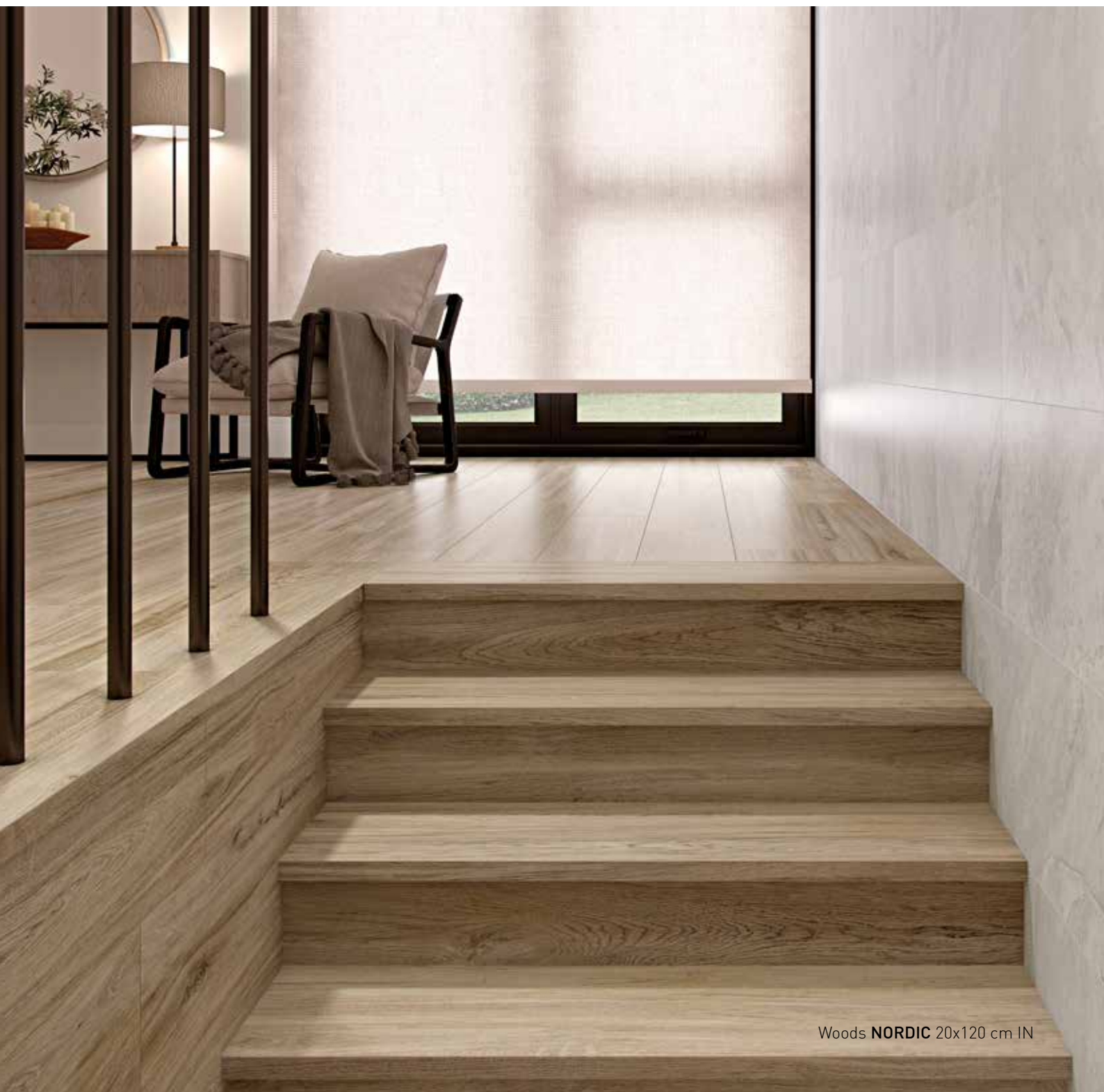





Woods ARTIC 20x120 cm IN







Sea Rock **MARFIL** 31x83 cm

# Sea Rock

Inspired by marine rocks, Sea Rock brings us closer to the details and beauty of the seabed. It stands out for its successful colour palette and the perfect reproduction of the veins of the most exquisite marbles.

The texture and its natural tones inspire classic, modern or functional style environments, a collection that, with its elegance and style, will bring a touch of distinction to your home. Its sinuous outline and its pieces full of colour adapt to the environment, providing a touch of tasteful elegance.

Inspirada en las rocas marinas, Sea Rock nos acerca los detalles y la belleza del fondo del mar. Destaca por su acertada paleta de color y la perfecta reproducción de las vetas de los mármoles más exquisitos.

La textura y sus tonos naturales inspiran a los ambientes de estilo clásico, moderno o funcional, una colección que, con su elegancia y estilo, le aportará un toque de distinción a tu hogar. Su trazado sinuoso y piezas llenas de color se adaptan a los ambientes aportando toda una lección de buen gusto.





SCALE 1:1  
SEA ROCK  
MARFIL





\_COLOURS\_COLORES

MARFIL



CARMEL



\_TILE FORMATS\_FORMATOS DE BALDOSA

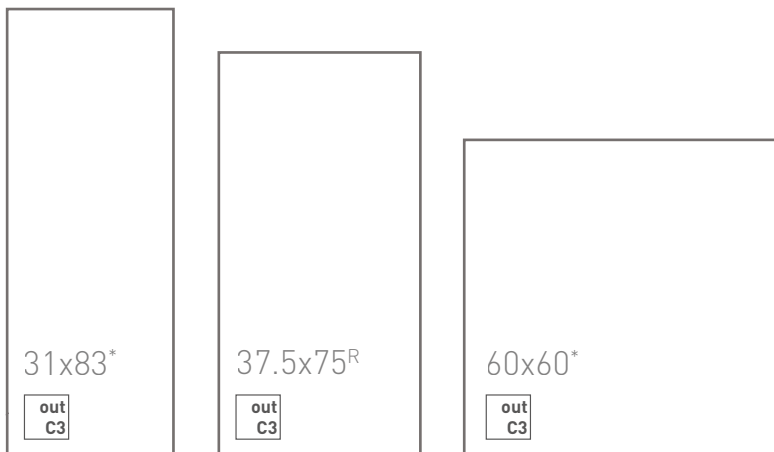

(\*) Not rectified tiles - Bases sin rectificar | (R) Rectified tiles - Bases rectificadas



## \_STEP\_PELDAÑO



**RECTO STEP**  
PELDAÑO RECTO

33x120



**RECTO STEP COVER**  
PELDAÑO RECTO TAPA

33x120



**FULL STEP**  
PELDAÑO COMPLETO

33x120



**WINDOW SILLS**  
VIERTAGUAS

18x50



## \_OTHER FINISHES\_OTROS ACABADOS



**RISER**  
TABICA  
14.5x120



**SKIRTING BOARD**  
RODAPIÉ  
9x45

## \_POOL EDGES\_BORDES DE PISCINA



**CRETA EDGE**  
BORDE CRETA  
33x50x2.5



**MIKONOS EDGE**  
BORDE MIKONOS  
45x70x3/3.5

\_Only available in caramel  
\_Solo disponible en Caramel



## \_DRAIN GATES\_REJILLAS DE PISCINA



**CERAMIC DRAIN GRATE**  
REJILLA DE DRENAJE CERÁMICA  
RJ67 0000 25x50x2.2



Drain - Desagüe: >19.4m<sup>3</sup>/hora  
Grate Rubber 9710 included  
Goma p/Rejilla 9710 incluida  
 **ANTISHOCK**



**CERAMIC DRAIN GRATE**  
REJILLA DE DRENAJE CERÁMICA  
RJ70 0000 20x50x2.2



\_Only available in caramel  
\_Solo disponible en Caramel  
Drain - Desagüe: >9.7m<sup>3</sup>/hora



Component: Grate Rubber  
 Componente: Goma p/Rejilla no incluida  
 Art. 6491



Component: Grate Rubber included  
 Componente: Goma p/Rejilla incluida  
 Art. 9710  Worldwide Patent  
 Patente Mundial



> 19.7 m<sup>2</sup>/hora

\_TRIM\_PIEZAS TERMINACIÓN



MDCA E000 6x50cm



MDCA EE00 6x6cm



MDCA EI00 6x6cm



MDCA CE00 4,5x16cm



MDCA I000 6x50cm



MDCA AE00 6x6cm



MDCA AI00 6x6cm



MDCA CI00 5,5x16cm







Sea Rock **CARAMEL** 37.5x75 cm









FIRMHOUSE CHEDDARS  
GREEN'S  
QUICK TRAMATURE  
MILKERY  
KILN

SMOKED CHEESES  
SMOKED LINCOLNSHIRE POACHER  
SMOKED KNOX KANORE  
SMOKED RIBESDALE COAT  
SMOKED CUMBERLAND

GOATS - EWES MILK C  
RAGSTONE COAT  
SELLES SUR CHEST  
TICKLEMORE  
DORSTONE  
CROTTIN  
MOUSERY  
RIBBLESDALE  
BERKSWELL  
MANCHESTER  
SWALEDALE  
LISSAU IRISH  
HIGMORE

# MATERIA

The chromatic neutrality of this collection inspired by polished concrete is a reflection of new architectural trends.

Materia is the perfect option to combine with minimalist decoration, in which straight and clean lines are the protagonists. In addition, the simplicity and cleanliness of its finishes will be the perfect finishing touch for projects where the feeling of spaciousness is paramount. The most urban and contemporary finish with the benefits of nature.

La neutralidad cromática de esta colección inspirada en el hormigón pulido es el reflejo de las nuevas tendencias arquitectónicas.

Materia es la opción perfecta para combinar con una decoración minimalista, en la que las líneas rectas y depuradas son protagonistas. Además, la sencillez y limpieza de sus acabados serán el colofón perfecto para tipo de proyectos en los que la sensación de amplitud es primordial. El acabado más urbano y contemporáneo con los beneficios de la naturaleza.







**\_COLOURS\_COLORES**

BIANCO

ARENA

PLOMO



**\_TILE FORMATS\_FORMATOS DE BALDOSA**

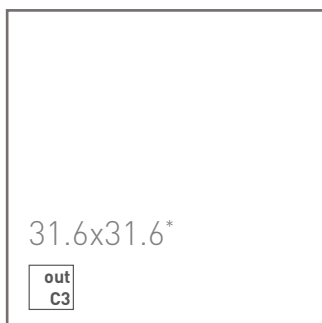

(\*) Not rectified tiles - Bases sin rectificar

**\_STEP\_PELDAÑO**



**RECTO STEP**  
PELDAÑO RECTO  
31.6x33



**WINDOW SILLS**  
VIERTEAGUAS  
18x50



**\_OTHER FINISHES\_OTROS ACABADOS**



**SKIRTING BOARD**  
RODAPIÉ  
9x45





# Colonial

Enduring over time, Colonial presents a rustic style with which any setting will acquire a touch of distinction. It starts from nature and, at the same time, integrates with it in an environment in which warm tones are the protagonists and offer a vintage look with a strong Mediterranean personality.

At Cerámica Mayor, natural stone has always been present and offers us endless possibilities, from an austere or rigorous style to the unimaginable for the most creative.

Perdurable en el tiempo, Colonial presenta un estilo rústico con el que cualquier entorno adquirirá una pincelada de distinción. Parte de la naturaleza y, a su vez, se integra con ella en un ambiente en el que los tonos cálidos son protagonistas y ofrecen un aspecto vintage con una fuerte personalidad mediterránea.

En Cerámica Mayor la piedra natural siempre ha estado presente y nos brinda un sinfín de posibilidades, desde un estilo austero o riguroso hasta aquello inimaginable para los más creativos.





## COTTO



### \_TILE FORMATS\_FORMATOS DE BALDOSA

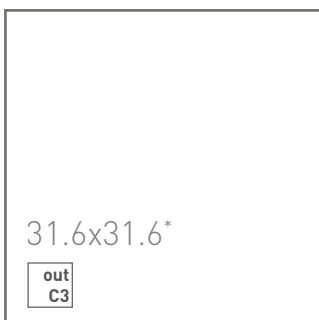

(\*) Not rectified tiles - Bases sin rectificar

### \_STEP\_PELDAÑO



**RECTO STEP**  
PELDAÑO RECTO

31.6x33



**WINDOW SILLS**  
VIERTAGUAS

18x50



### \_OTHER FINISHES\_OTROS ACABADOS



**SKIRTING BOARD**  
RODAPIÉ

9x45





# POOL

S O L U T I O N S

**\_CONSTRUCTION SOLUTIONS  
FOR THE POOL VESSEL**  
\_SOLUCIONES CONSTRUCTIVAS  
PARA EL VASO DE LA PISCINA







# CRETA

## \_BASIC SYSTEM PIECES\_ SISTEMA BÁSICO DE PIEZAS



**CRETA EDGE**  
BORDE CRETA  
BPCR 0000 33x50

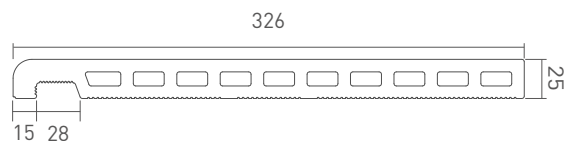
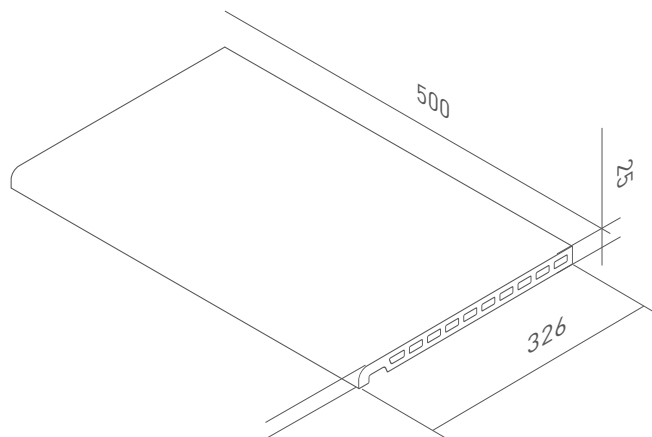

## \_AVAILABLE COLORS\_ COLORES DISPONIBLES



## \_CURVED SOLUTION\_ SOLUCIÓN CURVA



### CRETA CURVED EDGE

BORDE CURVO CRETA

- ① BPCR RI00
- ② BPCR RE00

Can be used with drain grates RJ67 and RJ55  
Compatible con las rejillas RJ67 and RJ55

## \_CORNER SOLUTION\_ SOLUCIÓN ESQUINA

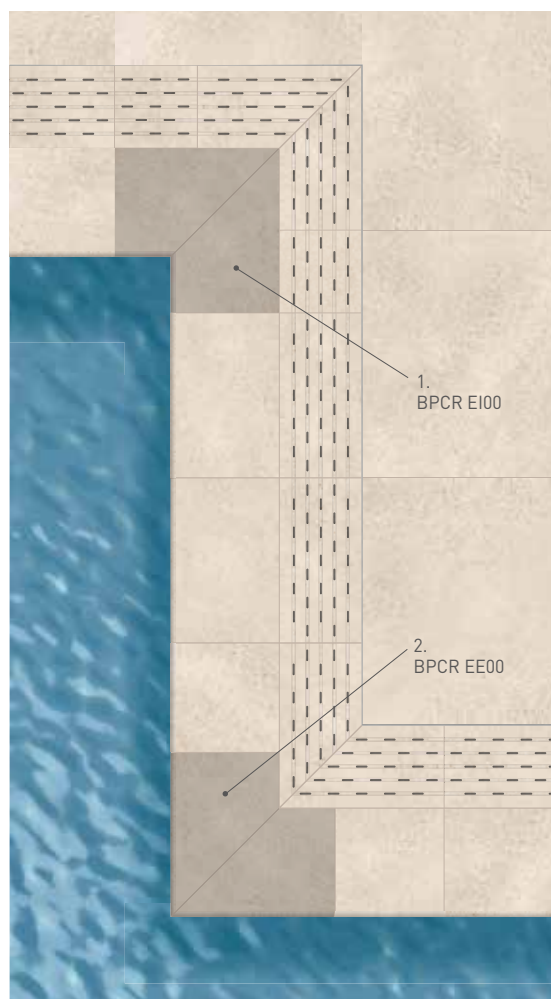

### CRETA EDGE CORNER PACK (2pcs)

PACK ESQUINA BORDE CRETA (2pcs)

- ① BPCR EI00 33x50
- ② BPCR EE00 33x50

Can be used with drain grates RJ67, RJ55 and RJ70  
Compatible con las rejillas RJ67, RJ55 y RJ70

## \_TECHNICAL INFORMATION\_ INFORMACIÓN TÉCNICA

**MONOBLOCK** ONE PIECE, WITHOUT GLUED  
UNA PIEZA, SIN PEGADO



UNE ENV 12633  
**Clase 3**



DIN 51130  
**R11**



DIN 51097  
**Clase C**



EN ISO 10545-12  
✓



EN ISO 10545-13  
**GA / GLA / GHA**



**LONG LIFE**  
LARGA VIDA



**EASY CLEAN**  
FÁCIL LIMPIEZA









Stromboli **LIGHT**\_Borde Creta



# SAMOA

\_BASIC SYSTEM PIECES\_ SISTEMA BÁSICO DE PIEZAS



**SAMOA EDGE**  
BORDE SAMOA  
BPSA 0000 50x120

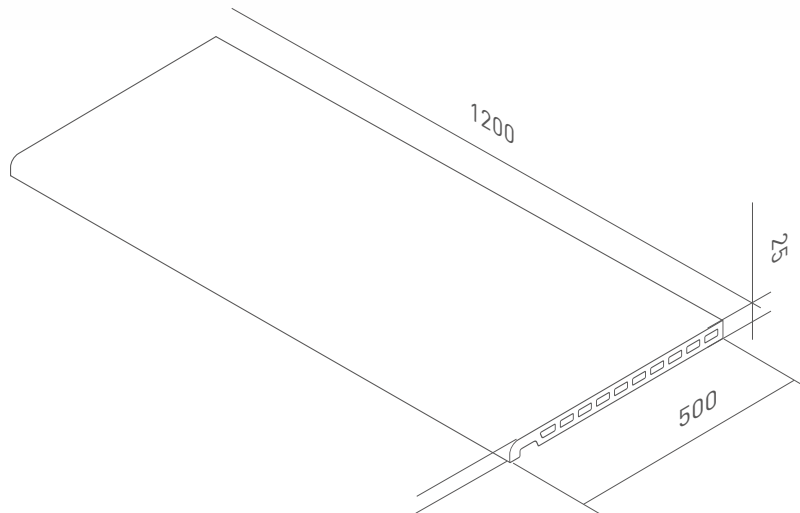

Enamelled on three sides  
Esmaltado a 3 caras

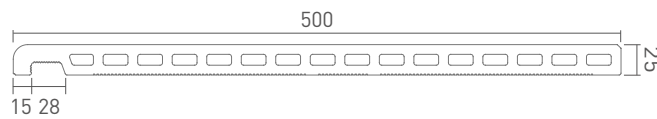

\_AVAILABLE COLORS\_ COLORES DISPONIBLES



Crosscut PETRA



Crosscut CLOUD



Stromboli LIGHT

## \_CURVED SOLUTION\_ SOLUCIÓN CURVA

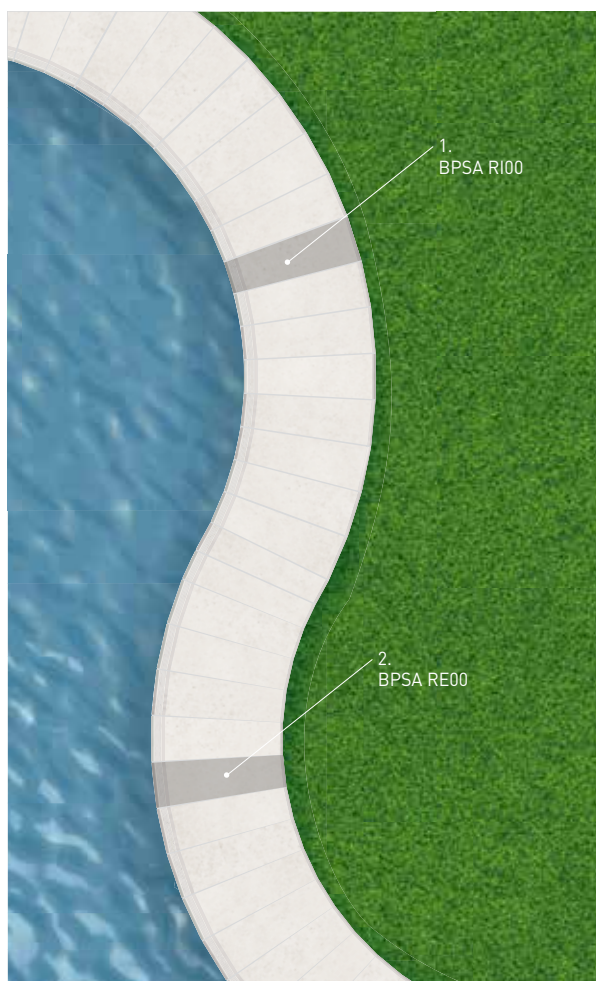

**SAMOA CURVED EDGE**  
BORDE CURVO SAMOA  
① BPSA RI00  
② BPSA RE00

## \_CORNER SOLUTION\_ SOLUCIÓN ESQUINA

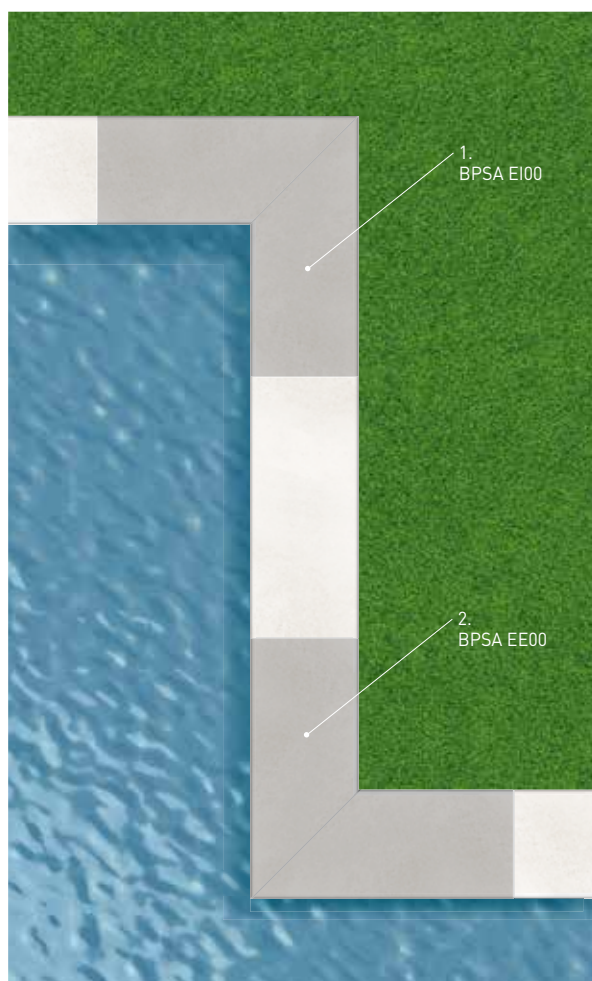

**SAMOA EDGE CORNER PACK (2pcs)**  
PACK ESQUINA BORDE SAMOA (2pcs)  
① BPSA EI00 50x120  
② BPSA EE00 50x120

## \_TECHNICAL INFORMATION\_ INFORMACIÓN TÉCNICA

**MONOBLOCK** ONE PIECE, WITHOUT GLUED  
UNA PIEZA, SIN PEGADO



UNE ENV 12633  
**Clase 3**



DIN 51130  
**R11**



DIN 51097  
**Clase C**



EN ISO 10545-12  
✓



EN ISO 10545-13  
**GA / GLA / GHA**



LONG LIFE  
LARGA VIDA



EASY CLEAN  
FÁCIL LIMPIEZA



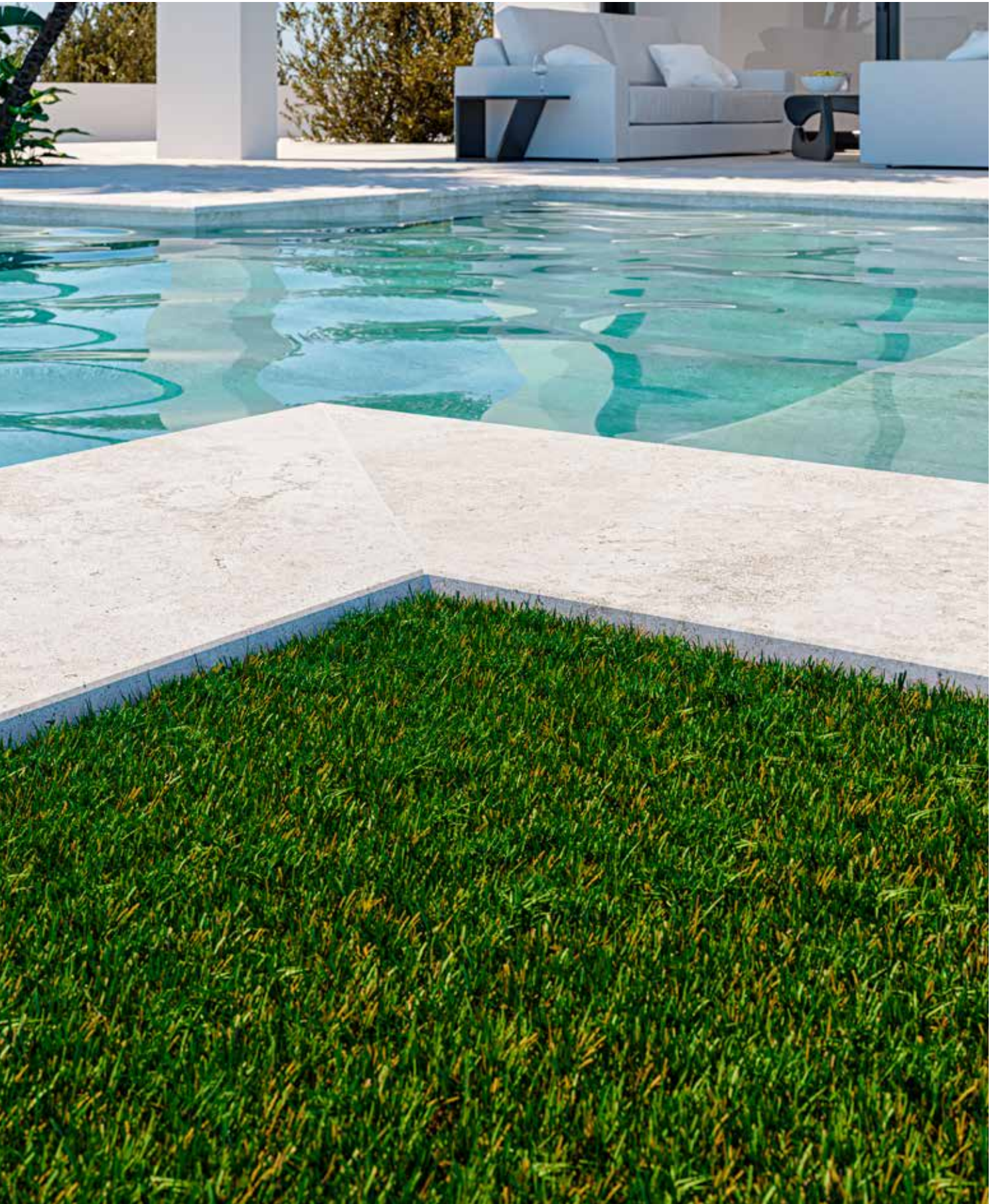







# MAUI

## \_BASIC SYSTEM PIECES\_ SISTEMA BÁSICO DE PIEZAS



**MAUI EDGE**  
BORDE MAUI  
Ref. BPMA 0000 33x50

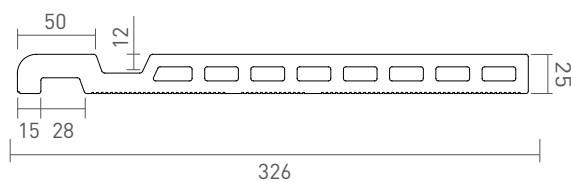
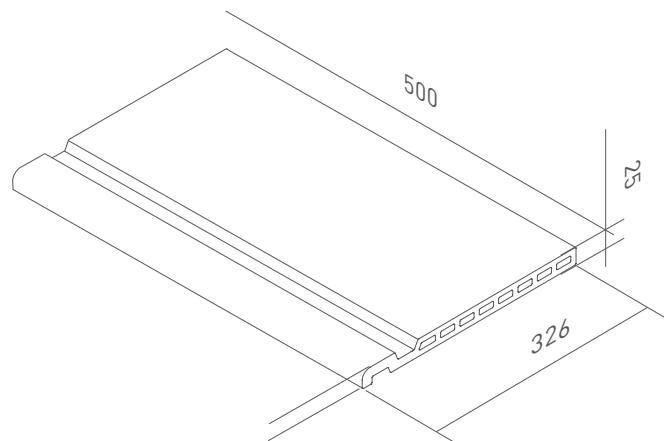

## \_AVAILABLE COLORS\_ COLORES DISPONIBLES



Stroboli LIGHT



Stroboli CREAM



Stroboli SILVER

## \_CURVED SOLUTION\_ SOLUCIÓN CURVA

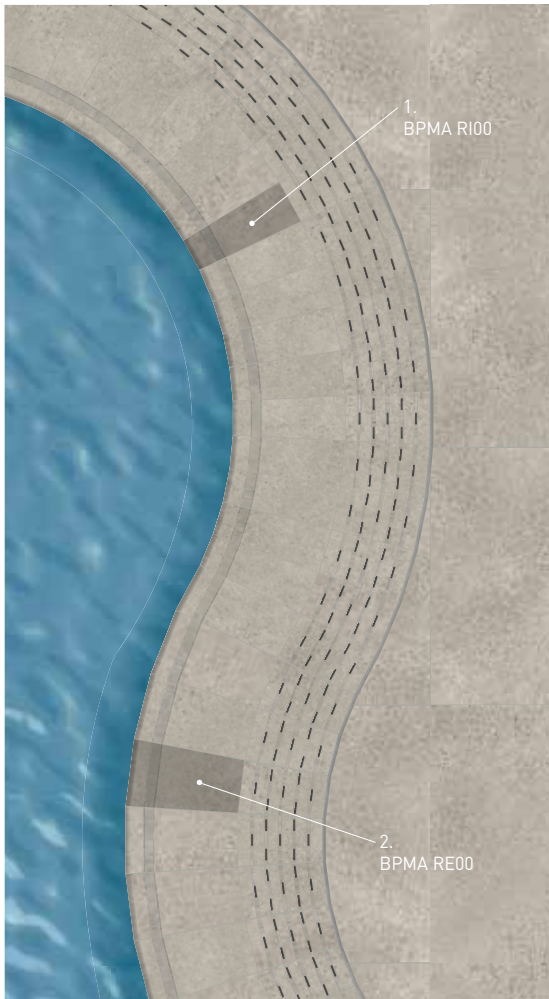

### MAUI CURVED EDGE

BORDE CURVO MAUI

- ① BPMA RI00
- ② BPMA RE00

Can be used with drain grates RJ67 and RJ55  
Compatible con las rejillas RJ67 y RJ55

## \_CORNER SOLUTION\_ SOLUCIÓN ESQUINA

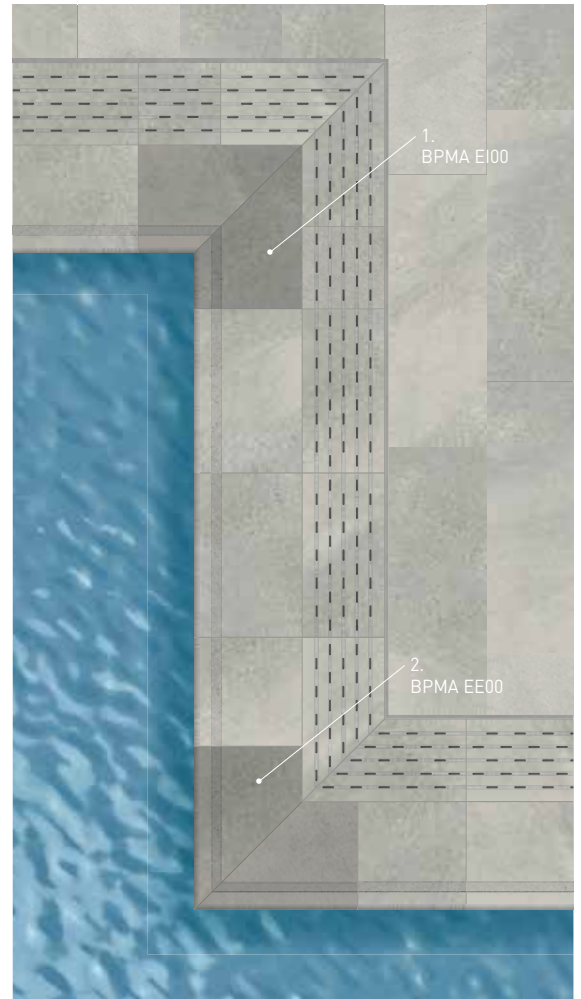

### MAUI EDGE CORNER PACK (2pcs)

PACK ESQUINA BORDE MAUI (2pcs)

- ① BPMA EI00 33x50
- ② BPMA EE00 33x50

Can be used with drain grates RJ67, RJ55 and RJ70  
Compatible con las rejillas RJ67, RJ55 y RJ70

## \_TECHNICAL INFORMATION\_ INFORMACIÓN TÉCNICA

**MONOBLOCK** ONE PIECE, WITHOUT GLUED  
UNA PIEZA, SIN PEGADO



UNE EN 12633  
**Clase 3**



DIN 51130  
**R11**



DIN 51097  
**Clase C**



EN ISO 10545-12  
✓



EN ISO 10545-13  
**GA / GLA / GHA**



LONG LIFE  
LARGA VIDA



EASY CLEAN  
FÁCIL LIMPIEZA







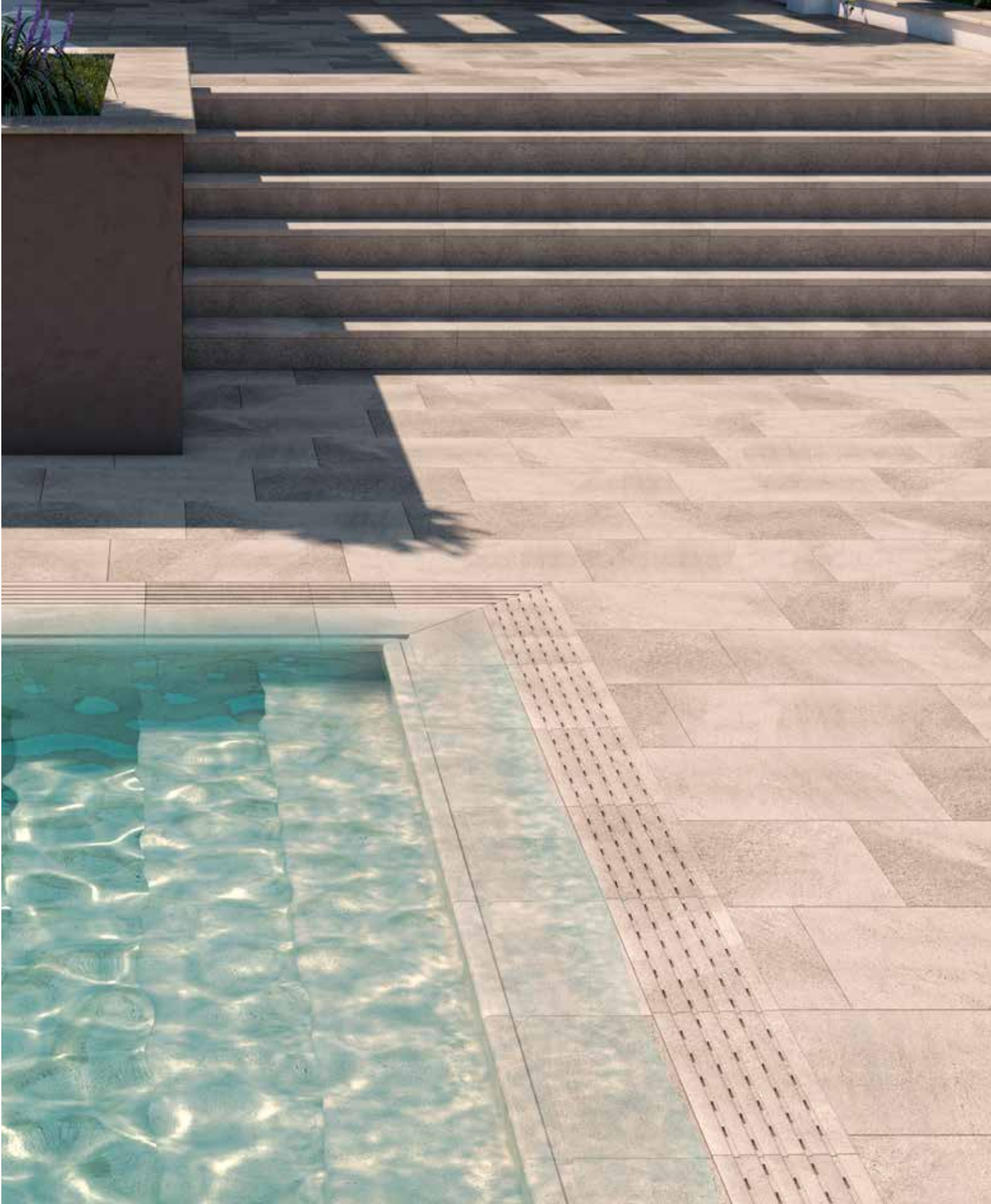



# MIKONOS

## \_BASIC SYSTEM PIECES\_ SISTEMA BÁSICO DE PIEZAS



**MIKONOS EDGE**  
BORDE MIKONOS  
BPMI 0000 E2C 45x70

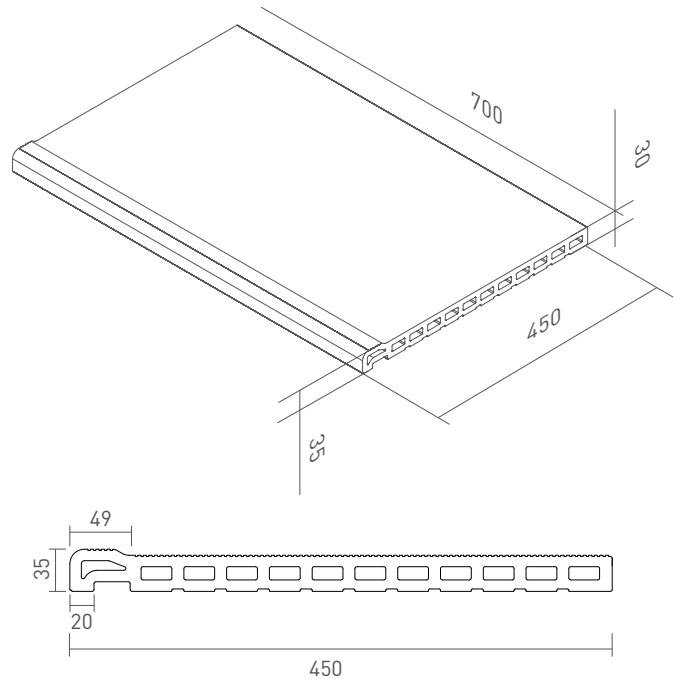

## \_PIEZAS ESPECIALES PARA SKIMMER\_ SPECIAL PIECES FOR SKIMMER

**COVER FOR SKIMMER HOLE**  
TAPA PARA AGUJERO SKIMMER  
BPMI SKTP

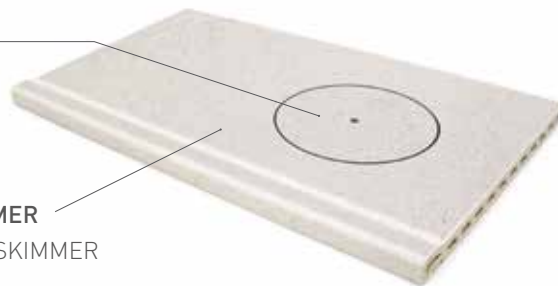

**SPECIAL PIECE WITH HOLE FOR SKIMMER**  
PIEZA ESPECIAL CON AGUJERO PARA SKIMMER  
BPMI SK00 E2C 45x70

## \_AVAILABLE COLORS\_ COLORES DISPONIBLES



Stromboli LIGHT



Stromboli CREAM



Stromboli SILVER



Sea Rock CARMEL

## \_CURVED SOLUTION\_ SOLUCIÓN CURVA

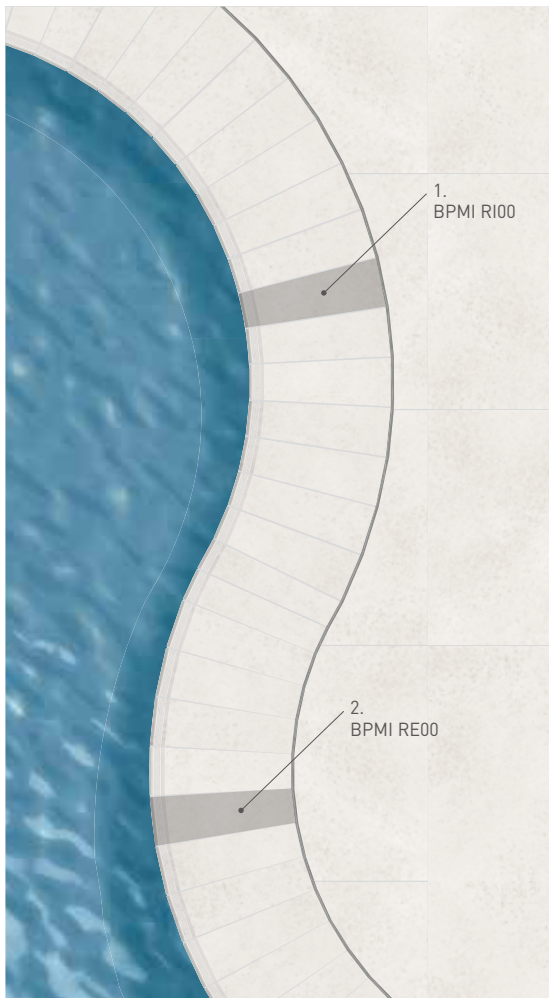

### MIKONOS CURVED POOL EDGE

BORDE CURVO MIKONOS

- ① BPMI RI00
- ② BPMI RE00

## \_CORNER SOLUTION\_ SOLUCIÓN ESQUINA

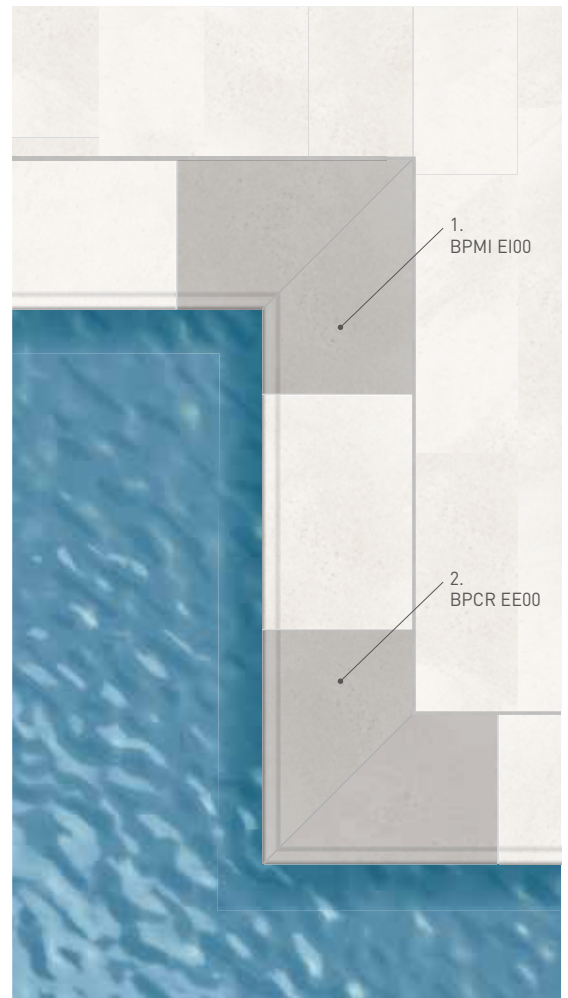

### MIKONOS EDGE CORNER PACK (2pcs)

PACK ESQUINA BORDE MIKONOS (2pcs)

- ① BPMI EI00 45x70
- ② BPMI EE00 45x70

## \_TECHNICAL INFORMATION\_ INFORMACIÓN TÉCNICA

**MONOBLOCK** ONE PIECE, WITHOUT GLUED  
UNA PIEZA, SIN PEGADO



UNE ENV 12633  
**Clase 3**



DIN 51130  
**R12**



DIN 51097  
**Clase C**



EN ISO 10545-12  
✓



EN ISO 10545-13  
**GA / GLA / GHA**



LONG LIFE  
LARGA VIDA



EASY CLEAN  
FÁCIL LIMPIEZA









# BORA

## \_BASIC SYSTEM PIECES\_ SISTEMA BÁSICO DE PIEZAS



**BORA EDGE**  
BORDE BORA  
BPBO 0000 20x50

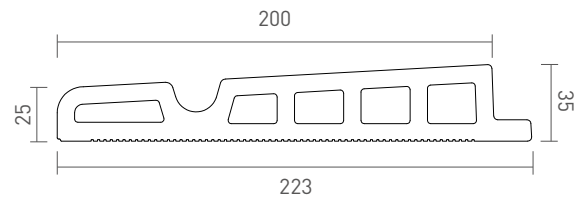
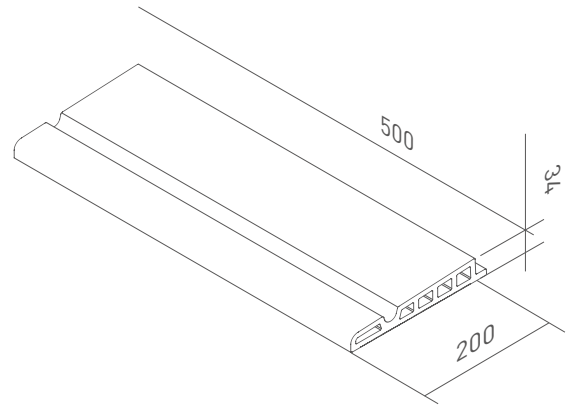

**GRATE SUPPORT**  
SOPORTE P/REJILLA  
BSCA 0000 18x50

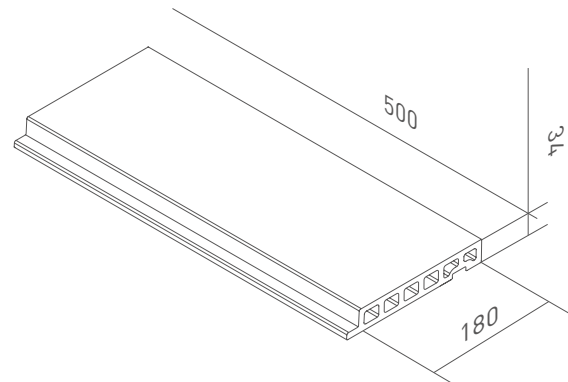

## \_AVAILABLE COLORS\_ COLORES DISPONIBLES



Stromboli LIGHT



Stromboli CREAM



Stromboli SILVER



Crosscut PETRA



Crosscut CLOUD

## \_CURVED SOLUTION\_ SOLUCIÓN CURVA

## \_CORNER SOLUTION\_ SOLUCIÓN ESQUINA

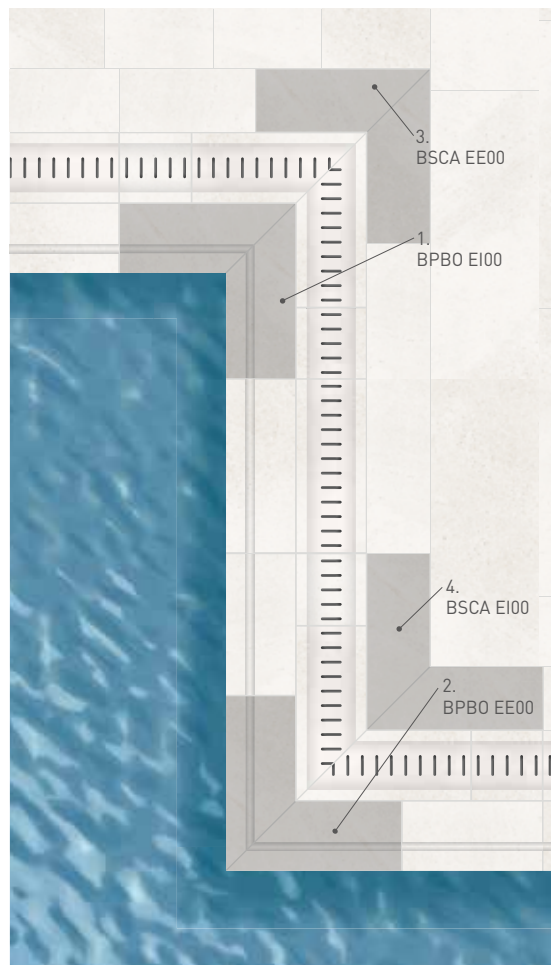
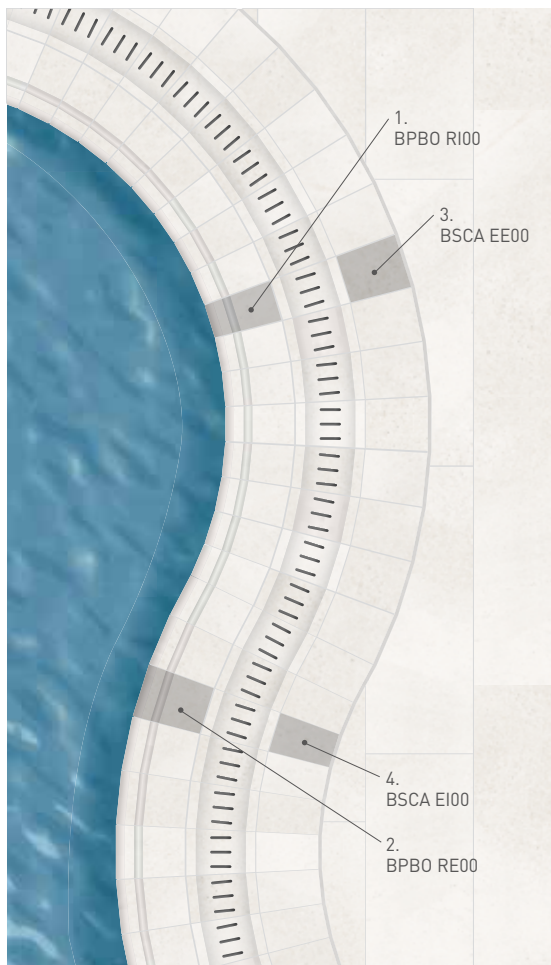

### BORA CURVED POOL EDGE

BORDE CURVO BORA

- ① BPBO RI00
- ② BPBO RE00

Can be used with drain grates RJ67 and RJ55  
Compatible con las rejillas RJ67 y RJ55

### CANARIAS CURVED GRATE SUPPORT

SOPORTE CURVO CANARIAS PARA REJILLA

- ③ BSCA EE00
- ④ BSCA EI00

Can be used with drain grates RJ67 and RJ55  
Compatible con las rejillas RJ67 y RJ55

### BORA EDGE CORNER PACK (2pcs)

PACK ESQUINA BORDE BORA (2pcs)

- ① BPBO EI00 20x\_
- ② BPBO EE00 20x\_

Can be used with drain grates RJ67, RJ55 and RJ70  
Compatible con las rejillas RJ67, RJ55 y RJ70

### CANARIAS CORNER GRATE SUPPORT PACK (2pcs)

PACK SOPORTE ESQUINA CANARIAS  
PARA REJILLA (2pcs)

- ③ BSCA EE00 18x50
- ④ BSCA EI00 18x50

Can be used with drain grates RJ67, RJ55 and RJ70  
Compatible con las rejillas RJ67, RJ55 y RJ70

## \_TECHNICAL INFORMATION\_ INFORMACIÓN TÉCNICA

**MONOBLOCK** ONE PIECE, WITHOUT GLUED  
UNA PIEZA, SIN PEGADO



UNE EN 12633  
Clase 3



DIN 51130  
R11



DIN 51097  
Clase C



EN ISO 10545-12  
✓



EN ISO 10545-13  
GA / GLA / GHA



LONG LIFE  
LARGA VIDA



EASY CLEAN  
FÁCIL LIMPIEZA









# CANARIAS

## \_BASIC SYSTEM PIECES\_ SISTEMA BÁSICO DE PIEZAS



**CANARIAS EDGE**  
BORDE CANARIAS  
BSCA 0000 18x50

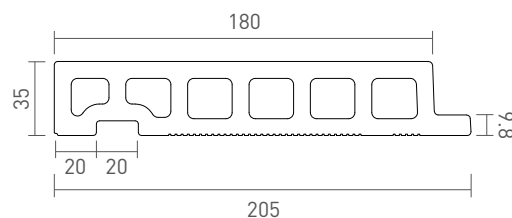
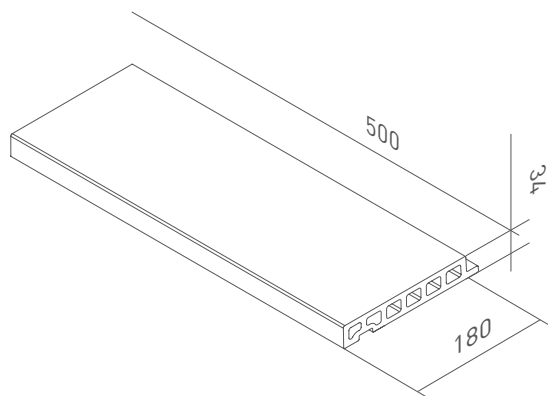

**GRATE SUPPORT**  
SOPORTE P/REJILLA  
BSCA 0000 18x50

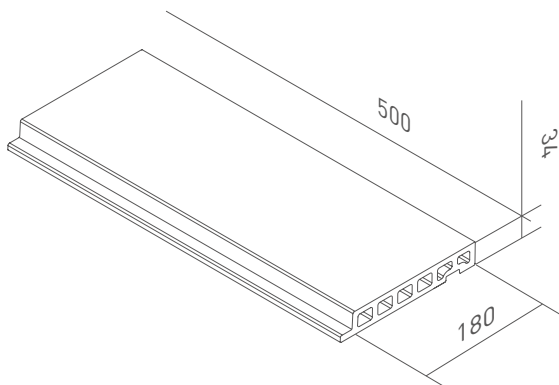

## \_AVAILABLE COLORS\_ COLORES DISPONIBLES



Stromboli LIGHT



Stromboli CREAM



Stromboli SILVER



Crosscut PETRA



Crosscut CLOUD

## \_CORNER SOLUTION\_ SOLUCIÓN ESQUINA

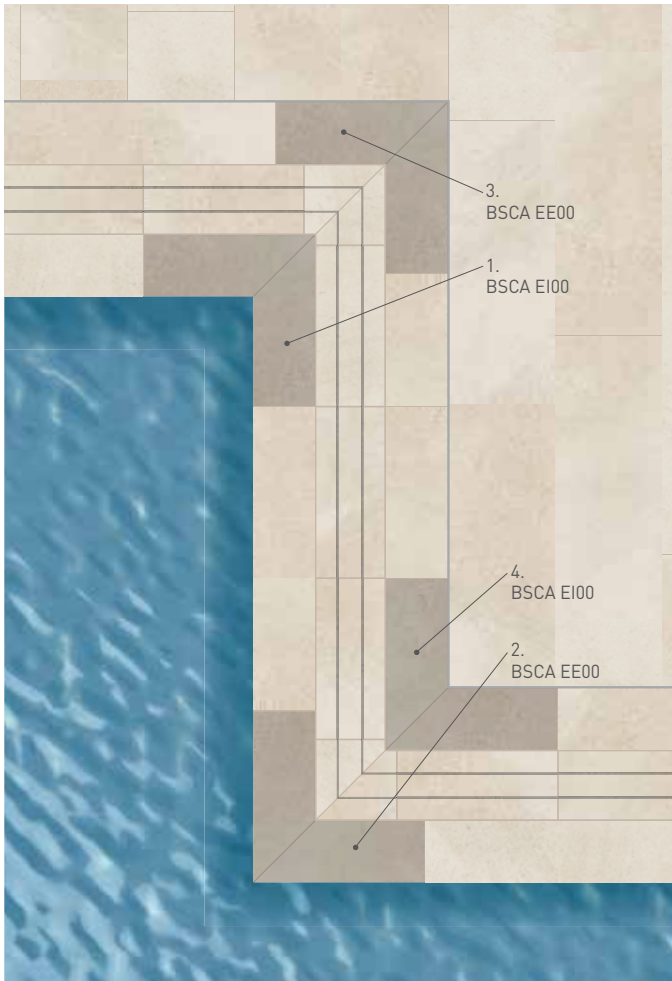

### CANARIAS EDGE CORNER PACK (2pcs)

PACK ESQUINA BORDE CANARIAS (2pcs)

- ① BSCA EI00 18x50
- ② BSCA EE00 18x50

Can be used with drain grates RJ67, RJ55 and RJ70  
Compatible con las rejillas RJ67, RJ55 y RJ70

### CANARIAS CORNER GRATE SUPPORT PACK (2pcs)

PACK SOPORTE ESQUINA CANARIAS  
PARA REJILLA (2pcs)

- ③ BSCA EI00 18x50
- ④ BSCA EE00 18x50

Can be used with drain grates RJ67, RJ55 and RJ70  
Compatible con las rejillas RJ67, RJ55 y RJ70

## \_TECHNICAL INFORMATION\_ INFORMACIÓN TÉCNICA

**MONOBLOCK** ONE PIECE, WITHOUT GLUED  
UNA PIEZA, SIN PEGADO



UNE ENV 12633  
**Clase 3**



DIN 51130  
**R11**



DIN 51097  
**Clase C**



EN ISO 10545-12  
✓



EN ISO 10545-13  
**GA / GLA / GHA**



LONG LIFE  
LARGA VIDA



EASY CLEAN  
FÁCIL LIMPIEZA









# ARUBA

## \_BASIC SYSTEM PIECES\_ SISTEMA BÁSICO DE PIEZAS



**ARUBA EDGE**  
BORDE ARUBA  
BPAR 0000 25x50

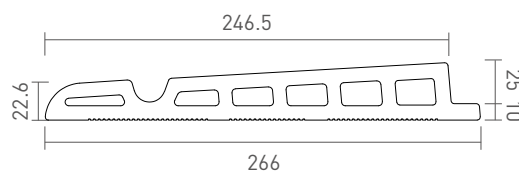
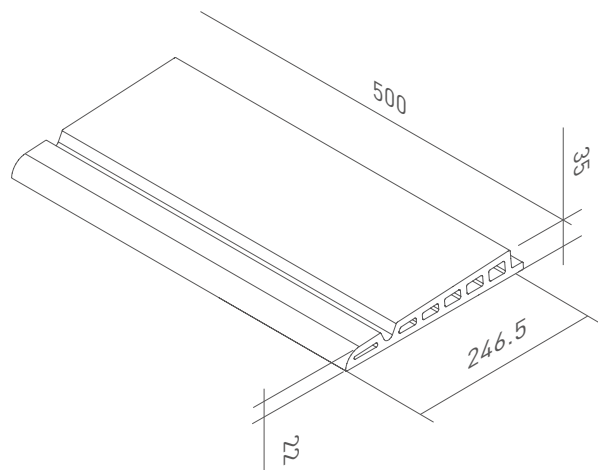

**GRATE SUPPORT**  
SOPORTE P/REJILLA  
BSCA 0000 18x50

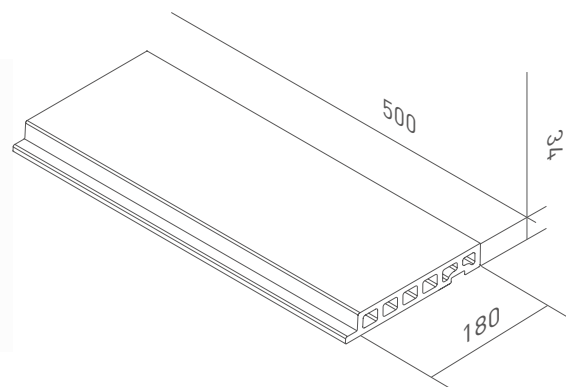

## \_AVAILABLE COLORS\_ COLORES DISPONIBLES



Stromboli LIGHT



Stromboli CREAM



Stromboli SIVLER



Crosscut CLOUD



Crosscut PETRA

## \_CURVED SOLUTION\_ SOLUCIÓN CURVA

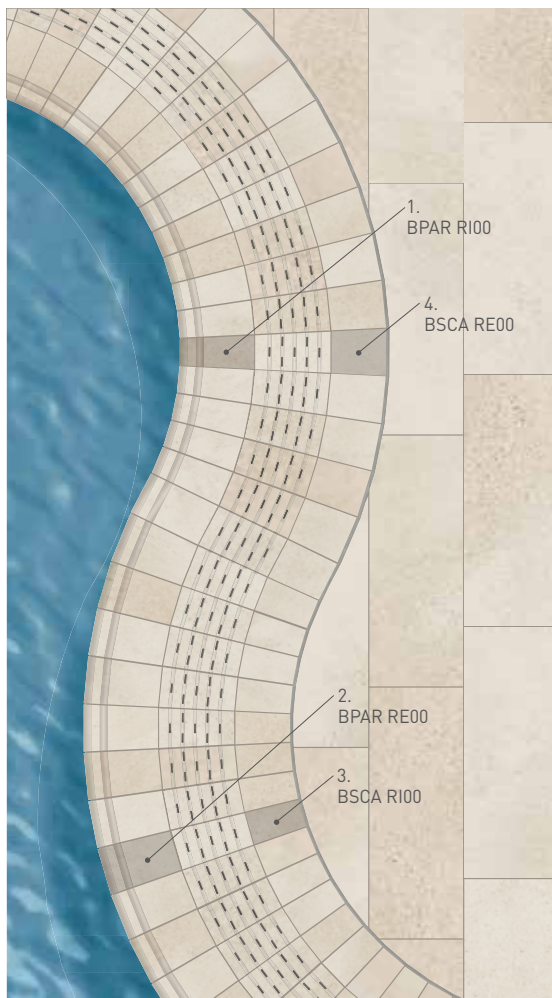

### ARUBA CURVED POOL EDGE

BORDE CURVO ARUBA

- ① BPAR RI00
- ② BPAR RE00

Can be used with drain grates RJ67 and RJ55  
Compatible con las rejillas RJ67 y RJ55

### CANARIAS CURVED GRATE SUPPORT

SOPORTE CURVO CANARIAS PARA REJILLA

- ③ BSCA RI00
- ④ BSCA RE00

Can be used with drain grates RJ67, RJ55 and RJ70  
Compatible con las rejillas RJ67, RJ55 y RJ70

## \_CORNER SOLUTION\_ SOLUCIÓN ESQUINA

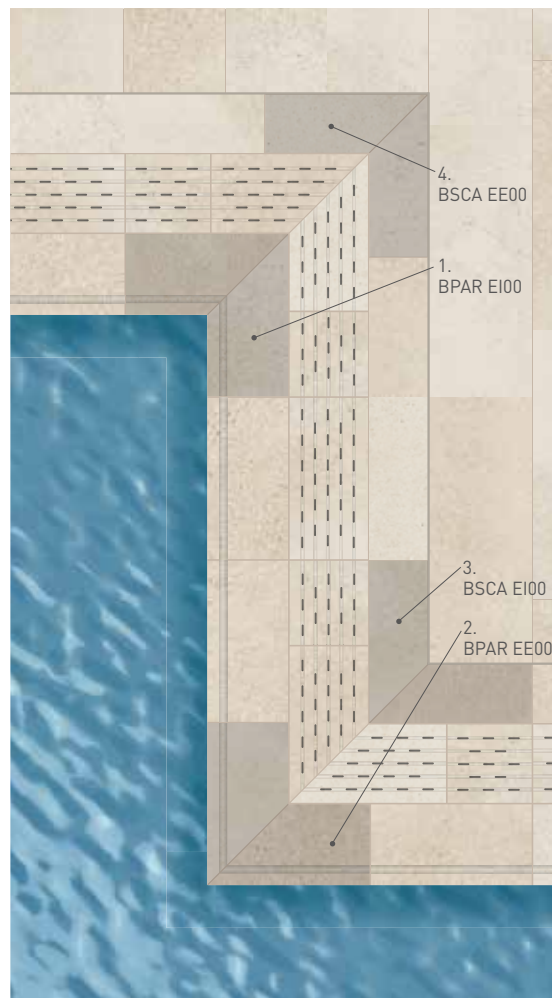

### ARUBA EDGE CORNER PACK (2pcs)

PACK ESQUINA BORDE ARUBA (2pcs)

- ① BPAR EI00 25x50
- ② BPAR EE00 25x50

Can be used with drain grates RJ67, RJ55 and RJ70  
Compatible con las rejillas RJ67, RJ55 y RJ70

### CANARIAS CORNER GRATE SUPPORT PACK (2pcs)

PACK SOPORTE ESQUINA CANARIAS  
PARA REJILLA (2pcs)

- ③ BSCA EI00 18x50
- ④ BSCA EE00 18x50

Can be used with drain grates RJ67, RJ55 and RJ70  
Compatible con las rejillas RJ67, RJ55 y RJ70

## \_TECHNICAL INFORMATION\_ INFORMACIÓN TÉCNICA

**MONOBLOCK** ONE PIECE, WITHOUT GLUED  
UNA PIEZA, SIN PEGADO



UNE ENV 12633  
**Clase 3**



DIN 51130  
**R11**



DIN 51097  
**Clase C**



EN ISO 10545-12  
**✓**



EN ISO 10545-13  
**GA / GLA / GHA**



**LONG LIFE**  
LARGA VIDA



**EASY CLEAN**  
FÁCIL LIMPIEZA







Crosscut **PETRA**\_Borde Aruba



# DRAIN GRATE RJ67

\_REJILLA DE DRENAJE RJ67

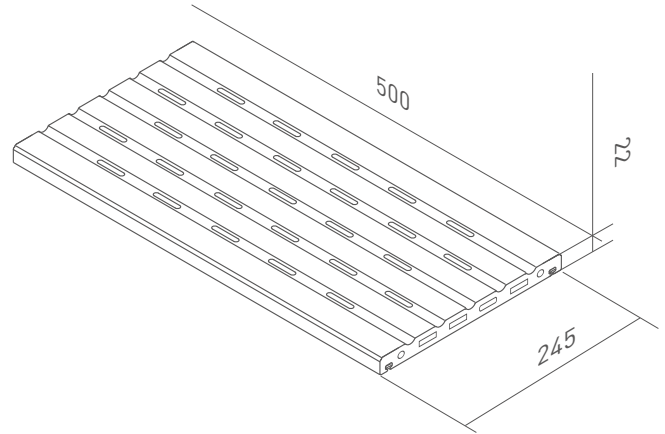

**CERAMIC DRAIN GRATE**  
REJILLA DE DRENAJE CERÁMICA  
RJ67 0000 25x50x2.2

out  
C3

**Drain - Desagüe:** >19.4m<sup>3</sup>/hora  
**Grate Rubber 9710 included**  
Goma p/Rejilla 9710 incluida  
**ANTISHOCK**

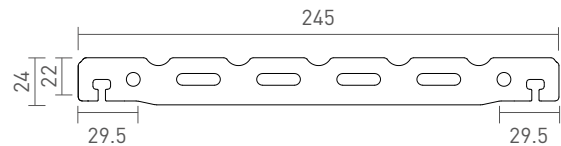

**Component: Grate Rubber included**  
Componente: Goma p/Rejilla incluida

**Art. 9710**  Worldwide Patent  
Patente Mundial

 **> 19.7 m<sup>3</sup>/hora**

**DRAIN GRATE CORNER**  
ESQUINA REJILLA DRENAJE  
RJ67 E000 25x50  
**ANTISHOCK**

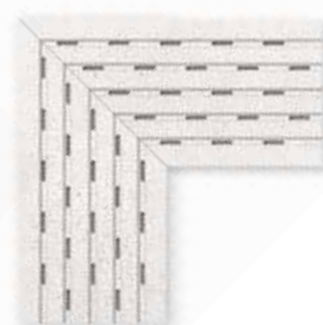

\* Available in Stromboli, Cupira, Woods, Cements, Crosscut and Sea Rock  
\* Disponible en Stromboli, Cupira, Woods, Cements, Crosscut y Sea Rock

# DRAIN GRATE RJ70

\_REJILLA DE DRENAJE RJ70

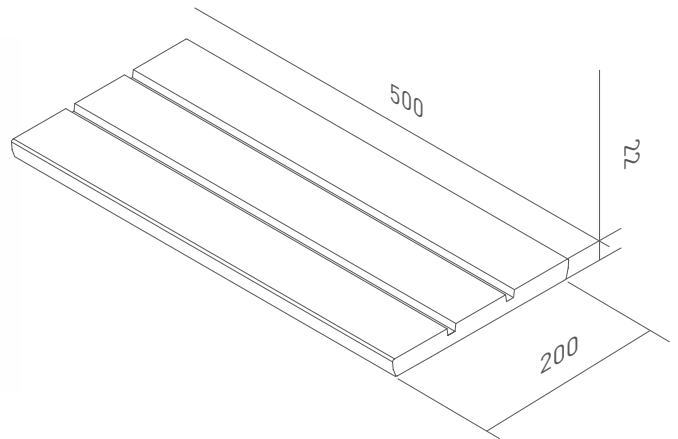

**CERAMIC DRAIN GRATE**  
REJILLA DE DRENAJE CERÁMICA  
RJ70 0000 20x50x2.2

out  
C3

Drain - Desagüe: >9.7m<sup>3</sup>/hora

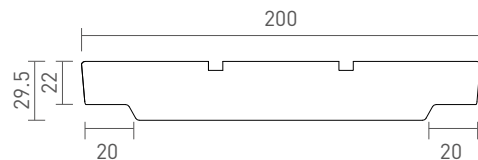

**Component: Grate Rubber**  
Componente: Goma p/Rejilla no  
incluida  
**Art. 6491**

**DRAIN GRATE CORNER**  
ESQUINA REJILLA DRENAJE  
RJ70 E000 20x50  
 **ANTISHOCK**

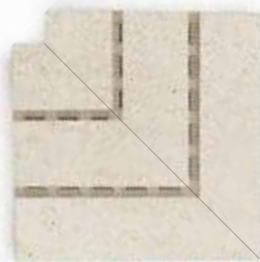

\* Available in Stromboli and Sea Rock Caramel  
\* Disponible en Stromboli y Sea Rock Caramel



# DRAIN GRATE RJ55

\_REJILLA DE DRENAJE RJ55

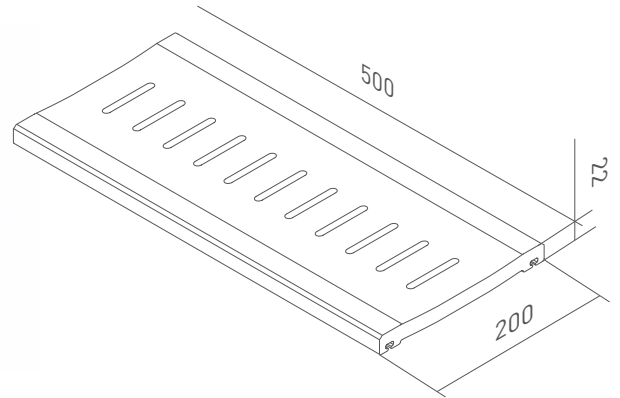

**CERAMIC DRAIN GRATE**  
REJILLA DE DRENAJE CERÁMICA  
RJ55 0000 20x50x2.2

out  
C3

**Drain - Desagüe:** >19.4m<sup>3</sup>/hora  
**Grate Rubber 9710 included**  
Goma p/Rejilla incluida

  Worldwide Patent  
Patente Mundial



**Component: Grate Rubber included**  
Componente: Goma p/Rejilla incluida  
Art. 9710

 Worldwide Patent  
Patente Mundial

 **> 19.7 m<sup>3</sup>/hora**

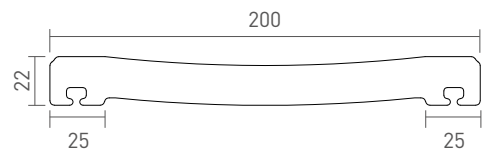

**DRAIN GRATE CORNER**  
ESQUINA REJILLA DRENAJE  
RJ55 E000 20x50

  Worldwide Patent  
Patente Mundial



\* Available in Stromboli and Crosscut  
\* Disponible en Stromboli y Crosscut





# TRIM

\_MEDIA CAÑA



MDCA E000 6x50cm



MDCA I000 6x50cm



MDCA EE00 6x6cm

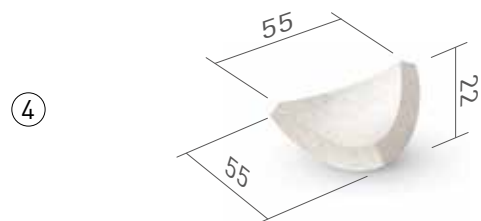

MDCA EI00 6x6cm

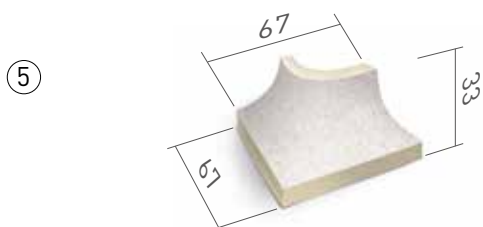

MDCA AE00 6x6cm



MDCA AI00 6x6cm

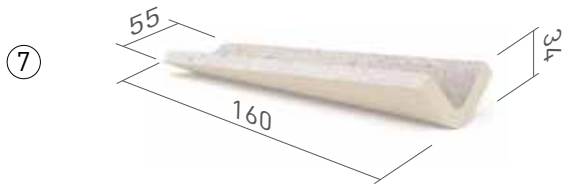

MDCA CI00 5,5x16cm



MDCA CE00 4,5x16cm





# \_EDGE CORNER SOLUTIONS

## \_SOLUCIÓN DE CORONACIÓN PISCINA

### \_EDGE CORNER AND INSIDE VESSEL \_ESQUINA DEL BORDE E INTERIOR DEL VASO

#### \_UNDERWATER RADIOUS \_RADIO BAJO EL AGUA

#### \_OUTSIDE EDGE RADIOUS \_RADIO DEL BORDE EXTERIOR

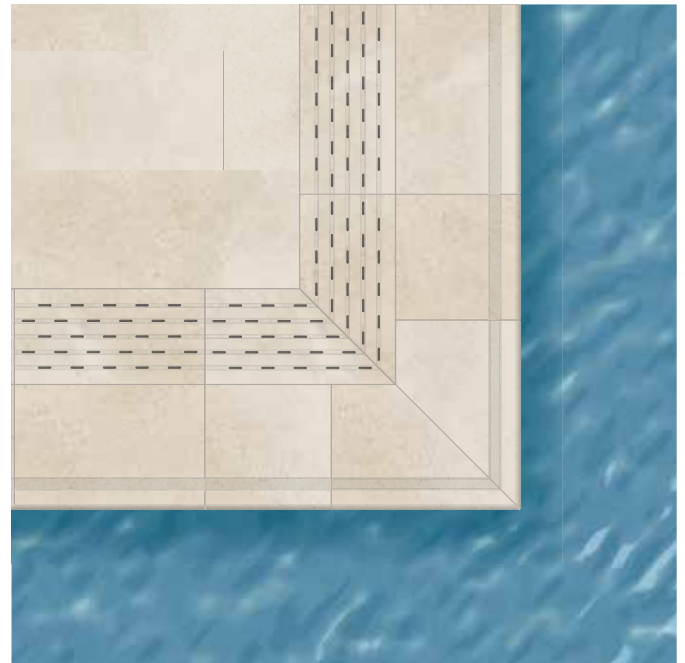
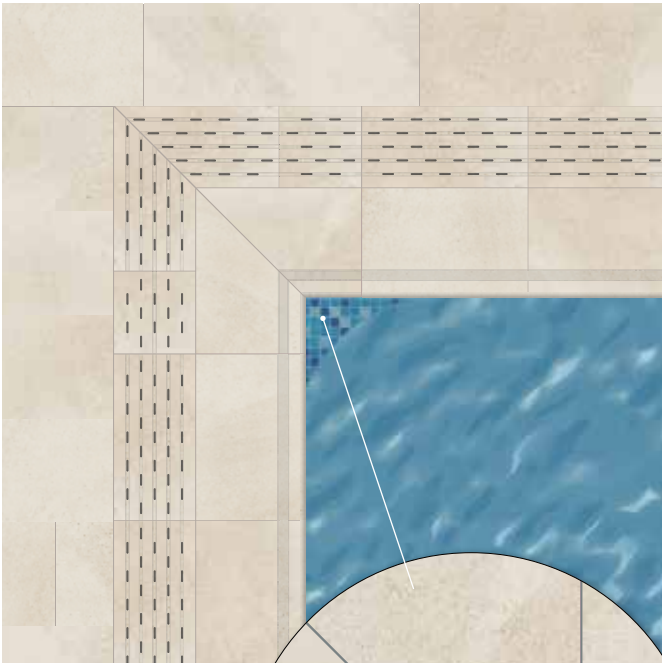

**MAUI EDGE**  
BORDE MAUI  
BPMA 0000 33x50

**DRAIN GRATE**  
REJILLA DE DRENAJE  
RJ67 0000 25x50

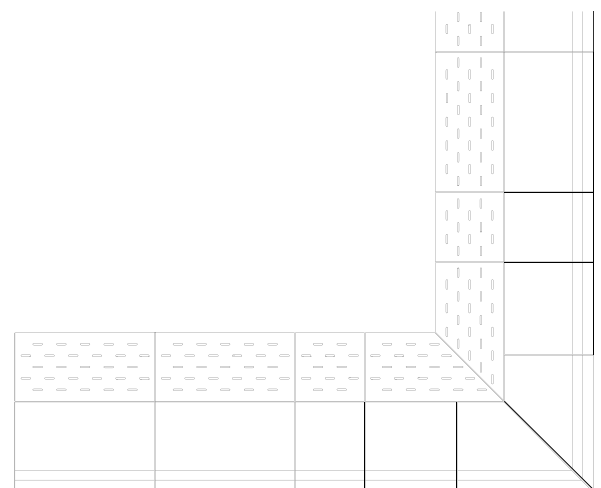
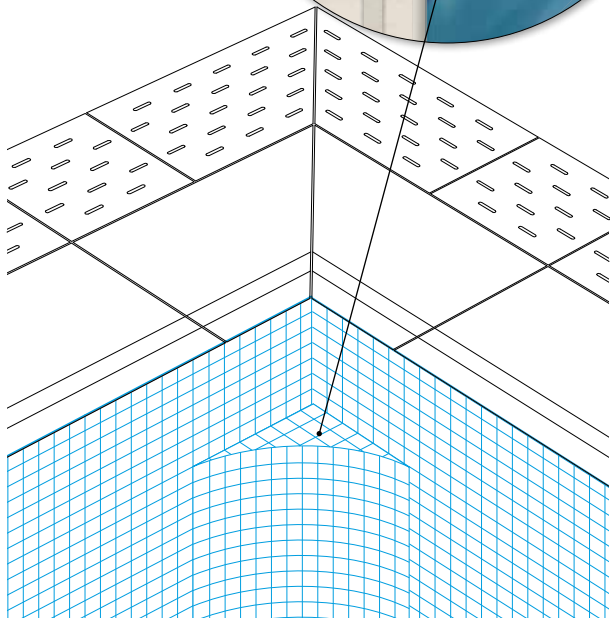

**MAUI EDGE**  
BORDE MAUI  
BPMA 0000 33x50

**DRAIN GRATE**  
REJILLA DE DRENAJE  
RJ67 0000 25x50

**\_EDGE RADIOUS\_ RADIO DEL BORDE**

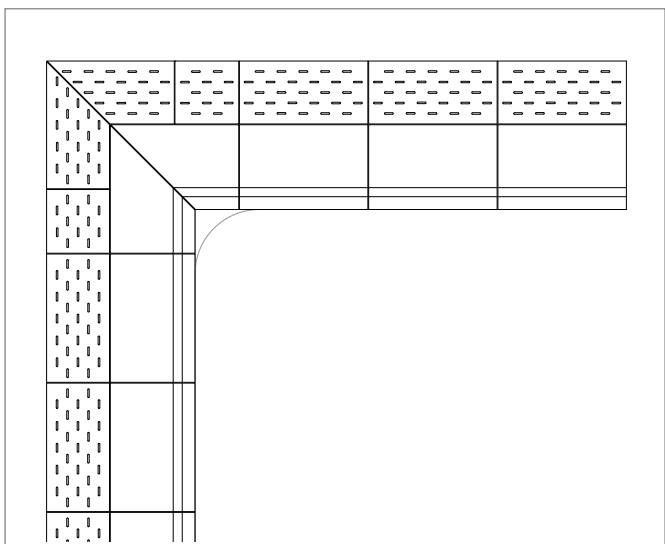
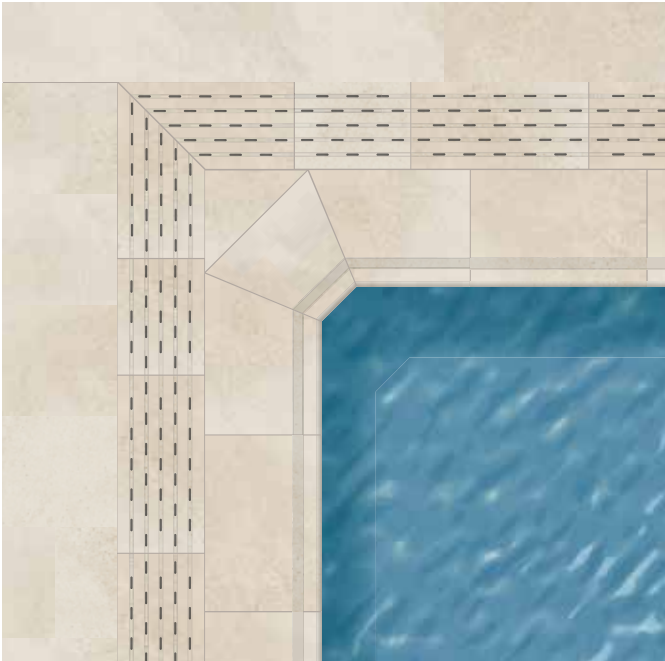

**MAUI EDGE**  
BORDE MAUI  
BPMA 0000 33x50

**DRAIN GRATE**  
REJILLA DE DRENAJE  
RJ67 0000 25x50

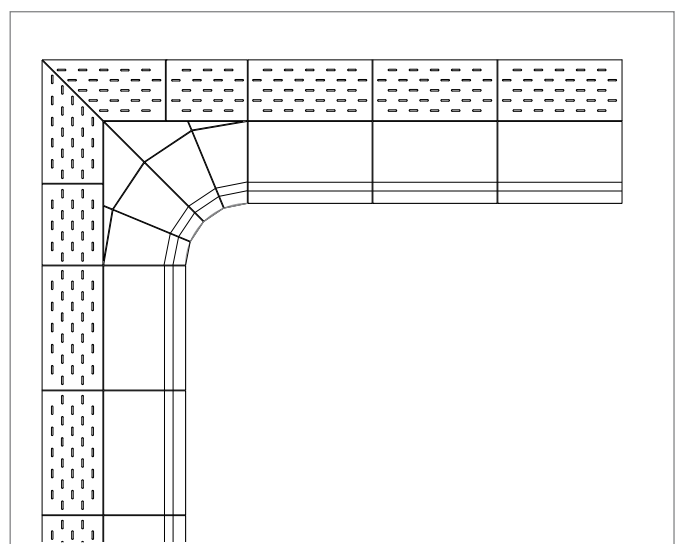

**MAUI EDGE**  
BORDE MAUI  
BPMA 0000 33x50

**DRAIN GRATE**  
REJILLA DE DRENAJE  
RJ67 0000 25x50





**PLACEMENT RECOMMENDATIONS**  
RECOMENDACIONES DE MONTAJE

**\_Step fitting indications\_** Montaje de peldaños



**SETTING-OUT ON SITE**

We recommend to ensure that all the tiles fit properly at the stairs. At this point, it is important to consider all the necessary joints: expansion joints, perimeter joints, tile-to-tile joints and structural joints.

**PLANIFICACIÓN**

Nos aseguraremos de que las medidas de nuestro material encajan en la escalera. Debemos tener en cuenta todo tipo de juntas: estructurales, perimetrales, de dilatación, y de colocación.



**SURFACE AND ADHESIVE METHOD**

The support surface should be well-formed, clean and dry. The adhesive is spread both, on the back side of the step tile and on the support. Then, the step tile should be positioned completely resting on the support.

**SUPERFICIE Y ENCOLADO**

La superficie debe estar bien conformada y seca. Eliminamos cualquier resto de suciedad. El adhesivo se extiende sobre el escalón de obra y sobre el peldaño. A continuación colocamos el peldaño totalmente apoyado sobre la escalera.

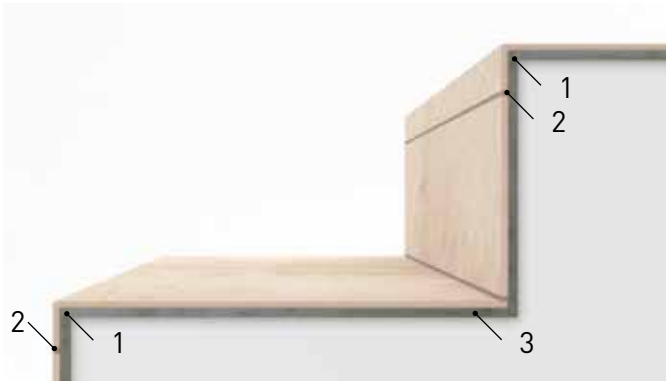

**IMPORTANT**

We recommend to use appropriate bonding materials: the adhesive should be high-adherence and flexible and the grouts past should be waterproof and elastic. The level should be checked and adjusted.

**IMPORTANTE**

Para una correcta instalación de los peldaños es necesario utilizar junta elástica impermeable y cemento cola flexible. Comprobamos las piezas y ajustamos los niveles.

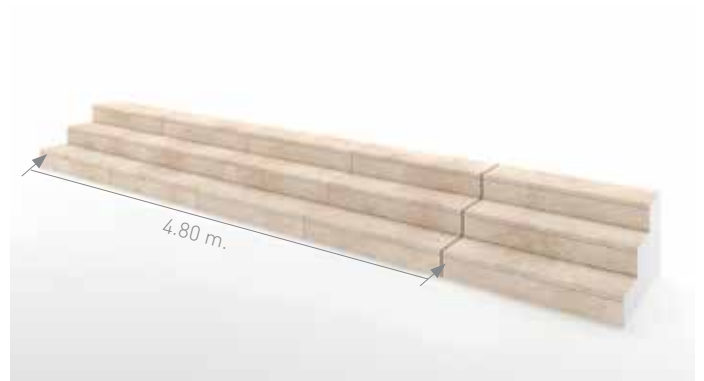

**JOINTS**

We recommend to use a tile-to-tile joint between 6 and 10mm. We recommend to install an expansion joint each 4m.

**JUNTAS**

Junta entre peldaños entre 6 y 10 mm. La junta de dilatación debe hacerse cada 4 metros.

**\_Baseboard applications**

**\_El rodapié como solución para zanquines**

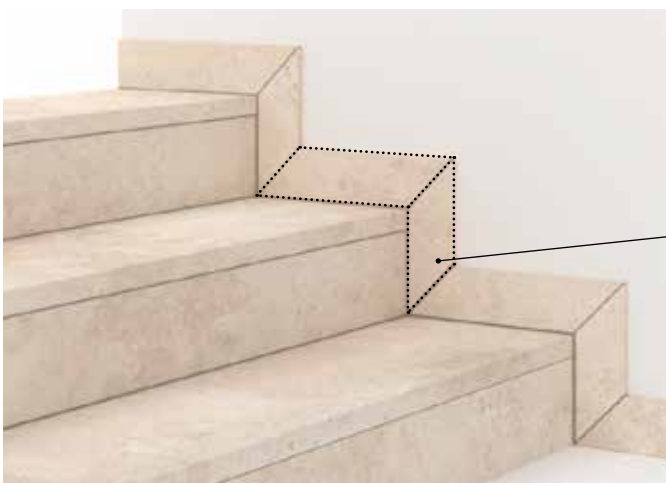

**x2**

9x45 Rodapié

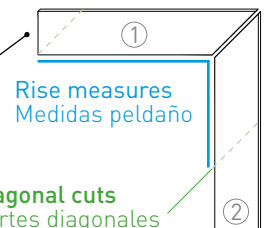
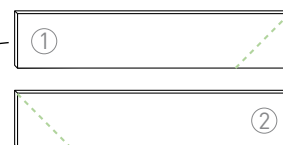



## PROCEDURE FOR CERAMIC PIECES PLACEMENT IN POOLS

### MANUAL DE COLOCACIÓN DE PIEZAS CERÁMICAS EN PISCINAS

Once we have executed the pool shell and prepared the support for the ceramic material, Cerámica Mayor suggests the following steps to achieve a correct execution in the placement of special pieces for pool edges.

Una vez se haya ejecutado el vaso de la piscina y preparado el soporte para recibir el material cerámico, Cerámica Mayor sugiere seguir los siguientes pasos para conseguir una correcta ejecución en la colocación de las piezas especiales de borde.

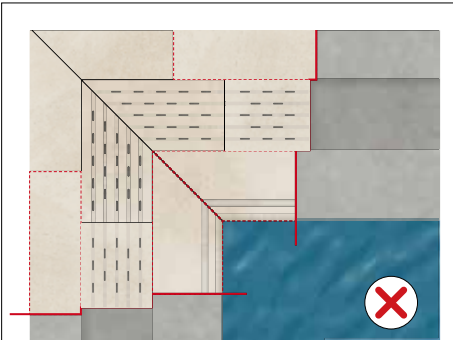

**Incorrect alignment of pieces. Incorrect placement of pieces can cause breakage in pieces.**

Una colocación incorrecta puede producir roturas en las piezas.

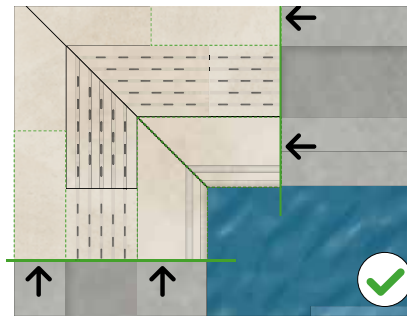

**Correct alignment of pieces. These pieces must be cutted and adjusted on-site.**

Alineación correcta de las piezas. Estas piezas se deberán de cortar y ajustar en obra.

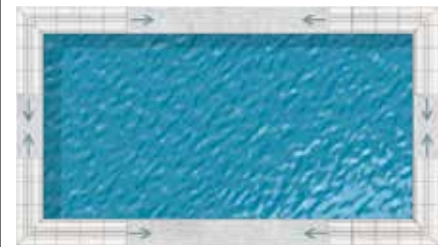

The placement of the pieces must start from the corners to the center of each side, adjusting last pieces in the center.

La colocación de las piezas deberá de empezar de los extremos hacia el centro de cada uno de los lados, ajustando las piezas en el centro de cada lado.

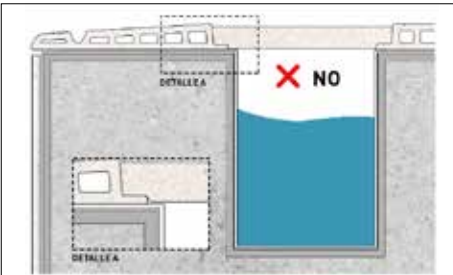

**The grid should never be placed without joints due to the contractions and dilatations that pieces may suffer. Besides, the rubber provided by Cerámica Mayor must be always used to avoid vibrations.**

Nunca se debe de colocar la rejilla sin junta debido a las contracciones y dilataciones que pueden sufrir las piezas. Además, es obligatorio la colocación de la goma proporcionada por Cerámica Mayor para evitar vibraciones.

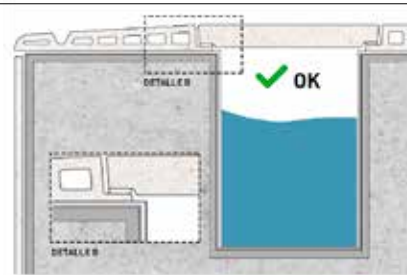

**The grid must be placed over the edge and support flanges, and always with the rubber provided by Cerámica Mayor. Flexible, watertight and anti-acid tail mortar must be used for correct edge and support placement.**

La rejilla deberá apoyar en las pestañas del borde y del soporte, colocando siempre la goma proporcionada por Cerámica Mayor. Se debe emplear mortero cola flexible, estanco y antiácido para la colocación del borde y soporte.

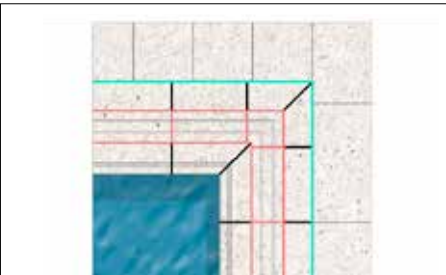

The expansion joints are very important to ensure correct ceramic pieces placement and to avoid possible breakages. Cerámica Mayor recommends:

- Open joint minimum 4 mm size
- Closed joint minimum 4 mm size
- Expansion joint

Las juntas son muy importantes en la colocación de las piezas para evitar posibles roturas. Cerámica Mayor recomienda:

- Junta abierta mínima 4mm
- Junta cerrada mínima 4mm
- Junta de dilatación

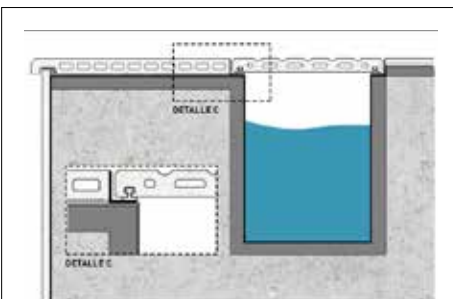

In the case that the grid is placed in a system without flanges, a screed of at least 2 cm must be made in the channel and a plastic L placed to support the grid. The grid always must have the rubber.

En el caso de que se coloque rejilla en un sistema que no lleva la pestaña, se realizará un recrecido en el canal de al menos 2cm y se colocará una L de plástico. La rejilla siempre deberá de llevar nuestra goma.



Cerámica Mayor suggests that the edge pieces never protrude more than 2 cm beyond the vertical wall of the pool shell.

Cerámica Mayor sugiere que la pieza de borde no sobresalga más de 2cm respecto el paramento vertical del vaso de la piscina. Un excesivo vuelo de la pieza podrá provocar una rotura en la misma.

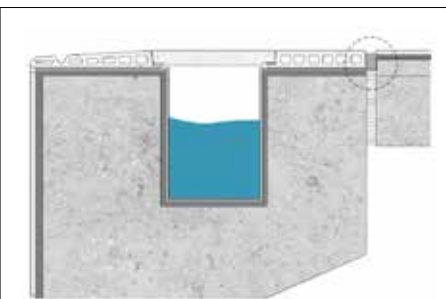

We also recommend placing an expansion joint between the edge pieces and terrace pieces to absorb possible contractions and dilatations. Moreover, every 25 sqm or 5 linear metres, expansion joints must be placed to avoid ceramic pieces breakages.

Recomendamos colocar una junta de dilatación entre el borde y la terraza para absorber las posibles contracciones y dilataciones. Además cada 25m<sup>2</sup> o 5 ml colocar la junta de dilatación para evitar las roturas de piezas cerámicas.



## ¡AVISO IMPORTANTE! ANTES DE LA PUESTA EN OBRA.

- Verificar que la calidad que figura impresa en el embalaje se corresponde con la del material solicitado.
- Verificar que todas las cajas pertenecen a un único tono y calibre.
- Verificar la ausencia de defectos visibles (baldosas de 1ª calidad).
- Se requiere, al colocar, mezclar piezas de varias cajas.
- No se admitirán reclamaciones de problemas derivados del incumplimiento de estas premisas cuando el material ya esté colocado.

PARA CUALQUIER RECLAMACIÓN ES NECESARIA LA REFERENCIA DE LA CAJA

## PROCEDURE FOR PLACEMENT PROCEDIMIENTO PARA LA COLOCACIÓN

### PREPARACIÓN DE LOS MATERIALES

- Cemento de agarre.
- Nivel manual y elementos de medición necesarios.
- Cuñas de nivelación.
- Crucetas
- Pasta de rejunte.
- Paleta.
- Llana dentada.
- Productos de limpieza.

### COMPROBAR LA CORRECTA NIVELACIÓN DEL SOPORTE.

En terrazas y espacios exteriores es muy importante evacuar el agua correctamente para evitar que ésta quede estancada en la superficie. Cerámica Mayor recomienda lo siguiente:

- Imprescindible dar una pendiente mínima que esté comprendida entre el 1-3%.
- Se deberán colocar los suficientes canales sumideros para que no existan problemas de evacuación de aguas pluviales.
- El terreno tendrá que estar correctamente impermeabilizado y drenado para evitar el ascenso del agua por capilaridad.
- Se deberá de utilizar mortero de nivelación o también conocido como autonivelante con el fin de obtener un soporte sólido preparado para recibir las piezas de gres porcelánico.

### LIMPIEZA DE LA SUPERFICIE.

Se deberá de comprobar que la superficie esté exenta de restos de otros materiales tales como residuos de cemento, grasas, polvo, etc.

### REPLANTEO DE LA SUPERFICIE.

Con el fin de aprovechar al máximo el material cerámico se deberá de establecer una línea principal a partir de la cual se iniciará la colocación. En el replanteo se tendrán que tener en cuenta:

- Juntas perimetrales: Tendrá que ser > 5,00mm.
- Juntas estructurales: Deberán de coincidir con las juntas estructurales del edificio y serán como mínimo de 10mm y tendrán que ser de un material flexible.
- Junta de partición: En áreas entre 20-30m<sup>2</sup> o 6-8ml se requerirá de una junta de partición de > 5,00mm.

- Juntas de colocación: Para la colocación de Material Rectificado se requiere una junta de colocación > 4,00 mm, y además, se colocarán de forma trabada o en espiga (no se colocarán a más de ¼ de su dimensión).

### ELECCIÓN Y COLOCACIÓN DEL MATERIAL DE AGARRE.

El material adhesivo a utilizar será cemento cola flexible C-2 TE S2 apropiado para la instalación de pavimento de gres porcelánico.

C: Adhesivo cementoso

2: Adhesivo mejorado

T: Adhesivo con deslizamiento reducido

E: Adhesivo con tiempo abierto ampliado

S2: Adhesivo altamente deformable

Una vez preparada la mezcla siguiendo las instrucciones del fabricante del producto, extenderemos con la ayuda de una llana dentada el cemento de agarre sobre la superficie previamente compacta y nivelada.

Se deberá extender también cemento de agarre en la parte posterior de la pieza con una llana dentada, generando de esta forma un doble encolado.

### INSTALACIÓN DE LA PIEZA CERÁMICA.

Con la ayuda de una maza de goma flexible se fijará la baldosa cerámica eliminando posibles burbujas de aire producidas por el material de agarre.

En la colocación de las baldosas se tendrán que utilizar las crucetas y clips para guardar una junta mínima de al menos 3mm entre las piezas.

### ELECCIÓN Y COLOCACIÓN DE MATERIAL DE REJUNTE.

El material de rejunte a utilizar en las juntas perimetrales, juntas de colocación y juntas de partición sera rejuntado cementoso mejorado tipo CG2.

Una vez preparada la mezcla, siguiendo las instrucciones del fabricante del producto, extenderemos el material de rejuntado entre la separación de las piezas y se fijará con la ayuda de una llana de rejuntado.

## \_Tiles mounting recommendation\_ Recomendación de montaje para bases

30x60  
37.5x75  
31x83  
22.5x90  
20x120  
60x120

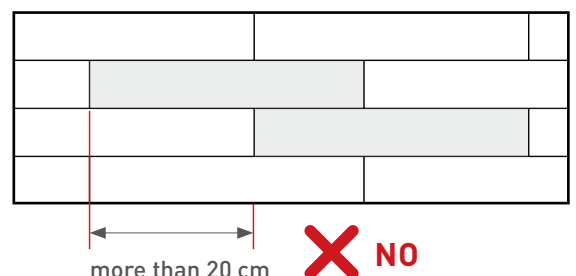
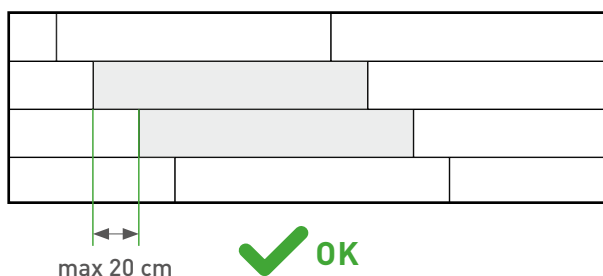



## CLEANING AFTER INSTALLATION LIMPIEZA TRAS LA COLOCACIÓN

Para finalizar este proceso es muy importante que tras el rejuntado se realice una buena limpieza para eliminar residuos y suciedad en general de la obra.

Es importante tener en cuenta en este proceso que los agentes de limpieza con productos para el cuidado especiales no son necesarios e incluso pueden causar problemas a el largo plazo ya que pueden depositar capas pegajosas de grasa cera o plástico que tienen un efecto negativo en la apariencia, higiene, antideslizamiento y limpieza.

Los siguientes principios básicos se aplican al proceso de limpieza:

- Selección de un agente de limpieza adecuado.
- Esperar el tiempo necesario para que el agente de limpieza se filtre debajo de la suciedad y la floje.
- Ayudar mecánicamente a este proceso mediante cepillos o métodos de limpieza apropiados. No utilizar en ningún caso almohadillas o cepillos con superficies abrasivas.
- Limpiar a fondo, enjuagar o aspirar la suciedad suelta.

Si con el transcurso del tiempo se observa una superficie de aspecto plástico con mayor dificultad para mantenerse, limpia de forma general, suele deberse a la formación de una capa superficial. Esa capa resulta difícil de eliminar con la fregona convencional, por lo que para eliminarla y conseguir la superficie original, se debe emplear una disolución ligeramente ácida (añadir salfomán en una proporción 5% en agua) y ejercer una frotación más intensa (cepillo de púas de plástico duro). Aclarar posteriormente con suficiente agua para eliminar la suciedad desincrustada.

No conviene utilizar agentes de limpieza que contengan ceras en su composición, ya que terminan formando una película sobre la baldosa cerámica que favorece la absorción y retención de sustancias extrañas, originando manchas fácilmente detectables y más difíciles de eliminar con las operaciones de limpieza ordinarias.

Si se forman incrustaciones de jabón o de carbonatos del agua, conviene efectuar limpiezas periódicas con un producto detergente adecuado, dejándolo en reposo durante unos minutos antes de proceder a su eliminación.

El empleo de un mocho de microfibras y agua muy caliente favorecerá el secado de la superficie y minimizará la creación de una capa superficial sobre la baldosa (esta capa superficial facilita el posterior marcado de las huellas y una mayor propensión a captar la suciedad).

Para limpiezas extraordinarias, por ejemplo, las que son necesarias sobre superficies que han estado abandonadas de la limpieza durante mucho tiempo, se deben emplear detergentes en polvo o líquidos, aplicados frotando con una esponja o estropajo.

Especial atención merecen las juntas entre baldosas, que deberán restaurarse en caso de falta de integridad o estanqueidad, con sellantes adecuados. No es aconsejable la utilización de cuchillas o espátulas metálicas sobre la superficie vidriada. No es tampoco aconsejable el uso de productos concentrados sin haber probado antes este producto en una parte no a la vista del material colocado para confirmar la resistencia química del pavimento.

Accidentalmente, nos podemos encontrar con que el pavimento o revestimiento cerámico se manche por acción de alguna o algunas sustancias de diversa naturaleza. Existen procedimientos físicos y químicos para la eliminación de manchas e incrustaciones,

debiéndose adoptar el más idóneo al tipo de baldosa y naturaleza de la mancha.

A continuación, y a modo de ejemplo, se exponen algunos productos adecuados para el tratamiento de determinadas manchas según su naturaleza:

- Adhesivo cementoso: Detergente ácido
- Restos de junta: Detergente ácido
- Manchas orgánicas: Detergente alcalino
- Pintura de rotulador: Disolvente (aguarrás, acetona, etanol)
- Restos de goma: Detergente alcalino, disolvente
- Manchas de lápiz: Goma de borrar blanda
- Grasa y mugre: Bicarbonato y agua
- Tintas, mercromina: Solución diluida de hipoclorito sódico (lejía)
- Yodo o bromo: Detergente ácido, agua oxigenada o solución diluida de hipoclorito sódico (lejía), amoníaco
- Sangre: Detergente ácido, agua oxigenada o solución diluida de hipoclorito sódico (lejía)
- Café, té, alimentos, fruta, zumo o cosméticos: Detergente normal disuelto en agua caliente con agua oxigenada o hipoclorito sódico (lejía)
- Restos de silicona: Cuchilla para limpiar vitrocerámica en superficies lisas y que no sean susceptibles de rayado. Para superficies con relieve o brillantes delicadas frente al rayado, se puede utilizar una mezcla de acetona y éter a partes iguales, aplicar sobre la silicona y esperar a que se desprenda.
- Alquitrán, betún, salpicaduras de pintura, residuos de juntas de expansión: Disolvente (aguarrás, acetona, etanol, gasolina).
- Resinas epoxídicas: Decapantes o agentes de limpieza especiales.

Cuando no se conozca la naturaleza de la mancha conviene realizar pruebas con detergentes diferentes, enjuagando la superficie con agua y secándola después de cada prueba. En otros casos, puede resultar eficaz repetir el tratamiento varias veces o emplear agua caliente para favorecer la reacción. En cualquier caso, y ante la más mínima duda, conviene consultar la ficha técnica del producto limpiador.

Las superficies antideslizantes limpian mejor con cepillo o con limpiadores de alta presión o vapor.

**NO SE DEBEN EMPLEAR EN LA LIMPIEZA PERIÓDICA SISTEMAS ROTATIVOS O MECÁNICOS CON ABRASIVOS DE DISTINTA NATURALEZA, YA QUE PUEDEN MODIFICAR EL BRILLO INICIAL EN DISTINTA MEDIDA, SEGÚN INTENSIDAD DEL TRATAMIENTO E INCLUSO EN CONDICIONES EXTREMAS, SEGÚN PRESIÓN Y ABRASIVO UTILIZADO, DETERIORAR LA SUPERFICIE Y REDUCIR LA RESISTENCIA AL DESLIZAMIENTO.**

Los agentes de limpieza, dispositivos y procedimientos deben ser adecuados para el tipo de suciedad y el área de aplicación. Los restos de agentes de limpieza o desinfección pueden hacer que la superficie del piso sea resbaladiza y debe lavarse completamente. Los agentes de limpieza formadores de película también tienen un efecto negativo sobre la resistencia al deslizamiento. De igual manera, las aguas con cantidades importantes de cal producen una sedimentación sobre las baldosas que puede resultar en que la superficie del piso sea resbaladiza, por lo que deben limitarse las incrustaciones, bien con mayor frecuencia de limpieza, bien con la instalación de descalcificaciones para el agua de limpieza.



**IMPORTANT! BEFORE STARTING INSTALLATION, PLEASE NOTE THE FOLLOWING:**

- Verify that the received material is what the customer ordered.
- Ensure that all boxes are one shade and one caliber.
- Ensure that there are no important physical defects (in 1st quality material)
- It is recommended to mix pieces from several boxes when setting.
- Claims will not be accepted when the above conditions have not been fulfilled and the material has been installed

**THE BOX REFERENCE WILL BE NECESSARY FOR ANY CLAIM**

## **PREPARACIÓN Y COLOCACIÓN DE LAS PIEZAS CERÁMICAS** PREPARACIÓN Y COLOCACIÓN DE LAS PIEZAS CERÁMICAS

### **PREPARE ALL MATERIALS**

- Cement
- Spirit level.
- Levelling wedges.
- Auto-levelling spacers
- Grouting material.
- Masonry trowel .
- Cleaning products.

### **FIRST STEP**

Talking about terraces and exterior spaces, it is very important to evacuate the water properly. Ceramica Mayor recommends the following:

- Minimum slop should be between 1% and 3 %.
- The necessary channels and drains should be placed to evacuate the raining water.
- The area has to be correctly protected to avoid water migration by capillarity.
- We recommend to use an auto-levelling mortar to achieve a solid base.

### **PREPARE AND CLEAN THE SURFACE**

Make sure your surface is clean, smooth and dry for best result. It should be free of any wax or grease. Take time to prepare and level any damaged or uneven areas.

### **BEGIN THE LAYOUT**

In order to avoid the wastage of material the drawing of layout is

very important. Highly important to mark the starting point. Don't forget the different types of joints:

- Perimeter Joint: >5mm
- Structural joints: flexible rubber min 10mm following the building joints
- Partition or expansion joint. Each 20-30 sqm or 6-8lm consider a joint >5mm
- Joints between tiles: in rectified material you should consider 4mm joint and not rectified.....

### **CHOOSING THE CORRECT GLUE/ADHESIVE MATERIAL**

For the best result you should consider the use of a flexible glue cement type C2 TE S2.

You have to prepare the mix of components using the supplier's advice. Be mindful to mix only enough of the adhesive material to be used within 30 minutes. Using the side of the trowel, spread the glue both on the leveled and cleaned surface and the back part of the tile.

Use a rubber mallet to fix the tile on the floor by tapping on the whole surface. It is recommended to use plastic crosses and levelling spacers to ensure a best result and keep the distant between tiles constant.

### **GROUTING JOINTS**

Allow 24 hours to set and your last step is to grout or fill the joints with suitable material . Read and follow the instructions. As you remove the tile spacers and spread grout on the tile surface, use a rubber grout float to force it down into joints.

### **\_ Tiles mounting recommendation \_ Recomendación de montaje para bases**

- 30x60
- 37.5x75
- 31x83
- 22.5x90
- 20x120
- 60x120

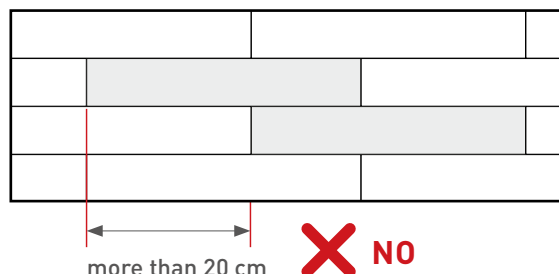
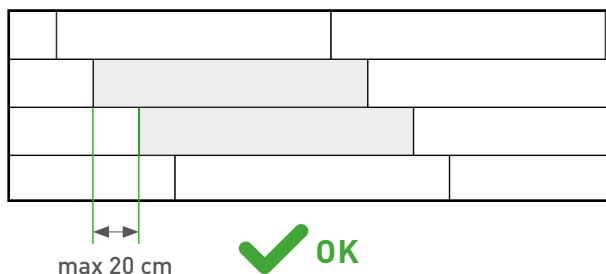



## CLEANING AFTER INSTALLATION

### LIMPIEZA TRAS LA COLOCACIÓN

It is important to notice that you do not need very special cleaning products that can cause problems at long term as they can have a negative effect on aesthetic look, hygiene or on the antislip surface.

- Select the best suitable cleaning product.
- Give it the enough time to penetrate and dissolve the dirt.
- It is recommended to use mechanical methods to help in the cleaning process like brush or mop. Avoid abrasive brushes that could damage the surface.
- Last part is to wash away with plenty clean water all the dirt and remains of cleaning product.

To remove cement residue, only acid-based cleaning agents are suitable. Notice at this point that acid-based cleaners also may attack joints based on cement components, so you will protect them by rinsing immediately after use.

General maintenance is performed by cleaning with the required frequency. With the passing of the years, if we observe a layer of dirt or plastic effect, use a solution using 5% of HCl and rinse with plenty water afterwards. It is not convenient to use products that could contain wax or oils in their composition, this may favour the creation of a dirty layer. In specific cases, accidentally you can find specific stains of different nature that should be treated in different ways depending on the type of stain.

- Grout joints remains: Acid-based cleaners
- Adhesive cement remains: Acid-based cleaners
- Organic stains: Alkali-based cleaners
- Ink-markers: organic solvents
- Tar, bitumen or paint stains: organic solvents
- Oil, grease, wax....: Alkali-based cleaners
- Epoxy resin: you should try special cleaners or remover pa
- Coffee, tea, fruit, juice....: common detergent with hot water and NaClO

In case the nature of stain is uncertain, we should test different cleaning agents on a small surface and rinse immediately to see result. It is always convenient to read all the manufacturer's recommendations. For outdoor surfaces it is recommended to use steam-jets or high pressure- cleaners not to change the anti-slip properties.

**WE SHOULD NOT USE CLEANING MACHINES (ABRASIVE MECHANICAL BRUSHES) PERIODICALLY FOR THE CLEANING PROCESS AS THIS MAY AFFECT TO INITIAL GLOSS OF THE SURFACE OR COULD EVEN DAMAGE THE TILE PROPERTIES.**

The cleaning agent, cleaning device and cleaning process must be suitable for the type of contamination and the area of use. Residues from cleaning and disinfection agent make floor surfaces slippery and therefore should be rinsed off thoroughly. You should also consider the sometimes, depending on geographical area, the water can be very rich in lime. This can make a very slippery surface and in order to avoid this lime to adhere on the surface we should clean and maintain the area more often. Other option is to install descaler device in the cleaning water system.





**\_PIECES DIMENSIONS\_DIMENSIONES DE PIEZAS**

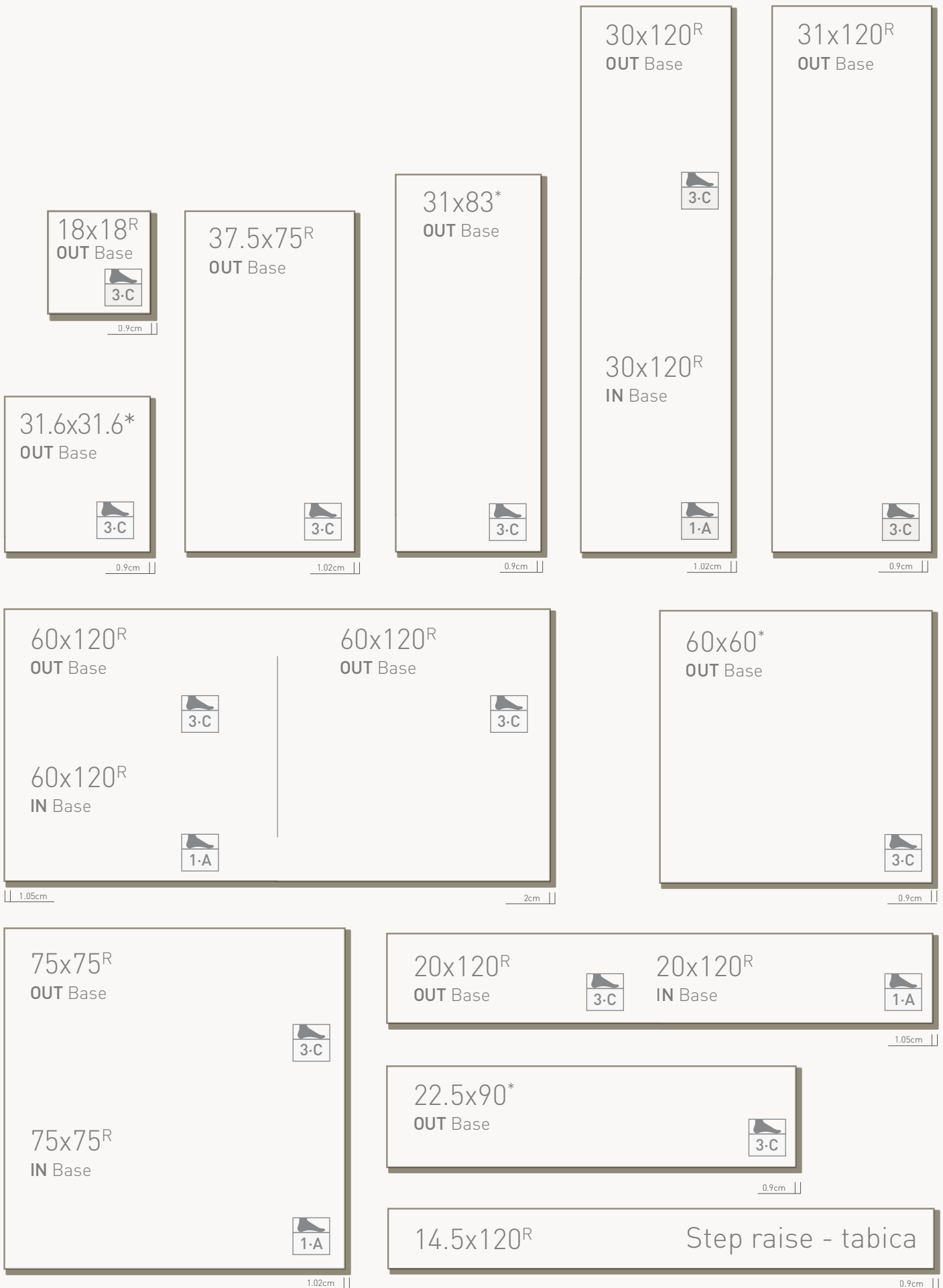

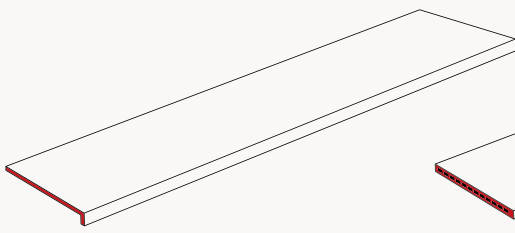

**Recto Step 33x120**  
Peldaño Recto 33x120

▲ 47.2x12.9 in. | 33x120 cm  
 ± 0.43 in. | 1.1 cm  
 ± 1.33 in. | 3.5 cm

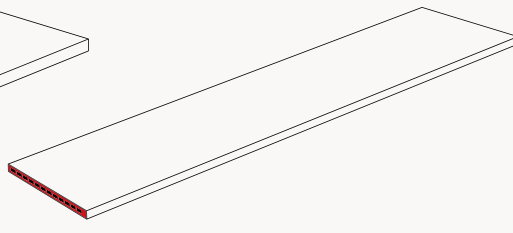

**Complete Step 33x120**  
Peldaño Completo 33x120

▲ 47.2x12.9 in. | 33x120 cm  
 ± 0.94 in. | 2.4 cm

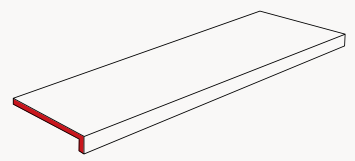









**Vierteaguas 18x50**

▲ 7.08x19.68 in. | 18x50 cm  
 ± 0.43 in. | 1.1 cm  
 ± 1.26 in. | 3.2 cm



**\_TECHNICAL INFORMATION OF THE TILES\_ INFORMACIÓN TÉCNICA DE LAS BASES**

Resistance to surface abrasion Resistencia a la abrasión		EN ISO 10545-7	<b>PEI IV - V</b>	Stain resistance Resistencia a las manchas		EN ISO 10545-14,5	<b>5</b>
Frost resistance Resistencia a la helada		EN ISO 10545-12	<b>✓</b>	Chemical resistance Resistencia química		EN ISO 10545-13	<b>GA / GLA / GHA</b>
Thermal shock resistance Resistencia al choque térmico		EN ISO 10545-9	<b>✓</b>	Scratch resistance Resistencia al rayado		UNE 67101	<b>9</b>
Modulus of rupture Resistencia a la flexión		EN ISO 10545-4	<b>&gt;23N / mm<sup>2</sup></b>	Water absorption Absorción de agua		EN ISO 10545-3	<b>&lt;0,5 %</b>
Antislip Antideslizante		DESLIZAMIENTO	UNE ENV 12633 <b>Clase 3</b>	Fire resistance Resistencia al fuego		CLASE A1fl Sin necesidad de ensayo (Decisión 96/603/ECC MODIFICADA)	<b>✓</b>
Antislip Antideslizante Hawaii & Mikonos Pool Systems		Antislip Antideslizante	DIN 51130 <b>R10 / R12*</b>	Impact resistance Resistencia al impacto		EN ISO 10545-5	<b>✓</b>
Antislip Antideslizante		Antislip Antideslizante	DIN 51097 <b>Clase C</b>	Dimensional tolerance Tolerancia dimensional		Dimensional tolerance Tolerancia dimensional	<b>✓</b>



DATE: 13/01/2020

# PACKING LIST

V.1 | 2021

## FLOOR TILES

- (\*) Tiles without rectify / Bases sin rectificar
  - (R) Rectified tiles / Bases rectificadas
  - (★) Sea Rock: Caramel
  - (◀) Cements: Snow
  - (◻) Cupira: Hueso + Marengo
  - (◻) Cupira: Multi + Marengo
  - (◻) Stromboli: Light
- Weights may suffer variations**  
**Los pesos pueden sufrir variaciones**

PRICE	Inches	pieces/box	SQM/box	box/pallet	pieces/pallet	SQM/pallet	Kg/box	Kg/pallet gross	AMAZONIA	CUPIRA	CROSSCUT	CEMENTS	WOODS	STROMBOLI	RAIN/REST	SEA ROCK	MATERIA	COLONIAL	
PRECIO	pulgadas	piezas/caja	SQM/caja	cajas/pallet	piezas/pallet	SQM/pallet	Kg/caja	Kg/pallet bruto											
(M-494) m <sup>2</sup>	12.4" x 12.4"	10	1,000	60	600	60,00	21,20	1292											
(M-784) m <sup>2</sup>	23.6" x 23.6"	4	1,440	32	128	46,08	30	960											
(M-741) m <sup>2</sup>	12.2" x 32.6"	4	1,0292	50	200	51,46	22,27	1.135											
(M-770) m <sup>2</sup>	14.8" x 29.5"	4	1,1250	48	192	54,00	25,50	1.244											
(M-769) m <sup>2</sup>	29.5" x 29.5"	2	1,1250	45	90	50,62	25,5	1.190											
(M-768) m <sup>2</sup>	29.5" x 29.5"	2	1,1250	45	90	50,62	25,5	1.190											
(M-760) m <sup>2</sup>	8.8" x 35.4"	6	1,2150	60	360	72,90	22,5	1.365											
(M-761) m <sup>2</sup>	7.9" x 47.2"	5	1,2000	45	225	54	27	1.230											
(M-789) m <sup>2</sup>	7.9" x 47.2"	5	1,2000	45	225	54	27	1.230											
(M-798) m <sup>2</sup>	12.2" x 47.2"	3	1,116	54	162	60,26	24,15	1304											
(M-799) m <sup>2</sup>	11.8" x 47.2"	4	1,4400	32	128	46,08	26,36	1195											
(M-800) m <sup>2</sup>	11.8" x 47.2"	4	1,4400	32	128	46,08	26,36	1195											
(M-792) m <sup>2</sup>	23.6" x 47.2"	2	1,4400	30	60	43,20	35,5	1.065											
(M-806) m <sup>2</sup>	23.6" x 47.2"	2	1,4400	30	60	43,20	35,5	1.065											
(M-805) m <sup>2</sup>	23.6" x 47.2"	1	0,7200	27	27	19,44	34,37	928											
(M-804) m <sup>2</sup>	7.1" x 7.1"																		
(M-707) pz	12.4" x 12.9"	6	-	66	396	-	15,36	980											
(M-739) pz	12.9" x 47.2"	2	-	32	64	-	23,18	772											
(M-787) pz	12.9" x 47.2"	1	-	32	32	-	11,59	386											
(M-788) pz	12.9" x 47.2"	1	-	32	32	-	12,00	386											
(M-793) pz	12.9" x 47.2"	2	-	32	64	-	23,18	772											
(M-787) pz	12.9" x 47.2"	1	-	32	32	-	11,59	386											
(M-788) pz	12.9" x 47.2"	1	-	32	32	-	12,00	386											
(M-419) pz	47.2" x 12.9"	7	-	12	84	-	16,20/ud	1346											
(M-743) 2 pz	3.5" x 17.7"	8 set	-	99	792 set	-	13,50	1356											
(M-750) 2 pz	3.5" x 17.7"	8 set	-	99	792 set	-	13,51	1357											
(M-744) pz	3.5" x 17.7"	16	-	99	1.584	-	14,05	1.394											
(M-390) pz	5.3" x 47.2"	4	-	40	160	-	16,20	668											
(M-392) pz	7.1" x 19.6"	6	-	72	432	-	13,82	1.015											
(M-735) 2pz	-	-	-	-	-	-	-	-											
(M-795 pz	19.6" x 47.2"	1	-	42	42	-	25,33	1064											
(M-796) 2 pz	-	1 set	-	-	-	-	-	-											
(M-797) pz	-	/radio	-	-	-	-	-	-											
(M-754) pz	12.9" x 19.6"	2	-	60	120	-	13,60	816											
(M-755) 2 pz	-	1 set	-	-	-	-	-	-											
(M-756) pz	-	/radio	-	-	-	-	-	-											
(M-517) pz	17.7" x 27.5"	2	-	22	44	-	15,05/ud	682											
(M-567) 2 pz	-	1 set	-	-	-	-	-	-											
(M-530) pz	17.7" x 27.5"	-	-	-	-	-	-	-											
(M-737) pz	-	/radio	-	-	-	-	-	-											

## SKIMMER EDGES / BORDES SKIMMER

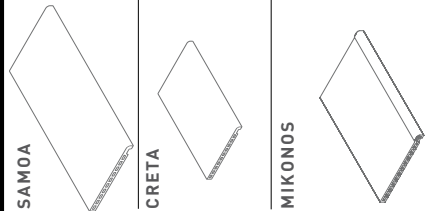

<b>SAMOA</b>	BORDE SAMOA - Ref. BPSA 0000 50x120 BORDE SAMOA PACK ESQUINA Ref. BPSA EE00 50x120 / BPSA E100 50x120
<b>CRETA</b>	BORDE CURVO SAMOA Ref. BPSA RE00 50x... / BPSA R100 50x... BORDE CRETA - Ref. BPCR 0000 33x50 BORDE CRETA PACK ESQUINA Ref. BPCR EE00 33x50 / BPCR E100 33x50 BORDE CURVO CRETA Ref. BPCR RE00 33x... / BPCR R100 33x...
<b>MIKONOS</b>	BORDE MIKONOS Ref. BPMI 0000 E2C 45x70 PACK ESQUINA BORDE MIKONOS Ref. BPMI EE00 E2C 45x70 / BPMI E100 E2C 45x70 BORDE MIKONOS AGUJERO SKIMMER Ref. BPMI SK00 E2C 45x70 BORDE MIKONOS CURVO Ref. BPMI RE00 E2C 45x... / BPMI R100 E2C 45x...

MAUI	BORDE MAUI - Ref. BPMA 0000 33x50 BORDE MAUI PACK ESQUINA Ref. BPMA EE00 33x50 / BPMA EI00 33x50 BORDE CURVO MAUI Ref. BPMA RE00 33x_ / BPMAR100 33x_	12.9" x 19.6"	2 1 set /radio	- - -	60 - -	120 - -	- - -	13,22 - -	813 - -					
BORA	BORDE BORA - Ref. BPBO 0000 20x50 BORDE BORA PACK ESQUINA Ref. BPBO EE00 20x50 / BPBO EI00 20x50 BORDE CURVO BORA Ref. BPBO RE00 20x_ / BPBO R100 20x_	7.9" x 19.6"	2 1 set /radio	- - -	104 - -	208 - -	- - -	11,11 - -	447 - -					
ARUBA	BORDE ARUBA - Ref. BPAR 0000 25x50 BORDE ARUBA PACK ESQUINA Ref. BPAR EE00 25x50 / BPAR EI00 25x50 BORDE CURVO ARUBA - Ref. BPAR RADIO	9.8" x 19.6"	2 1 set /radio	- - -	42 - -	84 - -	- - -	7,60 - -	871 - -					
CANARIAS	BORDE SOPORTE CANARIAS - Ref. BSCA 0000 18x50 PACK ESQUINA BORDE SOPORTE CANARIAS Refs. BSCA EE00 18x50 / BSCA EI00 18x50 BORDE SOPORTE CANARIAS CURVO Ref. BSCA RE00 18x_ / BSCA R100 18x_	7.1" x 19.6"	2 1 set /radio	- - -	56 - -	112 - -	- - -	9,32 - -	542 - -					
RJ55	REJILLA CERÁMICA RJ55 - Ref. RJ55 0000 20x50 REJILLA CERÁMICA RJ55 PACK ESQUINA Ref. RJ55 E000 20x50 REJILLA CERÁMICA RJ55 CURVA Ref. RJ55 RE00 20x_ / RJ55 R100 20x_	7.9" x 19.6"	2 1 set /radio	- - -	128 - -	256 - -	- - -	7,60 - -	973 - -					
RJ67	REJILLA CERÁMICA RJ67 - Ref. RJ67 0000 25x50 REJILLA CER. RJ67 PACK ESQUINA Ref. RJ67 E000 25x50 REJILLA CER. RJ67 CURVA Ref. RJ67 RE00 25x_ / RJ67 R100 25x_	9.8" x 19.6"	2 1 set /radio	- - -	108 - -	216 - -	- - -	9,52 - -	1,048 - -					
RJ70	REJILLA CERÁMICA RJ70 - Ref. RJ70 0000 20x50 REJILLA CER. RJ70 ESQUINA - Ref. RJ70 E000 20	7.9" x 19.6" 9" x 9"	2 1	- -	56 152	112 152	- -	6,65 2,00	392 -			★	★	
TRIMS MEDIA CAÑA	MEDIA CAÑA - Ref. MDCA E000 / MDCA I000 6x50cm MEDIA CAÑA ESQUINA - Ref. MDCA EE00 / MDCA EI00 MEDIA CAÑA ÁNGULO - Ref. MDCA AE00 / MDCA AI00 MEDIA CAÑA CANTO - Ref. MDCA CE00 / MDCA CI00	2.3" x 19.6"	- - - -	- - - -	- - - -	- - - -	- - - -	- - - -	- - - -					
SPECIALS COMPONENTS	GOMA REJILLA RJ55 / RJ67 - Ref. 7966 GOMA PLANA REJILLA RJ70 - Ref. 6491 SUP. PIEZA POOL CON TEXTO COSTE EXTRA CURVA ESPECIAL - Ref. 6624	[M-771] metro [M-250] metro [M-492] pz [M-600] ud.	- - - -	- - - -	- - - -	- - - -	- - - -	- - - -	- - - -					



**CERÁMICA MAYOR S.A.**  
 C.I.F. A-03108669  
 Partida Planet, s/n  
 03510 Callosa d'En Sarrià.  
 (Alicante-España)  
 T+34 965 881 175  
 E info@ceramicamayor.com

[www.ceramicamayor.com](http://www.ceramicamayor.com)





## **CERÁMICA MAYOR, S.A.**

**Dirección:** Partida Planet, s/n. Callosa d'en Sarrià, Alicante, España  
(03510)

**Centro logístico:** Poligono Industrial Supoi 8, Av. Boverot, 6, 12550  
Almassora, Castellón

**Teléfono:** +34 965 881 175

**Web:** [www.ceramicamayor.com](http://www.ceramicamayor.com)

**e-mail:** [info@ceramicamayor.com](mailto:info@ceramicamayor.com)

**Edición:** Enero 2021



Cerámica Mayor se reserva el derecho de hacer las modificaciones que considere oportunas. Debido a los procesos de impresión, los colores que aparecen en este catálogo deben considerarse aproximados, no exactos.

Toda la información de este catálogo está protegida por copyright. Está prohibida la reproducción total o parcial de los textos, imágenes y representaciones gráficas sin la autorización expresa de Cerámica Mayor.

Los ambientes que se muestran en este catálogo son sugerencias decorativas de carácter publicitario, debiéndose utilizar en la instalación real las instrucciones de colocación de Cerámica Mayor.

**Mayor**  
CERÁMICA