

**Душевые кабины
“Альфа”, “Омега”, “Сириус”**

ПАСПОРТ



Содержание

1. Назначение изделия.....	3
2. Технические характеристики.....	3
3. Устройство душевых кабин.....	3
4. Комплектация душевых кабин	4
5. Сборка, установка и подключение душевых кабин “Альфа” и “Омега”.....	5
6. Особенности сборки душевой кабины “Сириус”.....	21
7. Правила эксплуатации	23
8. Транспортировка, хранение и утилизация	24
9. Гарантийные обязательства.....	24

Пожалуйста, при получении кабины не забудьте проверить:

- соответствие заказу
- полноту комплектации
- внешний вид комплектующих изделий
- соответствие содержания коробок с приведенной в паспорте информацией

1. Назначение изделия

Душевая кабина предназначена для принятия водных процедур в помещениях с температурой окружающего воздуха не менее +5 градусов и оборудованных водопроводом и канализацией.

Вода должна подаваться под давлением 0,5-2,5 бар и подводиться через фильтр, задерживающий частицы размером более 0,1 мм.

При недостаточном давлении воды необходимо установить насос, при избыточном – редуктор.

Прочность пола должна обеспечивать возможность горизонтальной установки и устойчивость изделия в процессе его использования.

2. Технические характеристики

№ п/п	Наименование	Ед. изм	Базовые параметры		
			Для кабины "Альфа"	Для кабины "Омега"	Для кабины "Сириус"
1	Длина	мм	1500	1700	1200
2	Ширина	мм	850	850	850
3	Высота	мм	2150	2150	2150
4	Высота до верхней кромки поддона	мм	550	550	550
5	Высота от пола до нижней точки выхода колена сифона	мм	50	50	85
6	Высота до точек подключения г/х воды	мм	900	900	900
7	Ёмкость поддона (до перелива)	л	200	230	150
8	Ёмкость поддона (до верхней кромки)	л	260	320	180
9	Вес кабины (без воды)	кг	64	70	55
10	Статическая нагрузка на днище поддона	кг/см ²	10	10	10
10	Присоединительные размеры по воде	G1/2			
11	Подключение к сети переменного тока	евровилка с заземлённым контактом			

3. Устройство душевых кабин



Рис. 1. Устройство кабин “Альфа” и “Омега”



Рис.2. Устройство душевой кабины “Сириус”

4. Комплектация душевых кабин

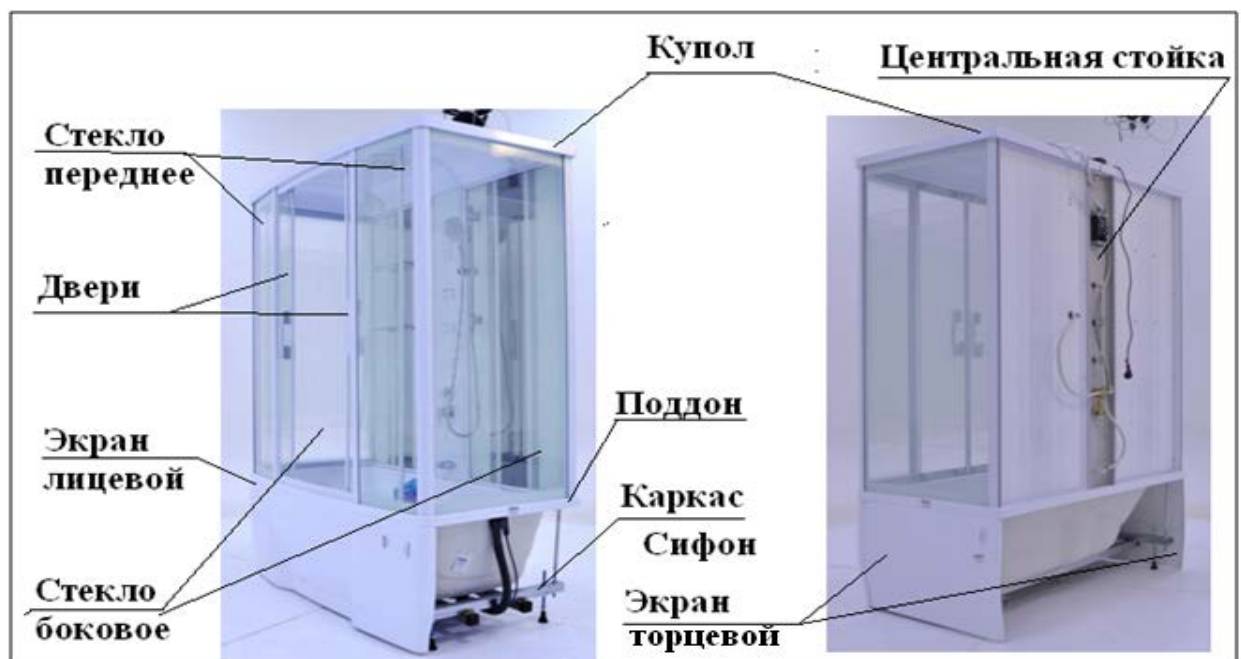
Душевые кабины поставляются в упакованном виде. См. рисунки 3 и 4, а также таблицы 1 и 2.

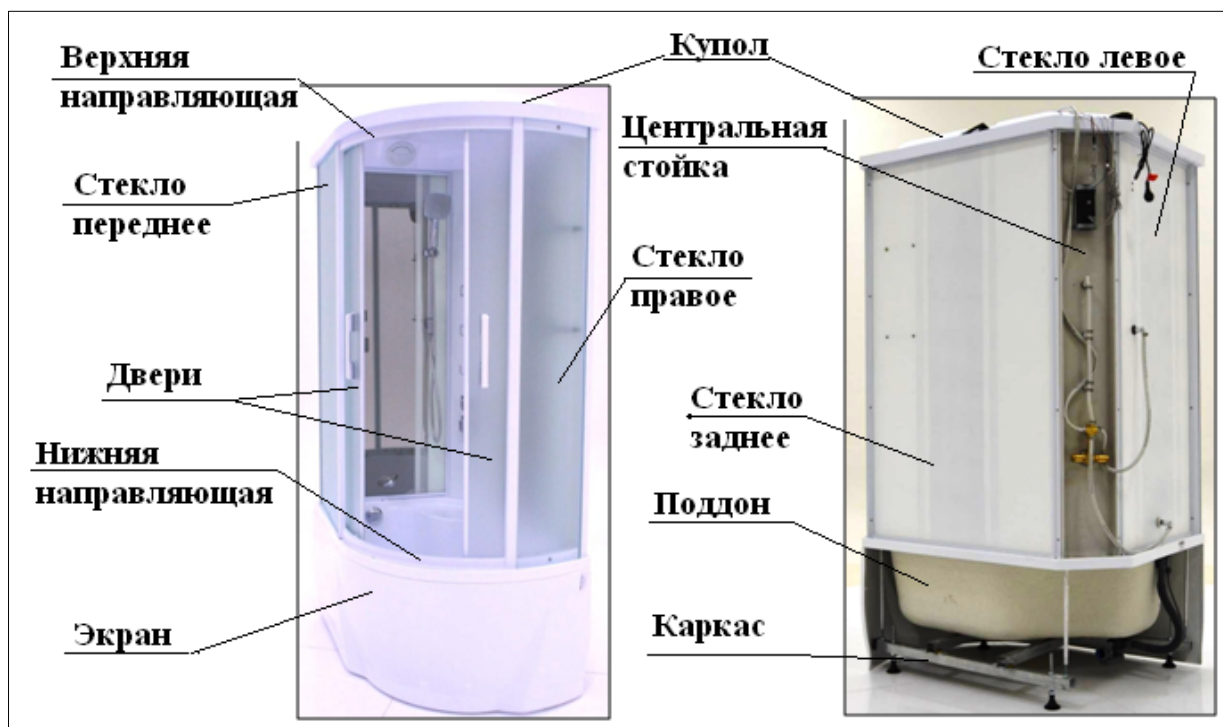

Рис. 3. Комплект душевых кабин “Альфа” и “Омега”

Таблица 1.

№ поз.	Наименование	№ поз.	Наименование
1	Поддон	7	Заднее стекло (левое и правое в каркасе)
2	Каркас	8	Стекло боковое (левое и правое в каркасе)
3	Установочный комплект	9	Двери (левая и правая), стекла передние
4*	Экран лицевой	10	Направляющие дверей
5*	Экран торцевой (левый и правый)	11	Купол душевой кабины
6	Центральная стойка	* - Дополнительная опция	

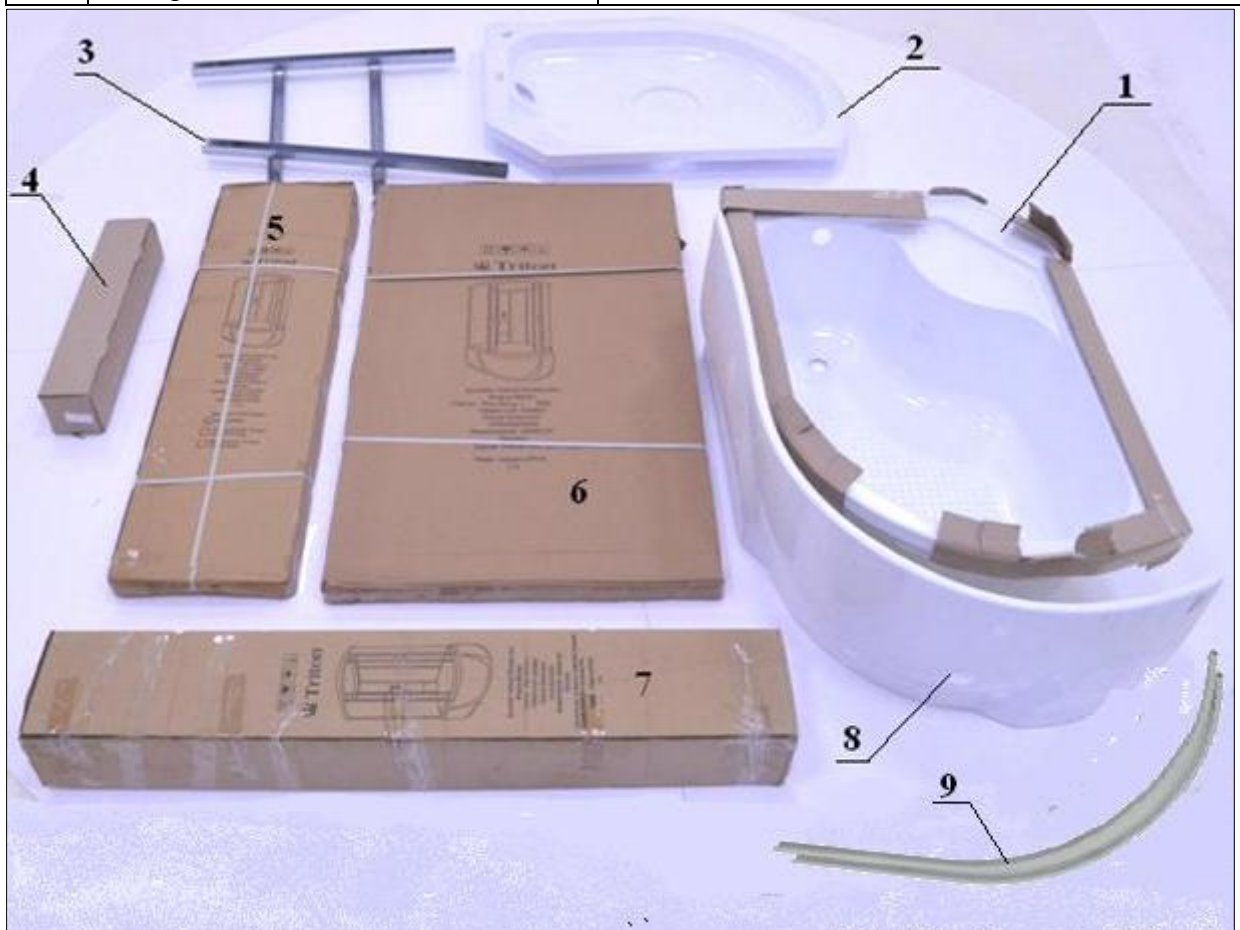

№ поз.	Наименование	№ поз.	Наименование
1	Поддон	6	Стекла заднее и левое в каркасах
2	Купол душевой кабины	7	Центральная стойка
3	Каркас	8*	Экран
4	Установочный комплект	9	Направляющие дверей
5	Стекло правое, стекла дверей	* Дополнительная опция	

5. Сборка, установка и подключение душевых кабин “Альфа” и “Омега”

Приступая к сборке кабины, убедитесь, что:

- запорные краны горячей и холодной воды исправны;
- нижний край патрубка канализационной системы расположен не выше 20 мм от пола;
- влагозащищенная розетка с заземляющим выводом установлена на высоте 1200-1500 мм;
- устройство защитного отключения исправно.

Необходимые инструменты

Для сборки и подключения душевых кабин «Альфа» и «Омега» вам потребуются:

- монтажный пистолет, снаряженный тубой с силиконовым сантехническим герметиком;
- шуруповерт;
- бита крестик №2 120мм;
- сверло диаметром 8 мм;
- ключ гаечный 17х19;
- ключ торцевой с набором съёмных головок;
- ключ разводной;
- отвёртка плоская.



Рис. 5. Инструменты

Порядок сборки

ШАГ 1. Установите поддон кабины на каркас

1. Распакуйте коробку с установочным комплектом и сверьте его содержимое с рис. 6 и таблицей 3.

Таблица 3



Рис.6. Установочный комплект

№ поз.	Наименование	Ед. изм	Кол -во
1	Упаковочная коробка	шт	1
2	Документация	комп	1
3	Ножка в сборе	шт	5
4	Подпятник	шт	5
5	Сифон	шт	1
6	Саморезы 3,5x19	комп	1
7	Шильдик "Тритон"	шт	1
*8	Саморезы 3,5x30	комп	1
*9	Зажим для экранов	комп	1
10	Шуруп-костыль	комп	1
11	Дюбель	комп	1
*12	Саморезы для крепления экранов с декоративными заглушками	комп	1
*13	Заглушка каркаса	комп	1
14	Шайба	шт	10
15	Гайка	шт	10
16	Стойка	комп	5
17	Колено для сифона	комп	1
*	Согласно заказу		

- Уложите нераспакованный поддон дном вверх на горизонтальную площадку, а затем присоедините каркас его гладкой частью к дну (рисунок 21) так, чтобы длинные швеллера каркаса располагались на одинаковом расстоянии от сливного отверстия поддона, а короткие - от его бортов.
- Зафиксируйте каркас на поддоне двумя саморезами 3,5x19.

ШАГ 2. Установите комплект слива-перелива

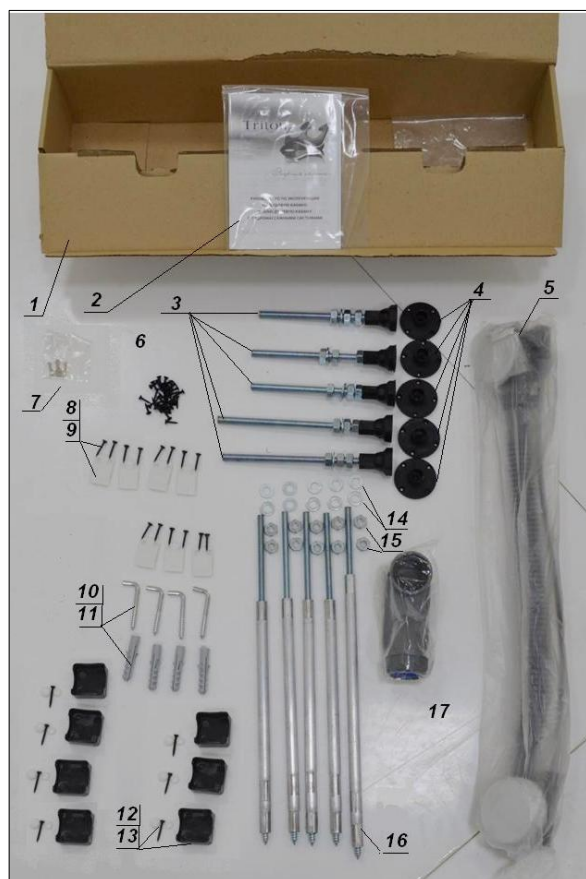
Внимание: Установку комплекта в домашних условиях удобнее произвести после окончательной установки поддона на каркас.

- Достаньте из коробки с установочным комплектом сифон и распакуйте его. См. рисунок 7.



Рис.7. Сифон



Рис.8. Извлечение клапана слива

2. Извлеките клапан слива, как показано на рисунке 8.

3. Из корпуса слива вывинтите втулку, снимите крышку и прокладки. См. рис.9



Рис.9. Подготовка корпуса слива

4. В канавку корпуса слива нанесите герметик. См. рисунок 10.

5. В обработанную герметиком канавку установите прокладку. В канавку прокладки также нанесите герметик. См. рисунок 11.



Рисунок 10. Нанесите герметик в канавку корпуса слива



Рисунок 11. Установите прокладку и нанесите герметик в ее канавку

6. Вставьте крышку корпуса слива в сливное отверстие поддона. Совместите резьбу сливного отверстия с резьбой крышки. См. рисунок 12



Рис.12. Совмещение крышки корпуса слива со сливным отверстием поддона

7. Наживите соединение, вращая втулку крышки. См. рисунок 13.



Рис. 13. Наживка соединения слива

8. Закрепите слив так, как показано на рисунке 14



Рис.14. Закрепление слива. а-затяните соединение торцевым ключом: б- уберите ключ; в- вставьте клапан.

Перелив монтируется аналогично.

Через отверстие в стенке ручки управления переливом ослабьте винт и снимите крышку. Далее присоедините корпус перелива к соответствующему отверстию поддона. Не забудьте обработать прокладки герметиком.

При затяжке резьбового соединения между корпусом и крышкой перелива можно использовать разводной ключ, отрегулированный для захвата переключателя крышки перелива.

Обратите внимание, что для эффективной работы перелива ручка управления сливом должна устанавливаться таким образом, чтобы между ее торцом и поверхностью крышки был зазор 3-4 мм – так, как показано на рисунке 16.1.

Внимание! Не забудьте затянуть винт после регулировки.



Рис. 15. Перелив установлен



Рис. 16. Положение ручки управления сливом при закрытом клапане



Рис. 16.1. Установка зазора

ШАГ 3. Присоедините колено сифона

Оно устанавливается в направлении входа в канализационную систему и должно монтироваться до проверки систем кабины на герметичность. Что должно получиться – показано на рисунке 17.

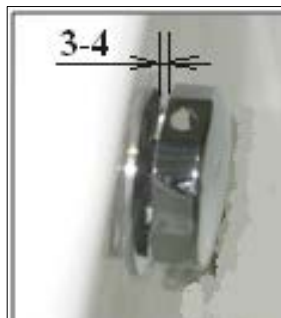

Рис.17. Установленное колено сифона.

ШАГ 4. Присоедините лицевой и торцевой экраны к каркасу поддона

1. Установите заглушки на торцы швеллеров каркаса.

Как это сделать – показано на рисунке 18.



Рис. 18. Установка заглушек каркаса

2. На кубиках поддона закрепите зажимы для экранов.

Вам потребуются саморезы 3,5x30. См. рисунок 19.



Рис. 19. Установка зажимов для экранов.

3. Установите экраны. Обязательно уточните положение каркаса на днище поддона (рисунок 20).



Рис.20. Уточнение положения каркаса на днище поддона.

4. Закрепите каркас саморезами. Делайте это только через отверстия, расположенные над подложкой. См.рисунок 21.



Рис. 21. Соединение поддона и каркаса.



Рис. 22-23. Установка стоек.

5. Просверлите в закладных элементах поддона отверстия диаметром 8 мм и глубиной не более 10 мм. Для этого сначала вставьте снизу резьбовые концы стоек в отверстия на концах швеллеров каркаса и разметьте положение нижних концов стоек. См. рисунки 22-23.



Рис.24. Фиксация нижнего конца стойки



Рис. 25. Фиксация верхнего конца стойки

6. Заверните нижний конец стойки в просверленное отверстие. См. рисунок 24.
7. Заверните нижнюю гайку стойки до ее касания поверхности швеллера.
8. Зафиксируйте положение стойки. Для этого заверните верхнюю гайку стойки до упора в верхнюю поверхность швеллера. См. рисунок 25.
9. Установите ножки. Проследите, чтобы расстояние от их опорных поверхностей до пола было 520 мм – так, как показано на рисунке 26. Зафиксируйте их с помощью верхних и нижних гаек.

Внимание!

При избыточной длине шпильки ножки можно ее вернуть вовнутрь ножки, приложив при этом некоторое усилие для выдавливания заглушки. См.рисунок 27.



Рис. 26. Ножка



Рис.27. Как убрать избыточную длину

10. Переверните собранную конструкцию в рабочее положение. См.рисунок 28.



Рис. 28. Поддон на каркасе в рабочем положении



Рис. 29. Отметьте на стене положение нижней кромки борта

11. Проверьте:

- размер зазора между нижним торцом экрана и полом. Он должен быть в пределах 10-15 мм;
- горизонтальность положения верхней поверхности поддона в поперечном и продольном направлении. Используйте строительный уровень.

При необходимости выровняйте горизонтальную поверхность поддона изменением длины стоек.

12. Отрегулируйте высоту поддона. В случае необходимости поменяйте высоту ножек и зафиксируйте их гайками.

13. Придвиньте поддон к месту установки и отметьте на стене положение нижней кромки борта поддона. См. рисунок 29. Это необходимо для последующей разметки положения отверстия под дюбель шурупа-костыля.

14. Отодвиньте конструкцию от стены на 5-6 см. Это расстояние требуется для выполнения дальнейшей сборки.

ШАГ 5. Установите стёкла и дверки

1. Распакуйте коробку с центральной стойкой (поз. 6 рисунок 3). Проверьте соответствие содержимого рисунку 29 и таблице 4.



Рис. 29. Сборочный комплект №1 для кабин “Альфа” и “Омега”. (Центральная стойка).

Таблица 4

№ поз	Наименование	Ед. изм	Кол -во	№ поз	Наименование	Ед. изм.	Кол -во
1	Упаковочная коробка	шт	1	12	Профиль переднего стекла №2	шт	2
2	Центральная стойка	шт	1	13	Профиль переднего стекла №1	шт	2
3	Держатель для лейки	шт	1	14	Стойка угловая	шт	2
4	Лейка	шт	1	15	Уплотнитель дверей	шт	2
5	Шланг лейки	шт	1	16	Ролики дверей, силиконовый уплотнитель	Комп	1
6	Прокладка	шт	1	17	Ручки дверей	комп	1
7	Излив	шт	1	18	Вентилятор	шт	1
8	Комплект крепежа	Комп	1	19	Динамик	шт	1
9	Заглушка центральной стойки	шт	2	20	Декоративная накладка	шт	2
10	Шланг соединительный	комп	1	21	Душ тропический с подсветкой	шт	1
11	Полка стеклянная	комп	1	22	Блок питания	шт	1

2. Распакуйте

рисунок 3). Проверьте целостность стекол и надежность соединений элементов каркаса.



Рис. 30. Стекла задние



Рис. 31. Стекла боковые



Рис. 32. Комплект крепежа



Рис. 33. Относительное положение заднего и бокового стекол.

3. Распакуйте коробку с боковыми стеклами (поз. 8 рисунок 3). Проверьте целостность стекол и надежность соединений элементов каркаса.

4. Распакуйте пакет (поз. 8 рисунок 29). Достаньте из него сверло диаметром 3,5 мм и 4 самореза 4x16. Полный комплект крепежа представлен на рисунке 32.

5. На верхнюю поверхность поддона установите одно из задних стекол. Зеркальной стороной стекла должна быть обращена внутрь кабины. Рядом с ним разместите боковое стекло так, как показано на рисунке 33.

Не забывайте:

1. Придерживать соединяемые детали.
2. Для изготовления отверстий, необходимых для соединения деталей остекления, использовать сверло 3,5 мм, находящееся в комплекте крепежа.
3. Защитить поверхность задних стекол. Чтобы не повредить зеркало, прокладывайте между ним и шурупом пластину из картона.

Напоминаем! Выпуклый рисунок стёкол должен находиться внутри кабины.



Рис. 34. Соединение стекол

6.Скрепите друг с другом заднее и боковое стёкла. Для этого в профиле бокового стекла необходимо сделать отверстия под саморезы. См. рисунок 34

7. Подготовьте центральную стойку:

- установите заглушки на верхний и нижний торцы центральной стойки (рисунок 35);

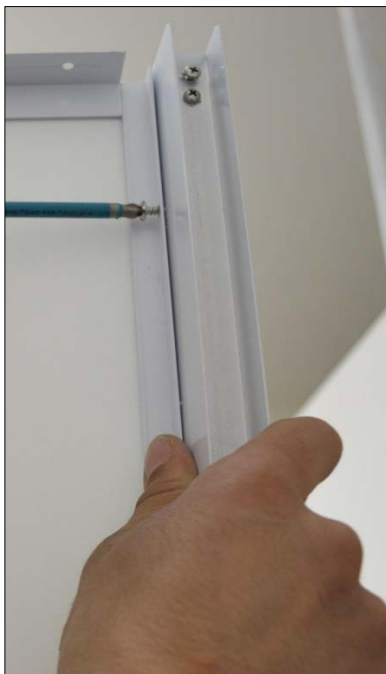
- закрепите излив поз.7 рисунок 29 с помощью гайки из комплекта (см. рисунок 32).



Рис. 35. Установка заглушек

8. Установите центральную стойку вплотную к заднему стеклу и закрепите ее. При сверлении и фиксации старайтесь прижимать их друг к другу как можно более плотно. См. рисунок 36.



Рис. 36. Установка центральной стойки



Рис. 37. Скрепление второго заднего стекла с центральной

9. Установите второе заднее стекло вплотную к центральной стойке и прикрепите его к ней, как показано на рисунке 37.

10. Установите второе боковое стекло аналогично установленному раньше.

11. Соберите каркас для передних стекол и дверей душевой кабины.

Для выполнения этого действия подготовьте:

- верхнюю и нижнюю направляющие дверей (поз. 10 на рисунке 3);
- профиль переднего стекла №1 (поз. 13 на рисунке 29);
- восемь саморезов 4x19 из комплекта крепежа (рисунок 32).

Соедините детали так, чтобы дорожки для роликов на направляющих и пазы в профилях №1 были обращены друг к другу. См. рисунки 38 и 39.



Рис. 38. Каркас для передних стекол и дверей.

Рис. 39. Относительное положение деталей каркаса переднего остекления.

12. Установите собранный каркас.

Подготовьте предварительно 2 стойки, а затем последовательно выполняйте следующий порядок действий:

- поднимите каркас и поставьте его на поддон (рисунок 40);
- совместите поочередно выпуклую часть профиля №1 с вогнутой частью стойки;
- наклоните стойку так, чтобы ее вторая вогнутая часть оделась на профиль бокового стекла (рисунок 41).



Рис. 40. Каркас на поддоне



Рис. 41. Совмещение профилей и стойки.

13. Закрепите каркас переднего остекления кабины (рисунки 42-45).

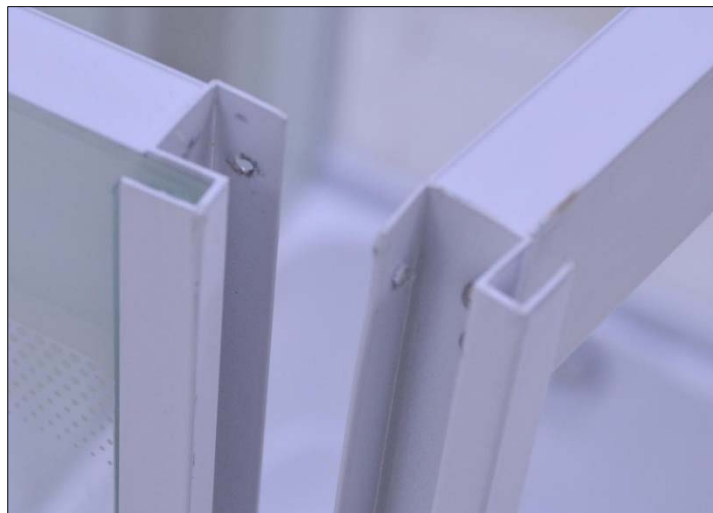

Рис. 42. Соединение профиля бокового стекла со стойкой сверху

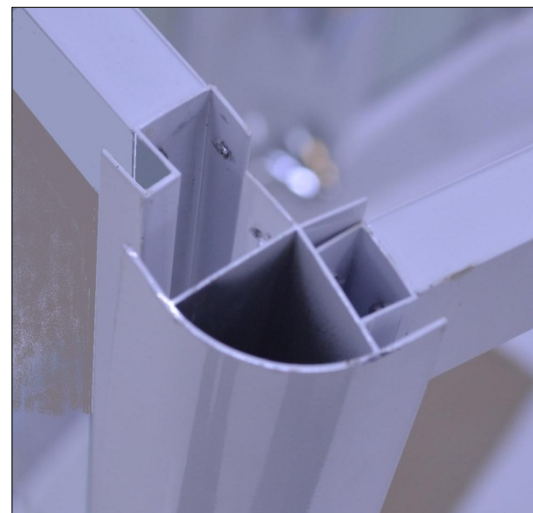

Рис. 43. Соединение профиля бокового стекла со стойкой снизу



Рис. 44. Соединение профиля №1 со стойкой сверху



Рис. 45. Соединение профиля №1 со стойкой снизу

14. Установите держатель для лейки через отверстия в заднем стекле (рисунок 46).

15. Подключите лейку через шланг к штуцеру, расположенному на держателе для лейки (рисунок 47).



Рис.46. установка держателя для лейки



Рис. 47. Лейка на держателе

16. Установите полочки. Комплект полочек представлен на рисунке 48, а порядок их установки проиллюстрирован на рисунке 49.



Рисунок 48. Комплект.



Рисунок 49. Установка полочек.



Рисунок 50. Вставьте стекло в пазы профилей №1 и №2.



Рисунок 51. Зафиксируйте положение профиля №2 саморезом через отверстия в верхней направляющей дверей.



Рисунок 52. Сделайте тоже самое и на нижней направляющей дверей.

17. Установите передние стекла. См. рисунки 50-52.

18. Распакуйте коробку со стеклами дверей и передними боковыми (поз. 5 рисунок 3).



Рис. 53. Стекла дверей и передние боковые



Рис. 54. Установка роликов дверей

19. Установите ролики дверей. См. рисунок 54.

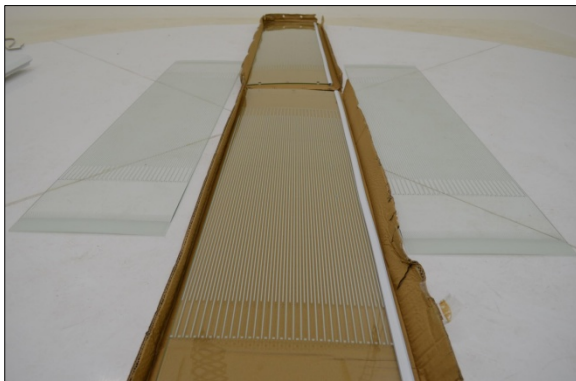
Вставьте ось каретки каждого ролика в отверстия со стороны выпуклости стекла, а с обратной – оденьте на неё эксцентрик. Скрепите весь пакет гайкой через шайбу-гровер и наверните декоративный колпачок.

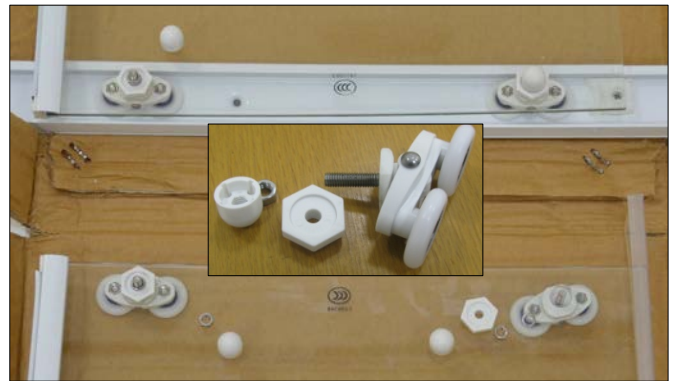

Рис. 55. Установка уплотнителя стекла двери

20. Установите уплотнители дверей (рисунок 55).

Поставьте стекло двери выпуклой стороной к себе и установите уплотнитель гребешком на себя, а затем обрежьте его по длине стекла. См. рисунок 55.

Внимание! Установка уплотнителя осуществляется не в кабине.

21. Установите двери.

Установка дверей производится поочередно изнутри кабины:

- проверьте свободно ли вращаются эксцентрики;
- осторожно внесите дверь в кабину;
- повесьте ее верхними роликами на нижнюю поверхность паза верхней направляющей (рисунок 56);
- поворачивая эксцентрики верхних и нижних роликов добейтесь такого их положения, чтобы и нижние ролики вошли в паз нижней направляющей;
- отрегулируйте вертикальность, плотность стыка и свободу перемещения обеих дверей эксцентриками (рисунок 57).



Рис. 56. Установка двери на верхнюю направляющую



Рис. 57. После регулировки зафиксируйте гайками положение эксцентриков, наверните декоративный колпачок

22. Установите ручки дверей.

Возьмите их из комплекта № 1 (поз.17 рисунок 29) и установите как показано на рисунке 59. Установку произведите изнутри кабины, монтажные полости закройте заглушками.



23. Вставьте уплотнители между передними стеклами и их профилями. Процесс установки показан на рисунке 60.



Рис.60. Установка уплотнителей переднего стекла.

24. Подготовьте купол душевой кабины для установки. Для этого требуется произвести монтаж дополнительных устройств:

- с помощью саморезов установите динамик и его декоративную накладку;
- также при помощи саморезов установите вентилятор с его декоративной накладкой;
- смонтируйте тропический душ (провод светильника проложите между поверхностью купола и прижимной гайкой).

25. Установите купол на кабину. Результат показан на рисунке 61.

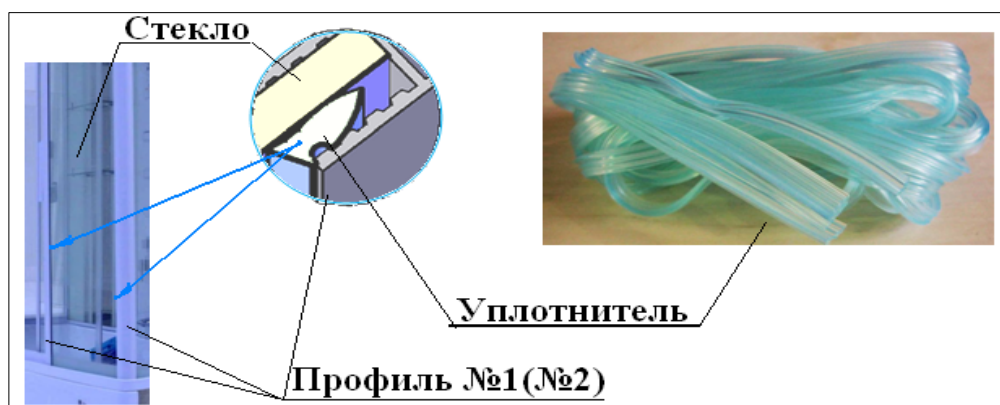

Рис. 61. Положение купола на кабине и расположение дополнительных устройств

26. Подключите к блоку питания вентилятор, пульт, светильник тропического душа и динамик. Установите заземление:

- подключение электропроводов произведите согласно маркировке на их концах;
- подключение провода заземления блока питания и каркаса душевой кабины произведите на шину заземления вашего помещения.

27. Подсоедините водяной шланг тропического душа:

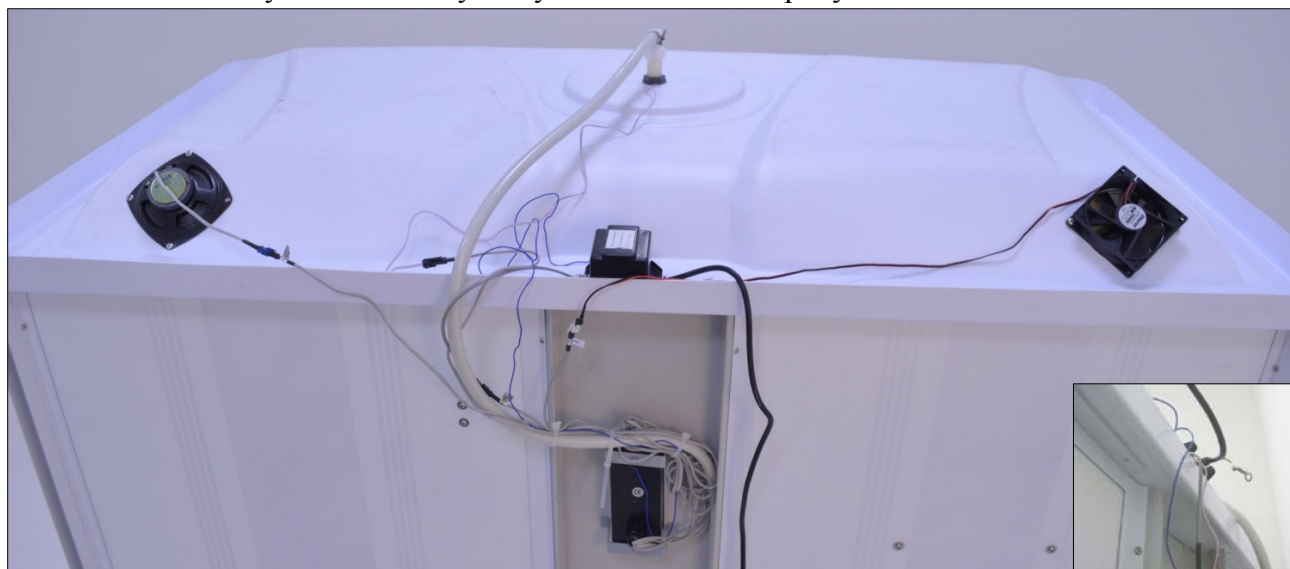
- наверните на патрубок душа переходник из комплекта крепежа (рисунок 32);
- оденьте на штуцер переходника хомут, а затем конец длинного шланга из сборочного комплекта №1, представленного на рисунке 29, закрепите хомутом.

28. Проверьте работоспособность электрооборудования и радио.

Проверку произведите с пульта центральной панели. См. рисунок 62.



Рис. 62. Органы управления оборудованием



29. Соберите провода в жгут и прикрепите к центральной стойке вместе со шлангом душа.

30. Подключите шланги подвода воды к изливу и лейке. Сделайте это так, как показано на рисунке 63.

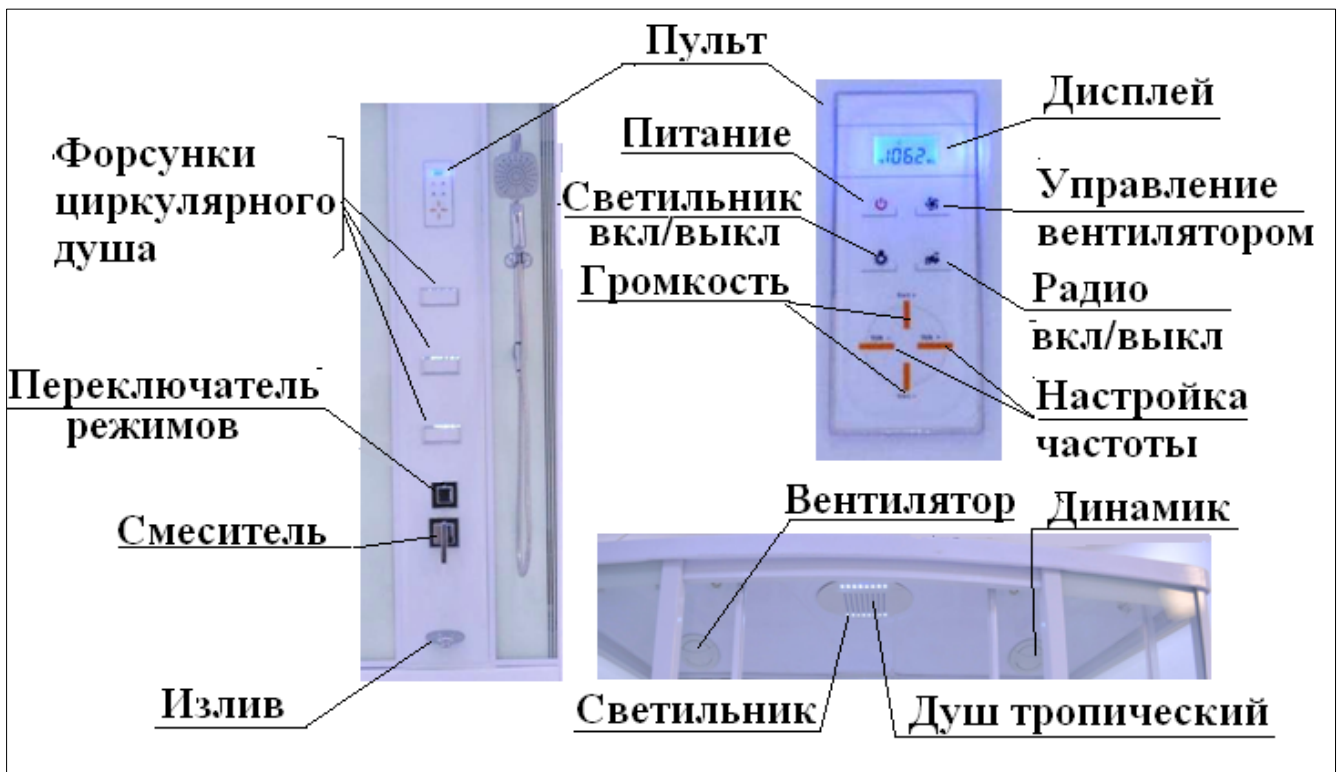
Перед подключением лейки и излива наверните на их патрубки угловые переходники из комплекта (рисунок 32).

31. Закрепите купол по периметру.

32. Прикрепите остекление кабины к поддону через отверстия в нижней направляющей и нижних профилях каркасов стекол.

33. Установите колено сифона и подключите его к канализации.

Рис. 63. Подключение шлангов подвода воды

34. Подключите горячую и холодную воду.

35. Проверьте герметичность и работоспособность гидравлической системы. Убедитесь в том, что из системы или через уплотнения остекления нет течи и устраните обнаруженные неполадки.

36. Присоедините к стене поддон кабины. Привязка к стене осуществляется в целях защиты от случайного опрокидывания кабины:

- просверлите в стене отверстия для дюбелей с таким расчетом, чтобы борт поддона заходил между стеной и костылем, но не опирался на него;
- установите дюбели;
- вверните шурупы-костыли.

Схема присоединения представлена на рисунке 64.



Рис. 64. Соединение со стеной



Рис. 65. Установка экранов

37. Установите подпятники ножек.

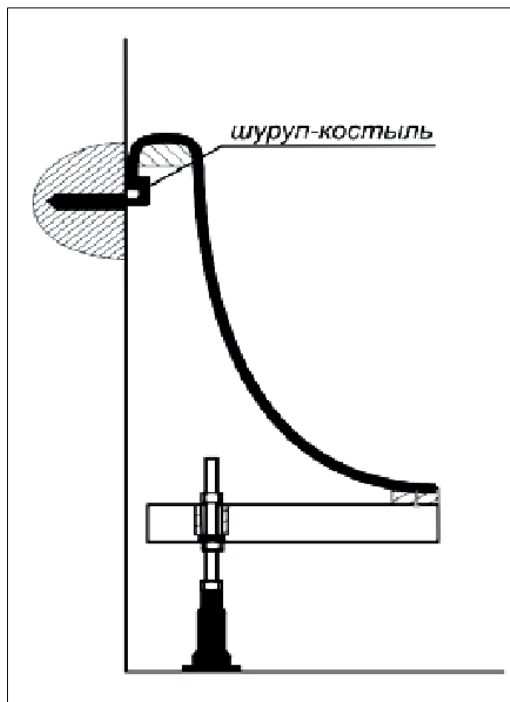
38. Произведите окончательное выравнивание кабины.

39. Установите экраны (рисунок 65).

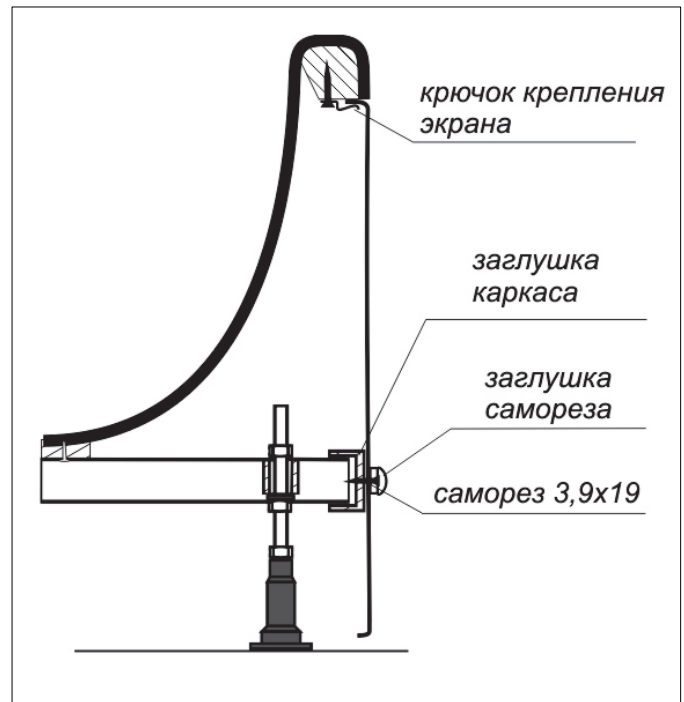
6 Особенности сборки душевой кабины “Сириус”

6.1 Состав сборочных комплектов:

1. Установочный комплект (рисунок 66, таблица 5).



Рис. 66. Установочный комплект душевой кабины “Сириус”

Таблица 5

№ поз.	Наименование	Ед. изм	Кол-во	№ поз.	Наименование	Ед. изм	Кол-во
1	Упаковочная коробка	шт	1	7.3	Зажим для экрана	шт	4
2	Сифон	шт	1	7.4	Декоративная заглушка самореза крепления экрана	комп	1
3	Ножка в сборе	шт	4	7.5	Шайба 10 (для стойки)	шт	8
4	Стойка	шт	4	7.6	Гайка М10	шт	8
5	Документация	комп	1	7.7	Дюбель 8х60	шт	3
6	Колено сифона	комп	1	7.8	Шуруп-костыль	шт	3
7	Комплект крепежных элементов	комп	1	8	Саморезы 3,5х19, 3,5х30	комп	1
7.1	Подпятник	шт	4	9	Шильдик "Тритон"	шт	1
7.2	Заглушки каркаса	шт	2				

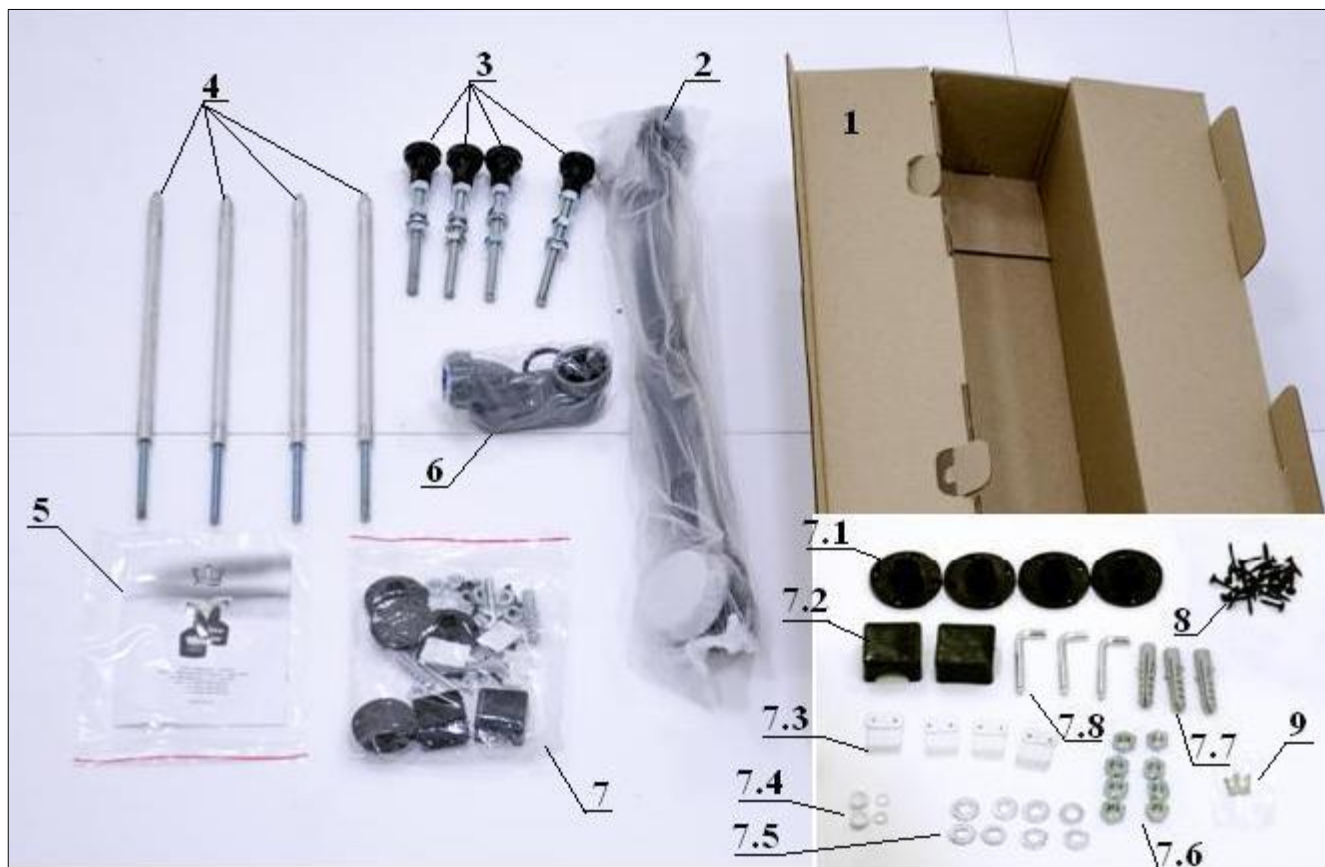

2. Сборочный комплект №1 (центральная стойка). См. рис. 67 и таблицу 6.



Рис. 67. Сборочный комплект №1

Таблица 6

№ поз.	Наименование	Ед. изм	Кол	№ поз	Наименование	Ед. изм	Кол
1	Упаковочная коробка	шт	1	*13	Обратный клапан	шт	2
2	Центральная стойка	шт	1	14	Держатель для лейки	шт	1
3	Душ тропический с подсветкой	шт	1	15	Блок питания	шт	1
4	Лейка	шт	1	16	Динамик	шт	1
5	Прокладка	шт	1	17	Вентилятор	шт	1
6	Шланг соединительный	комп	1	18	Ручки дверей	комп	1
7	Шланг лейки	шт	1	19	Заглушка центр.стойки	шт	2
8	Декоративная заглушка	шт	2	20.1	Профиль №2	шт	2
9	Ролики дверей, уплотнитель силиконовый	комп	1	20.2	Уплотнитель дверей	шт	2
10	Комплект крепежа	комп	1	20.3	Стойка левая	шт	1
11	Излив	шт	1	20.4	Стойка правая	шт	1

12	Полка стеклянная	комп	1				
----	------------------	------	---	--	--	--	--

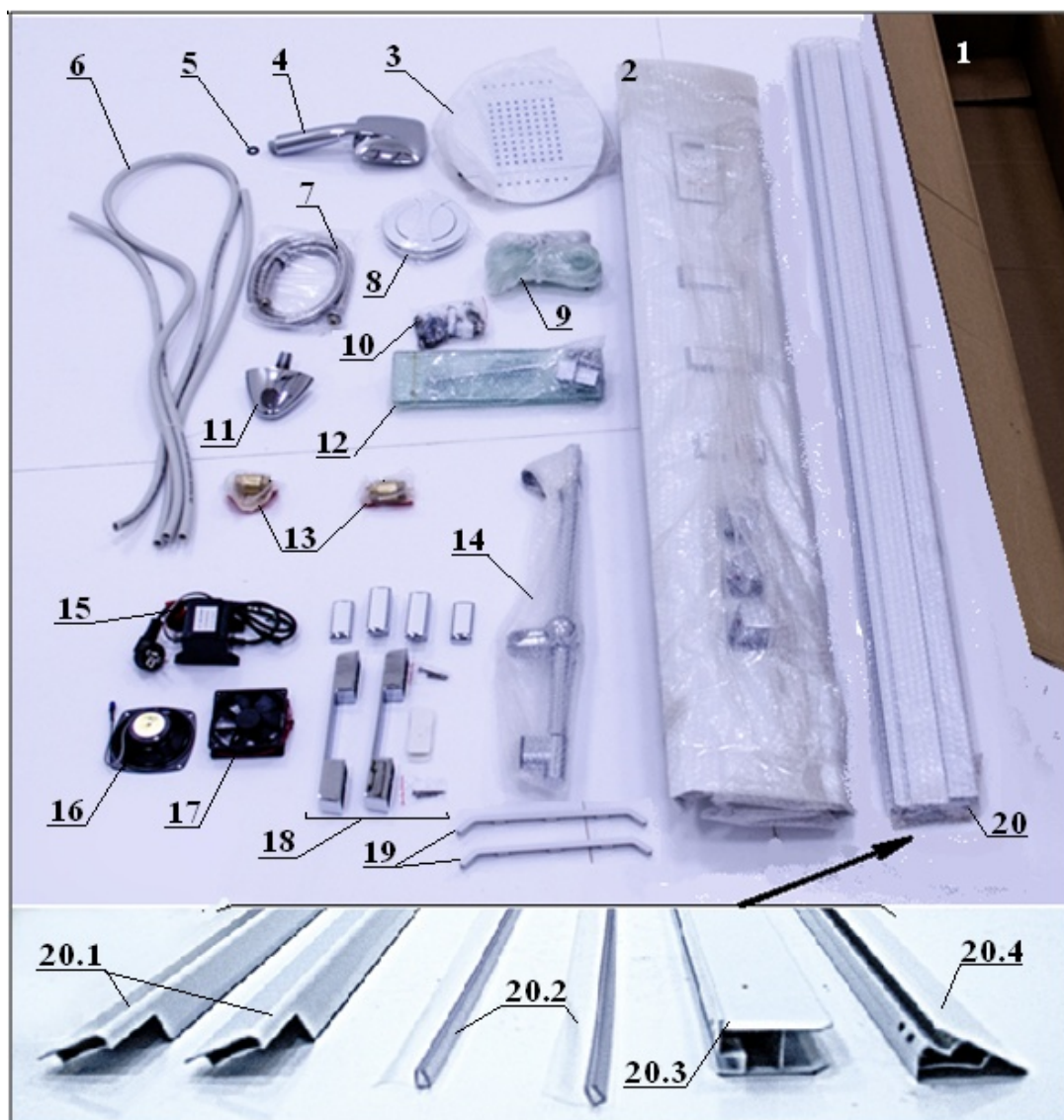
* Для центральных стоек с регулятором давления

3. Сборочный комплект №2, №3 - стекла душевой кабины. См. рисунки 68, 69.



Рис.68. Сборочный комплект №2



Рис. 69. Сборочный комплект №3

6.2. Порядок сборки остекления душевой кабины “Сириус”

1. Выполните операции по установке поддона на каркас и разметке положения нижнего борта поддона на стене помещения так же, как и для душевых кабин “Альфа” и “Омега”.

2. Поставьте на края поддона рядом друг с другом центральную стойку и заднее стекло в каркасе.



Рис. 70. Иллюстрация пунктам 2-5.



Рис. 71



Рис. 72



Рис. 73. Иллюстрация к п.7

3. Скрепите саморезами центральную стойку и заднее стекло через отверстия в профиле каркаса заднего стекла.

4. Приставьте к центральной стойке левое стекло в каркасе.

5. Скрепите центральную стойку и левое стекло с помощью саморезов через отверстия в профиле каркаса левого стекла.

Результат выполненных действий показан на рисунке 70.

6. Возьмите правую (рисунок 71) и левую (рисунок 72) стойки, а также верхние и нижние направляющие дверей и стоек. Соберите каркас передней стенки.

7. Установите каркас на поверхность поддона и совместите примыкающий профиль каркаса левого бокового стекла с пазом левой стойки, а аналогичный профиль каркаса задней стенки соедините внахлест со стенкой правой стойки.

Скрепите соединения саморезами через отверстия в стенках стоек (рисунок 73).

8. Установите оборудование внутри душевой кабины (держатель лейки, лейку, полочки и излив).

9. Установите переднее стекло в паз левой стойки.

10. Наденьте профиль №2 из сборочного комплекта №1 (рисунок 67) пазом на торец переднего стекла.
11. Закрепите профиль №2 через отверстия в вертикальных стенках верхней и нижней направляющих.
12. Установите правое стекло в паз правой стойки.
13. Наденьте второй профиль №2 пазом на торец правого стекла.
14. Закрепите второй профиль №2 через отверстия в вертикальных стенках верхней и нижней направляющих.
15. Подготовьте двери к установке и установите их изнутри кабины. См. рисунки 53- 56.
16. Последующие операции выполняйте согласно рекомендациям для душевых кабин “Альфа” и “Омега”.



Рис. 74. Различия в комплектации центральных стоек

Примечание:

Центральная стойка, как правило, комплектуется смесителем и переключателем режимов. Однако производитель сантехнического оборудования может дополнительно включать в комплект регулятор давления и обратные клапана на штуцера смесителя. В любом случае при подготовке кабины к использованию необходимо лишь подсоединить подводки холодной и горячей воды к штуцерам (или обратным клапанам) смесителя. См. рисунок 74.

7. Правила эксплуатации.

- 7.1. Уход за душевой кабиной осуществляется мягкими материалами и специализированными средствами не содержащими абразивных и твердых частиц.
- 7.2. Запрещается поднимать и двигать душевую кабину за трубопроводы, так как это может привести к протечкам в местах соединений.
- 7.3. Запрещается допускать нагревание душевой кабины свыше 50° С.
- 7.4. Запрещается использовать при чистке поддона предметы, способные повредить акриловую поверхность.

Использование изделия.

Оснащённая гидросистемами душевая кабина способствует укреплению здоровья. Тёплая или слегка горячая воды поможет снять напряжение, а для расслабления мышц следует принимать горячую (до 40° С) ванну.

Первый сеанс массажа следует проводить только в умеренно тёплой воде, а его длительность не должна превышать 10 мин.

Эффект от водоструйного массажа находится в прямой зависимости от температуры воды и продолжительности сеанса.

После принятия слишком длительной и горячей процедуры может появиться ощущение усталости.

Если во время приёма водных процедур ощущается сонливость, следует выключить на время гидромассаж и уменьшить температуру воды.

Людям с избыточным весом не рекомендуются массажные процедуры при температуре воды свыше 38° С.

8. Транспортировка, хранение и утилизация.

8.1. Хранение изделия должно осуществляться в упаковке производителя или в упаковке из полиэтиленовой пленки.

8.2. Следует избегать сильного сжатия. Запрещается хранение и транспортировка душевых кабин штабелями.

8.3. При перемещениях душевые кабины запрещается бросать и резко передвигать.

8.4. Транспортировку всех элементов изделия необходимо производить в закреплённом состоянии. Крепление допускается осуществлять за стальной каркас и алюминиевые стойки изделия.

8.5. Категорически запрещено переносить изделие за шланги и навесное оборудование.

8.6. Душевые кабины не содержат материалов, нуждающихся в специальной утилизации.

9 Гарантийные обязательства.

Общие условия:

1. Изготовитель принимает на себя гарантийные обязательства, установленные Законом о защите прав потребителя и другими нормативными актами РФ.

2. Настоящая гарантия действительна при предоставлении гарантийного талона, который должен быть правильно заполнен, а именно: содержать данные о модели, дате продажи, четкие печати продавца, подпись покупателя, не иметь изменений, подчисток и переписанных данных.

3. Изготовитель принимает на гарантийное обслуживание только те изделия, чья сборка, установка и подключение производились аттестованным (имеющим сертификат) специалистом Изготовителя (либо уполномоченного им лица, связанного с Изготовителем договором) (информация об уполномоченных лицах доступна на сайте Изготовителя по адресу: _____)

4. Гарантийный срок, установленный Изготовителем составляет:

№ Поз.	Наименование	Срок гарантии
1	Поддон, экран, купол, каркас, установочный комплект душевой кабины	10 лет
2	Центральная стойка, задние стекла, боковые стекла, двери, направляющие душевой кабины	1 год
3	Хромированные покрытия изделий	1 год
4	Смеситель 2-х и 3-х позиционный	1 год

5	Уплотнитель, ручки, вентилятор, динамик, блок питания, полка стеклянная, пульт управления.	1 год
6	Лейка душевая, шланг лейки, соединительные шланги смесителя, ролики дверей, верхний тропический душ.	1 месяц

Истечение срока начинается со дня покупки, который подтверждается отметкой в гарантийном талоне и прилагаемых к товару при покупке документов (товарный чек, кассовый чек и т.д.)

5. Если монтаж и пуск изделия производились Покупателем самостоятельно, Покупатель несет ответственность за неисправности, возникшие в результате неправильных действий по монтажу и пуску изделия. Работы, связанные с последующим демонтажем, монтажом и пуском изделия сервисной службой производятся за счет Покупателя.

6. Изготовитель не оплачивает расходы по обеспечению свободного доступа к узлам и агрегатам изделия для их ремонта, по установке и переустановке замурованных изделий.

7. Настоящая гарантия подразумевает гарантийное обслуживание изделия в случае обнаружения дефектов, связанных с материалами и сборкой в гарантийный срок. По истечении гарантийного срока сервисное обслуживание изделия проводится платно в соответствии с ценами сервисного центра.

8. Заявления и претензии по дефектам изделия следует направлять в письменном виде в установленный законом срок по месту приобретения изделия или по телефону Единой сервисной службы (телефон указан в гарантийном талоне).

Другие условия действительности гарантии.

1. Изделие должно использоваться в строгом соответствии с инструкцией по эксплуатации с соблюдением правил и требований безопасности.
2. Гарантия не распространяется на неисправности, возникшие в результате:
 - а) химического, механического или иного воздействия (попадания посторонних предметов внутрь изделия, действия непреодолимых сил, несчастных случаев, умышленных или неосторожных действий потребителя или третьих лиц и др.);
 - б) неправильной установки и эксплуатации изделия, эксплуатации изделия не по прямому назначению или в нарушение требований безопасности, небрежного ухода (например, блокировки частей из-за загрязнения, возникшего в результате несвоевременной очистки);
 - в) естественного износа узлов и деталей изделия, отделки, ламп, защитных экранов, пружинных элементов, подшипников и иных деталей с ограниченным сроком использования, (например: потёртости, не влияющие на работу изделия и образовавшиеся в связи с его обычным использованием; износ картриджа смесителя из-за присутствия в воде абразивных частиц);
 - г) ремонта и/или наладки изделия, если они проведены не уполномоченными на то лицами;
 - д) внесения конструктивных изменений в изделия без согласования с изготовителем, а также установки деталей, не предусмотренных технической документацией и инструкцией по эксплуатации;
 - е) несоблюдения норм и стандартов на параметры водопроводных, канализационных и электросетей, включая скачки давления в водопроводной сети и скачки напряжения электросети.

2.1. Гарантия не распространяется на расходные материалы, комплект принадлежностей, аксессуары, элементы питания, лампочки, декоративные элементы, зеркала.

3. При эксплуатации смесителя гарантия не распространяется на неисправности, вызванные его неправильной коммутацией, чисткой абразивными или едкими веществами, неправильной эксплуатацией и ремонтом.

Гарантия не распространяется на сервисное обслуживание изделий, вызванное загрязнениями воды, либо повреждениями водопровода. Использование фильтров грубой очистки обязательно для соблюдения гарантийных условий.

Гарантия на душевые лейки и шланги составляет 1 месяц.

4. Настоящая гарантия действительна только для изделий, используемых для личных бытовых нужд, и не распространяется на изделия, которые используются для коммерческих, промышленных или профессиональных нужд.

Производитель снимает с себя ответственность за возможный вред, прямо или косвенно нанесенный изделием людям, домашним животным, имуществу в случае, если это произошло в результате несоблюдения правил и условий эксплуатации, установки изделия, умышленных или неосторожных действий потребителя или третьих лиц.

Изготовитель в качестве срока службы на производимые изделия устанавливает десять лет с даты продажи изделия, не бывшего в эксплуатации, либо с даты изготовления, в случае, если дату продажи установить не возможно.

Изготовитель уделяет большое внимание качеству выпускаемой продукции. При использовании продукции для личных (бытовых) нужд с соблюдением условий транспортировки, установки и эксплуатации (ТУ №4941-001-81699329-09) срок её службы может значительно превысить официальный срок службы.

Продукция ООО «ТРИТОН» сертифицирована в соответствии с ГОСТами, что подтверждено сертификатами соответствия, а также гигиеническими сертификатами.

Приятных Вам водных процедур и будьте здоровы!

Выполняйте, пожалуйста, правила эксплуатации, и кабина будет служить надежно и долго.